



VOX
ELECTRONICS

SRP

UPUTSTVO ZA UPOTREBU LED 32ADS314B
LED 32ADS314G

Važna sigurnosna uputstva i održavanje

Važna sigurnosna uputstva

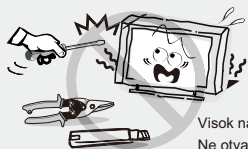

Visok napon
Ne otvarajte!

! PAŽNJA

Postoji opasnost od strujnog udara, ne otvarajte. Nemojte pokušavati sami vršiti popravke ovog proizvoda budući da Vas otvaranje i uklanjanje poklopcu može dovesti u dodir sa visokim naponom i drugim opasnostima. Sve popravke prepustite kvalifikovanom servisnom osoblju.

Kako biste smanjili opasnost od električnog udara ne izlažite ovaj proizvod kiši ili viazi.

Uređaj ne sme biti izložen kapanju ili prskanju i nikakvi predmeti napunjeni tečnošću, poput vaza, ne smeju stajati na uređaju.



Ugasite TV uređaj i odmah isključite kabl za napajanje iz utikača ukoliko dođe do nekog od sledećih problema.

Zamolite svog prodavca ili servisni centar da daju uređaj na proveru ovlašćenom servisnom osoblju, ukoliko primetite:

- Da je oštećen kabl za napajanje.
- Da električna utičnica nije odgovarajuća.
- Da je TV uređaj oštećen, bilo da je ispušten, udaren ili da je nešto bačeno na njega.
- Da je bilo kakva tečnost ili čvrsta stvar upala kroz otvore na kućištu.

Ekran i kućište TV-a zagrevaju se kada je on u upotrebi. Ovo nije neispravnost uređaja. U slučaju da se iz uređaja pojavi dim, čudan zvuk ili osetite čudan miris:

- Odmah isključite električni prekidač;
- Isključite utikač iz utičnice;
- Pozovite Vašeg prodavca ili servisni centar.

Nikada ne pokušavajte sami vršiti popravke jer to može biti opasno.



Nikada nemojte gurati nikakve predmete kroz otvore na kućištu, jer mogu doći u dodir sa tačkama visokog napona ili sa delovima na kojima je moguće doći do kratkog spoja, što može rezultirati požarom ili strujnim udarom. Nikada nemojte prosipati bilo kakvu tečnost na uređaj. Budite posebno oprezni u domaćinstvima u kojima ima dece. Uređaj nije predviđen za korišćenje od strane dece koja su mlađa od 3 godine.



Nemojte preopterećivati zidne utičnice, produžne kablove ili adaptere preko njihovih kapaciteta jer to može dovesti do požara ili električnog udara.

Kablovi za napajanje treba da budu postavljeni tako da ne postoji verovatnoća da će se na njih stati niti da će biti uklešteni predmetima postavljenim iznad ili na njih, pri čemu posebnu pažnju treba obratiti na kablove na delovima na kojima se nalaze priključci, adapteri i na mesto na kojem kablovi izlaze iz uređaja. Utikač za priključivanje na električnu mrežu se koristi kao uređaj za prekid napajanja.

On treba da ostane lako dostupan i da bude zaklonjen tokom namenskog korišćenja. Pazite da utaknete kabl za napajanje sve dok ne bude čvrsto priključen. Prilikom uklanjanja kabla za napajanje pobrinite se da držite strujni utikač kada vadite priključak iz utičnice. Nemojte vaditi priključak tako da vučete kabl. NIKADA nemojte dodirivati utikač ili kabl za napajanje mokrim rukama. Da biste isključili uređaj sa električne mreže, utikač morate izvući iz strujne utičnice tako da osigurate da električni utikač uvek bude lako dostupan.

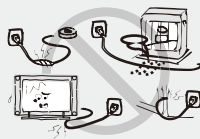

Nemojte gurati ili grebati prednji filter, niti stavljati nikakve predmete na TV. Slika može postati nejednaka ili se ekran može oštetiti.

Da biste izbegli požar, ne postavljajte na uređaj nikakav direktni izvor plamena, kao što su upaljene sveće.



Važna sigurnosna uputstva i održavanje

Važna sigurnosna uputstva

Spoljni antenski sistem ne sme se nalaziti u blizini nadzemnih elektroenergetskih vodova ili drugih strujnih kola ili strujnih kola električnog osvetljenja, ili na mestu gde može pasti na takve vodove ili strujna kola. Prilikom instalacije spoljnog antenskog sistema treba biti posebno pažljiv kako se ne bi dotakli takvi vodovi i strujna kola budući da kontakt s njima može biti fatalan. Osigurati da TV uređaj ne visi preko ivice nameštaja na kojem stoji.

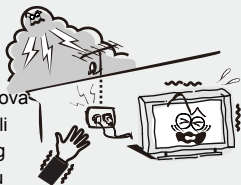

Nemojte izvlačiti utikač povlačenjem kabela. Nikada nemojte dodirivati utikač mokrim rukama.



Kada nije u upotrebi:

Ukoliko nećete koristiti TV uređaj nekoliko dana, TV uređaj treba isključiti sa električne mreže iz sigurnosnih razloga i radi zaštite životne sredine. Ako TV uređaj nije isključen iz električne mreže kada je TV isključen na dugme za stanje pripravnosti („Stand-By“), izvucite utikač iz električne utičnice kako biste u potpunosti isključili TV. Međutim, neki TV uređaji možda poseduju funkcije koje zahtevaju da TV uređaj ostane u stanju pripravnosti kako bi ispravno funkcionisale. U slučaju grmljavine odmah isključite TV uređaj iz utičnice. Nikada nemojte dodirivati antensku žicu tokom grmljavine.

Preglasna jačina iz slušalice može uzrokovati oštećenje sluha.



Instalacija



Ventilaciju ne bi trebalo zaklanjati pokrivanjem ventilacijskog otvora predmetima poput novina, stolnjaka, zavesa itd. Oko uređaja treba ostaviti najmanje 10 cm prostora za pravilan rad ventilacije.

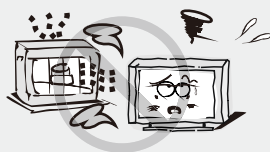

Uređaj bi se trebao nalaziti dalje od izvora toplote poput radijatora, grejalica, šporeta ili drugih proizvoda (uključujući pojačala) koji proizvode toplotu. Postavite uređaj u položaj u kojem ekran neće biti izložen direktnoj sunčevoj svetlosti.

Najbolje je imati meko, indirektno osvetljenje prilikom gledanja i izbegavati potpuno mračno okruženje i odsjaje sa ekrana jer oni mogu izazvati zamor očiju.

Držite TV uređaj podalje od bilo kakve opreme koja emituje elektromagnetsko zračenje.



Nemojte postavljati uređaj na nestabilna kolica, postolja, sto ili policu. Uređaj može pasti i izazvati ozbiljne telesne povrede kao i oštećenje proizvoda. Koristite samo na kolicima, postolju, tronošcu, nosaču ili stolu koje je odredio proizvođač ili koji se prodaje uz uređaj. Uređajem koji je kombinovan uz kolica treba rukovati pažljivo. Iznenađno zaustavljanje, prekomerna sila i neravne površine mogu prouzrokovati prevrtanje kolica i uređaja.



Nemojte postavljati ovaj uređaj blizu vode, na primer blizu kade, umivaonika, kuhinjske sudopere ili kade za veš, u vlažan podrum, blizu bazena i slično.

Važna sigurnosna uputstva i održavanje

Instalacija



Kada se uređaj unosi sa hladnoće u topli prostor, treba proći određeno vreme pre uključjenja uređaja, kako bi vlaga koja se stvorila unutar kućišta u potpunosti isparila.



Kako bi se sprečile povrede, ovaj uređaj mora biti sigurno pričvršćen za pod/zid u skladu s uputstvima za postavljanje.

LED ekran

Iako je LED ekran napravljen korišćenjem tehnologije visoke preciznosti i 99,99% ili više piksela je funkcionalno, crne ili svetle (crvene, plave ili zelene) tačke se mogu stalno pojavljivati na LED ekranu. To je strukturno svojstvo LED ekrana i ne predstavlja kvar.

Ukoliko dođe do napuknuća površine LED panela nemojte je dodirivati dok ne isključite kabl za napajanje električnom energijom. U protivnom može doći do električnog udara. Ne bacajte ništa na TV uređaj. LED panel se može slomiti prilikom takvog udara i izazvati ozbiljne povrede.

Mere opreza prilikom prikazivanja statične slike

Statična slika može izazvati trajno oštećenje TV ekrana. Ne prikazujte statične slike i delimično statične slike na LED panelu duže od 2 sata jer to može izazvati zadržavanje slike na ekranu. Ovo zadržavanje slike je poznato i kao sagorevanje („burn“) ekrana. Kako biste izbegli takvo zadržavanje slike smanjite stepen osvetljenosti i kontrast ekrana kada prikazujete statičnu sliku. Gledanje LED TV-a u formatu 4:3 tokom dužeg vremenskog razdoblja može rezultirati tragovima ivica prikazanih na levoj i desnoj strani i u sredini ekrana, što je prouzročeno razlikom u emisiji svetla na ekranu. Prikazivanje DVD-a ili konzolne igrice može izazvati sličan učinak na ekranu. Oštećenja koja nastanu na opisan način nisu pokrivena garancijom uređaja.

Prikazivanje statičnih slika iz video igrice i sa personalnog računara tokom dužeg vremenskog razdoblja može proizvesti delimične naknadne slike. Kako bi se ovaj učinak sprečio smanjite „svetlost“ i „kontrast“ prilikom prikazivanja statičnih slika.

Čišćenje

Čišćenje i rukovanje površinom ekrana i kućištem. Isključite uređaj iz strujne utičnice pre čišćenja. Da biste uklonili prašinu prebrishite nežno mekom krpom koja ne ostavlja dlačice. Ukoliko je potrebno koristite krpu koja nije jako vlažna.



Električni utikač

Prebrishite električni utikač suvom krpom u redovnim vremenskim razmacima. Vlaga i prašina mogu dovesti do požara ili strujnog udara.

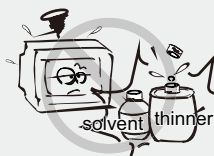

Vodite računa da ne izlazete površine TV-a sredstvima za čišćenje (tečnost unutar TV-a može dovesti do kvara proizvoda, požara ili strujnog udara). Vodite računa da ne izlazete površine hemijskim sredstvima protiv insekata, rastvaračima ili drugim isparivim sredstvima jer to može oštetiti površinu i teksturu kućišta.

Važne informacije

Ukoliko televizor nije postavljen na dovoljno stabilno mesto, može biti opasno zbog pada. Brojne povrede, naročito kod dece, mogu se izbeći preduzimajući jednostavne mere opreza kao što su:

- Upotreba nameštaja ili postolja preporučenog od strane proizvođača TV-a.
- Isključivo upotreba nameštaja koji može sigurno držati TV.
- Uverite se da TV uređaj ne prelazi ivice nameštaja na kojem stoji.
- Nemojte stavljati TV uređaj na visok nameštaj (ormariće ili police za knjige), a da pre toga ne učvrstite i nameštaj i TV uređaj.
- Nemojte stavljati tkanine ili druge materijale između Tv-a i nameštaja na kojem stoji.
- Informišite decu o opasnostima od penjanja na nameštaj da biste dohvatili TV ili njegove kontrolne dugmiće.
- Držite sitne delove dalje od dece kako ih ne bi greškom progutali.

Sadržaj

Dodatna oprema	5
Uvod	6
Karakteristike	6
Specifikacije	7
Postolje i uputstva za postavljanje na zid (opciono)	8
Opšti opis	9
Izgled zadnje strane	9
Izgled prednje strane	10
Izgled daljinskog upravljača	11
Postavljanje baterija u daljinski upravljač	13
Eksterno povezivanje	13
Povezivanje antene	14
Osnovno funkcionisanje	14
Paljenje i gašenje TV-a	15
Prva upotreba	16
Ulazni izvori	17
Početna strana	18
Meni TV-a	18
Glavni meni	19
Meni za podešavanja	22
Upotreba memorije	22
Pozadinsko osvetljenje	23
Wi-Fi	23
Slika	24
Zvuk	25
Kanali	26
Funkcije	28
Vreme	28
Mreža	29
Digitalni Medija Plejer	31
Rešavanje problema	

Dodatna oprema

Molimo da proverite da li su sledeći dodaci priloženi uz Vaš LED uređaj. Ukoliko neki od delova nedostaju, molimo obratite se Vašem prodavcu.



Daljinski upravljač

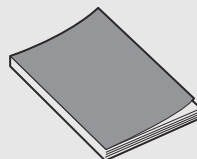

Korisničko uputstvo

Uvod

Karakteristike

- TV sadrži ekran veličine 32" TFT LED
- Zero X zračenje je u skladu sa zelenim zahtevima zaštite životne sredine
- Direktno povezivanje na kompjuter za ostvarivanje kombo konekcije TV/monitor.
- Podržava USB
- 16:9 široki ekran
- Automatsko podešavanje i fino podešavanje
- Podržava HDMI
- Tajmer za programiranje funkcije spavanja
- Ulaz za širok opseg napajanja
- Bez signalno automatsko gašenje

Ulazni priključci za eksterno povezivanje

1x RJ45 ulaz
2x USB ulaz
1x 3x HDMI izlaz
1x COAXI
1x AV ulaz
1x PC ulaz
1x Mini YPbPr ulaz
2x RF ulaz

Uvod

Specifikacije

Model	LED 32ADS314B - LED 32ADS314G
Veličina ekrana	32" Diagonal(max.)
Rezolucija LED panela	1366X768
Jačina izlaza zvuka	≥5WX2
Napajanje	110-240V~, 50/60Hz
Sistem TV prijema	Digital: DVB-T/T2 , DVB-C, DVB-S/S2 Analog: PAL/SECAM
Opseg frekvencije	48.25~863.25MHz
Video ulaz	PAL/NTSC
Potrošnja el. energije	65W
Potrošnja u standby načinu	<0.5W
Impedansa antenskog ulaza	75 ohms, unbalanced
Napajanje daljinskog upravljača	DC 3V (dve baterije veličine AAA)
Temperatura radnog okruženja	0°C-40°C

NAPOMENA:

- Dizajn i specifikacije podložni su promenama bez prethodnog obaveštenja.
- Date su približne vrednosti težine i dimenzija uređaja.

Postolje i uputstva za postavljanje na zid (opcija)

Kako dodati postolje

Ukoliko trebate ukloniti ili dodati postolje molimo pročitajte sledeća uputstva.

- Pre dodavanja/uklanjanja postolja proverite da li je TV uređaj isključen.
- Pre nego što počnete s radom, stavite meke jastuke preko kojih ćete položiti LED TV. Ovo će sprečiti eventualna oštećenja.

Uputstva za spajanje:

Korak 1: Izvadite dva stalka iz ambalaže, i ubacite ih na dnu TV-a;

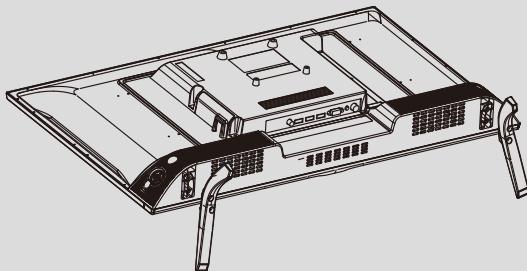

Korak 2: Izvadite 4 šrafa koja ste dobili uz TV uređaj i čvrsto ih pritegnite u predviđene otvore;

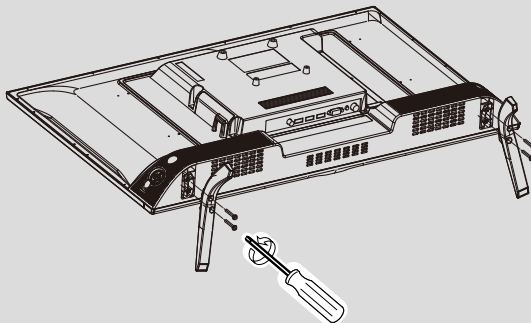



Za uklanjanje postolja sa TV-a ponovite korake obrnutim redosledom.

Opšti opis

Izgled prednje strane

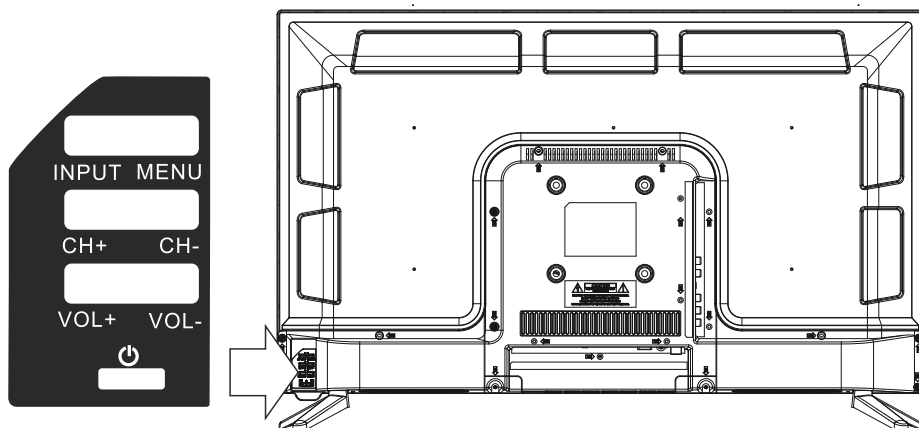
Dugmići na donjoj levoj strani Vašeg TV-a su za osnovne funkcije, uključujući i meni na ekranu (on-screen). Za upotrebu naprednijih funkcija morate koristiti daljinski upravljač.



- 1  Paljenje/Gašenje TV-a
- 2 VOL- } VOL +/-: podešavanje jačine
- 3 VOL+ }
- 4 CH- } CH +/-: izbor kanala
- 5 CH+ }
- 6 MENU } Ulazak ili izlazak iz menija
(Koristite CH+/- za izbor stavke,
VOL +/- za podešavanja.
- 7 INPUT } Izbor izvora.

Opšti opis

Izgled zadnjeg panela

Možete povezati TV s video uređajima kao što su DVD/VCD player, VCR i video kamera da biste uživali u slici visokog kvaliteta.

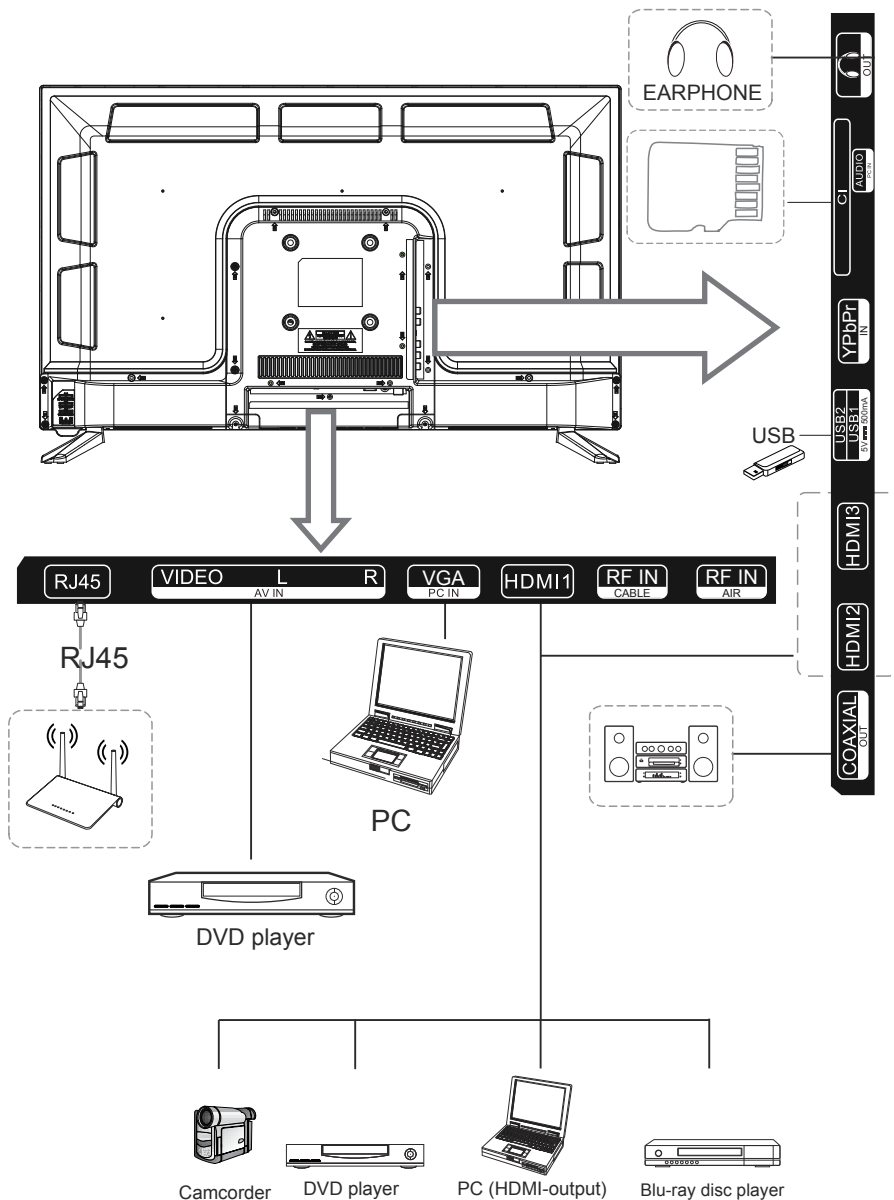

Daljinski upravljač

IZGLED DALJINSKOG UPRAVLJAČA I FUNKCIJE DUGMIĆA

1. **[POWER]** Pritisnite ovo dugme da prebacite na režim pripravnosti (standby), i pritisnite ga ponovo da uključite TV.
2. **[INPUT]** Pritisnite da izaberete izvorni ulaz.
3. **[S.MODE]** Ovo dugme se koristi za izbor režima zvuka.
4. **[P.MODE]** Ovo dugme se koristi za prilagođavanje režima korisnička slika, pritisnite neprestano i izaberite jedan od 4 načina.
5. **[NICAM]** Ovo dugme se koristi da se podesi NICAM zvučni sistem. Napomena: Nicam funkcija je opciona, dugme na daljinskom upravljaču je dostupno samo kod određenih modela.
6. **[SLEEP]** Izaberite vreme za automatsko gašenje vašeg TV-a.
7. **[0-9]** Pritisnite 0-9 da izaberete direktno TV kanal dok gledate TV. Služi i za ulazak u stranice teleteksta.
8. **[-/]** Pritisnite ovo dugme da uđete u broj programa sa različitim ciframa, na primer -za 1,—za 11.
9. **[RECALL]** Menjajte napred nazad prethodne kanale.
10. **[DEL]** Dugme za brisanje.
11. **[SUBTITLE]** Pritisnite da menjate prevode na dnu ekrana.
12. **[EPG]** Uđite u elektronski programski vodič.(dostupno samo u DTV režimu)
13. **[CRVENO,ZELENO,ŽUTO,PLAVO]** Odgovara određenim opcijama u različitim menijima.
14. **[MUTE]** Pritisnite ovo dugme da privremeno isključite zvuk TV-a, pritisnite ponovo da vratite zvuk.
15. **[INFO]** Ovo dugme se koristi za prikaz informacija o trenutnom kanalu.
16. **[▲/▼/◀/▶/ENTER]** Omogućuje da upravljate na meniju na ekranu i prilagodite sistemska podešavanja po vašoj želi.
17. **[MENU]** Za pojavljivanje glavnog LCD menija na ekranu u TV režimu.
18. **[EXIT]** Pritisnite dugme EXIT za izlazak iz menija ili podmenija.
19. **[VOL+/-]** Pritisnite da povećate/smanjite jačinu zvuka.
20. **[HOME]** Pritisnite da se vratite na početni ekran.
21. **[PROG+/-]** Pritisnite za skeniranje ili izbor programa.
22. **[BROWSER]** Pritisnite ovo dugme da odete na website.
23. **[T.SHIFT]** Pritisnite da zaustavite trenutni DTV program i počnite da snimate.
24. **[GOTO]** Skip – preskoči
25. **[FAV]** Dugme za omiljeni kanal.
26. **[REC]** Počnite sa snimanjem.
27. **[PVR List]** Prikazuje sistemska listu.
28. **[ZOOM]** Ovo dugme se koristi za prikaz dodatnih ekrana.
29. **[SUBPAGE]** Pritisnite ovo dugme da uđete u SUBPAGE kodiranu stranu ili teletekst.
30. **[◀/▶]** Pritisnite da snimate ili prikazete program brzim premotavanjem.
31. **[DTV/RADIO]** U izvoru DTV, pritisnite da uđete u Radio kanale i ponovo pritisnite da uđete u DTV kanal.
32. **[TTX]** Pritisnite ovo dugme da otvorite ili zatvorite teletext
Napomena: Teletext funkcija je opciona, dugme na daljinskom upravljaču je dostupan samo kod određenih modela.
33. **[REVEAL]** (zavisi od radiodifuzije)
[■] Prestanak prikazivanja ili prestanak snimanja.
34. **[SIZE]** Podesite odnos prikaza slike na ekranu.
[◀◀] Pritisnite da odete na prethodni deo.
35. **[INDEX]** Pritisnite za prikaz sadržaja strane teleteksta.
[▶▶] Pritisnite da pređete na sledeći deo.

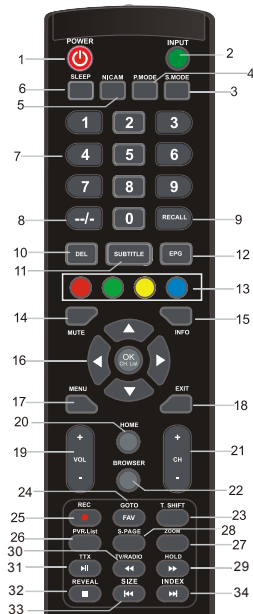

Opšti opis

Postavljanje baterija

Postavljanje baterija

- 1** Otvorite poklopac odeljka za baterije na zadnjoj strani daljinskog upravljača.

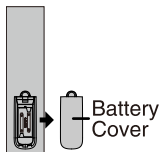

- 2** Ubacite 2 baterije veličine AAA na odgovarajuće polove. Nemojte mešati stare sa novim baterijama.

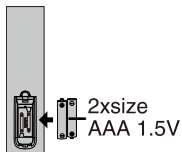

- 3** Zatvorite poklopac.

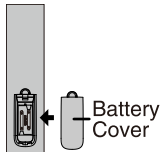

- † Usmerite daljinski upravljač prema senzoru na TV-u i koristite ga na udaljenosti do 8 metara.
- † Bacite istrošene baterije u kontejner za recikliranje, jer mogu nepovoljno uticati na okolinu.

NAPOMENE:

- Jednom stavljene baterije trajuće oko 1 godinu u normalnim uslovima korišćenja.
- Ukoliko ne nameravate da koristite daljinski upravljač duže vreme, uklonite baterije da bi izbegli oštećenja od curenja.
- Nemojte koristiti stare i nove baterije zajedno. Baterije (pakovanje baterija ili postavljene baterije) se ne smeju izlagati velikim temperaturama poput sunčeve svetlosti, vatre i slično.

Eksterno povezivanje

Povezivanje antene

Ulazna antenska impedansa ovog uređaja je 75ohm. VHF/UHF 75ohm koaksijalni kabl se može povezati direktno na priključak za antenu. Ukoliko je antenski kabl 300ohm sa paralelnim vodom, treba Vam konektor 300ohm/75ohm za povezivanje antenskog kabla na priključak antene. Za detalje molimo pogledajte prikaz ispod.

Antena sa 300 Ω plosnatim vodom

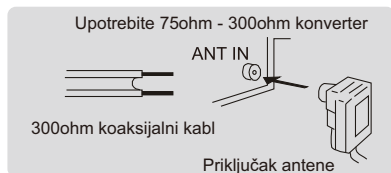

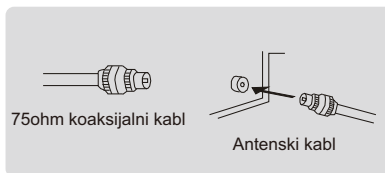

Antena sa 75 Ω okruglim vodom



Osnovni rad

Paljenje i gašenje TV-a

Kako da upalite ili ugasite TV

1. Uključite električni kabl u polarizovanu električnu utičnicu.
2. Ako je TV u stanju mirovanja, (standby), pritisnite dugme POWER na daljinskom upravljaču ili dugme  za paljenje uređaja na dnu kućišta LED TV-a.
3. Normalna slika će se prikazati na ekranu nakon 15 sekundi. Ako nema ulaznog signala, na ekranu će se prikazati natpis „No Signal“.
4. Ukoliko je potrebno privremeno isključiti TV, pritisnite dugme POWER na daljinskom upravljaču ili dugme  za paljenje uređaja na dnu prednje strane kućišta.
5. Ukoliko želite potpuno isključiti uređaj sa napajanja, izvucite utikač iz zidne utičnice.
6. Nakon što ste isključili uređaj, trebate pričekati najmanje 5 sekundi pre nego što ponovno uključite uređaj.



Statusna indikacijska lampica

Crveno: U stanju pripravnosti.

Zeleno: Uključen.

Automatsko gašenje

1. Ukoliko nema signala, TV će automatski ući u stanje pripravnosti (standby) nakon 10 minuta.
2. U izvoru VGA, ukoliko nema nikakve aktivnosti nakon 15 sekundi, TV će ući u stanje pripravnosti.

Memorija pre gašenja TV-a

Podešavanje slike i zvuka i podešeni kanali će biti zapamćeni nakon što se TV ugasi. Kad se TV ponovno upali sve će raditi prema tim podešavanjima.

Prva upotreba

Izaberite sledeći korak i uđite u Prvo podešavanje.

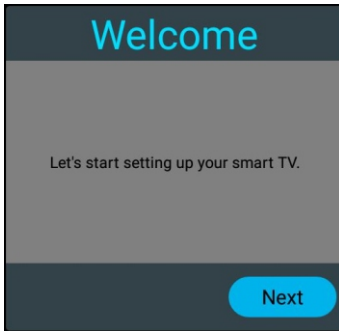

Izaberite jezik.

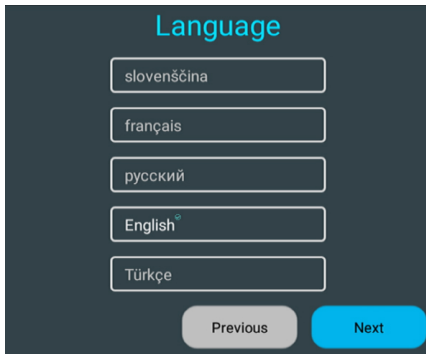

Prva upotreba

Konfigurirate mrežu.



Ukoliko promenite TV sistem, morate ponovo pokrenuti TV.

Čarobnjak za prvo pokretanje ili reset će se pojaviti automatski na ekranu.

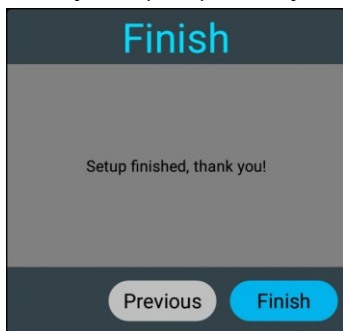

Ulazni izvor

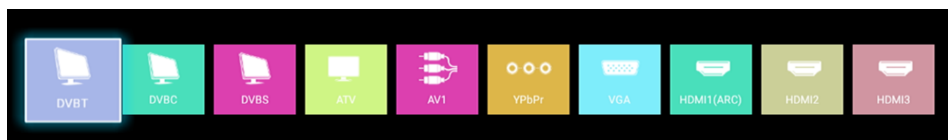

Pomerajte pomoću dugmeta **INPUT** za prikaz menija ulaznog izvora.

Izaberite odgovarajući ulazni signal pomoću strelica levo/desno.

Pritisnite da potvrdite, kako biste ušli u izvor odgovarajućeg signala i pritisnite **EXIT** da izađete.

Početna strana

Početna strana podeljena je na tri dela, MEDIA, HOME, APPS, (Medija sadržaj, Početna strana, Aplikacije) kliknite na odgovarajuću ikonu da uđete u prodavnicu za aplikacije, Internet pretraživač, interfejs aplikacije, podesite interfejs ili multimedijalni interfejs; u gornjem desnom uglu prikazaće se mreža i USB flash disk..

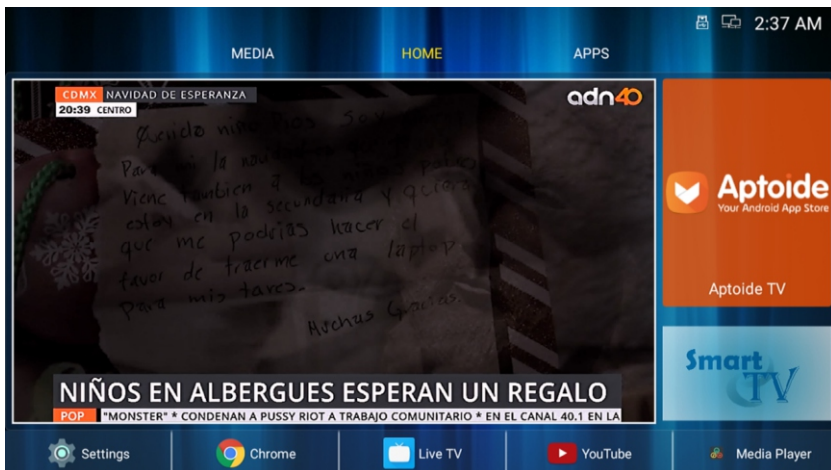
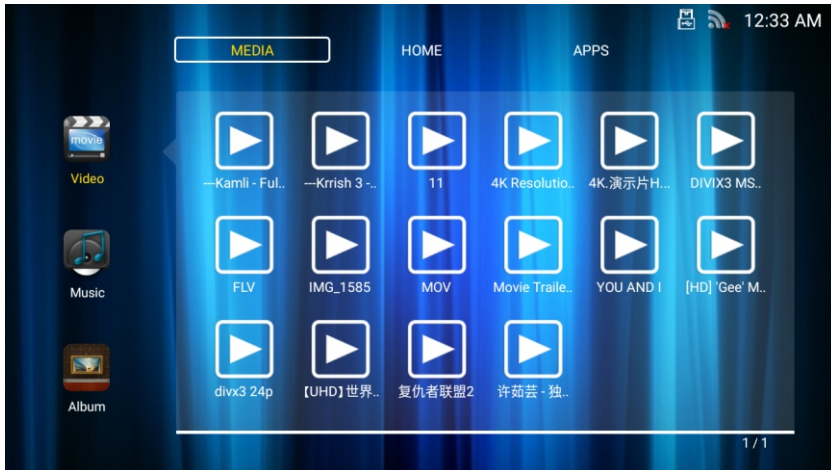

Početna strana

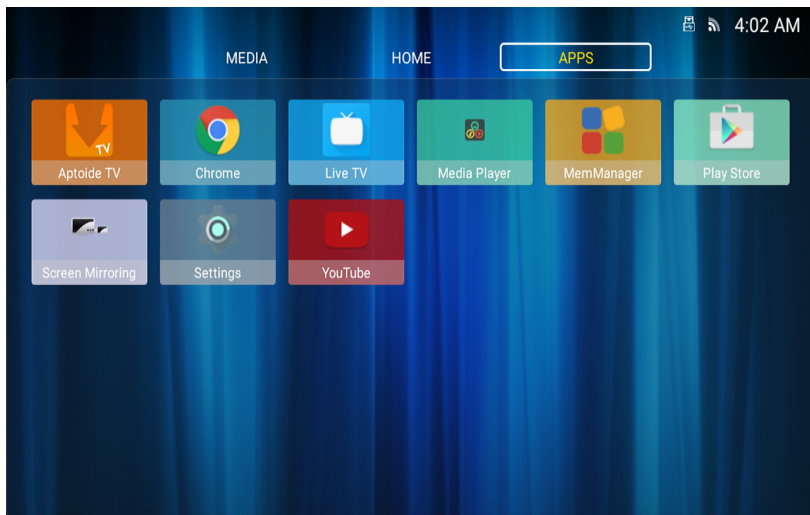

TV Meni

Glavni meni

Pritisnite dugme **MENU** za prikaz glavnog menija a zatim pritiskom na dugmiće sa strelicama birajte odgovarajuća podešavanja. Pritisnite **OK** da uđete u odgovarajuća podešavanja.

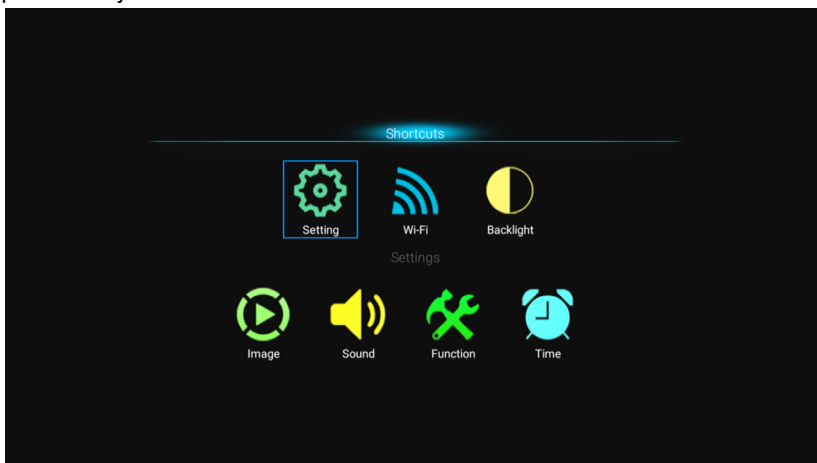

TV Meni

Meni za podešavanja

Izaberite ikonu za podešavanja i pritisnite OK da se pojavi prikaz android podešavanja. Pritiskom na dugme gore / dole izaberite opcije koje želite da podesite.

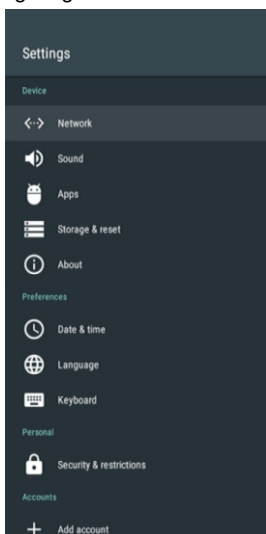

Mreža - Network

Unesite podatak o WIFI mreži u meniju Mreža - Network, možete da otvorite ili zatvorite funkciju Wi-Fi konekcije; postoje 4 tipa konekcije: izaberite mrežu i unesite lozinku, izaberite mrežu koja nije zaštićena lozinkom, ručno dodajte ime mreže za povezivanje, i direktno povezivanje point-to-point.

Ethernet - Ova opcija će prikazati status žične konekcije a korisnik može unutar ove opcije da podesi mrežu.

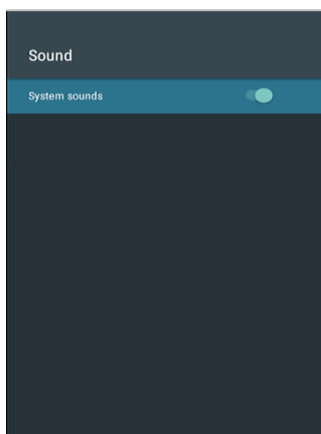
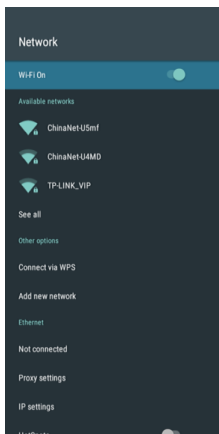

Zvuk

Podesite jačinu zvuka, zvuk obaveštenja, zvuk tastera, kao i ostala zvučna podešavanja, itd.

TV Meni

Meni za podešavanja

Aplikacije - Apps

U ovom meniju, možete videti instalirane aplikacije, aplikacije koje rade u pozadini i uopšte sve vezano za aplikacije.

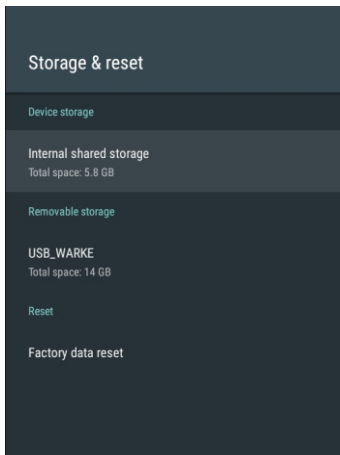
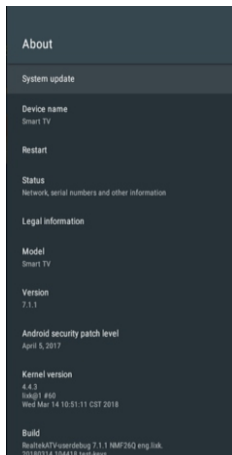

Sklađištenje i resetovanje uređaja

Ovde možete videti detalje o unutrašnjem prostoru za skladištenje podataka i upotrebi SD kartice, a u okviru opcije backup & reset (rezervna kopija i resetovanje), možete da vratite uređaj na fabrička podešavanja.

O uređaju

Možete da vidite i podesite relevantne informacije za OTA ažuriranje (koje šalje proizvođač putem mreže za operativni sistem), možete da se informišete o modelu, verziji Android sistema, informacije o broju verzije.

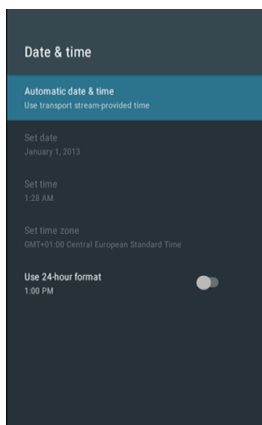
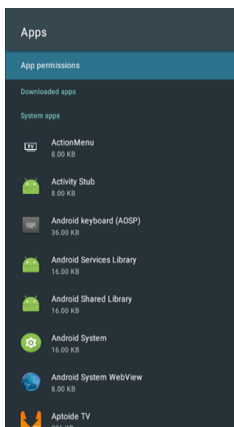

Datum i vreme

U ovom delu, možete da podesite datum i vreme, kao i da sinhronizujete sa datumom i vremenom na mreži.

TV Meni

Meni za podešavanja

Jezik

Ovde se može izabrati jezik sistema.

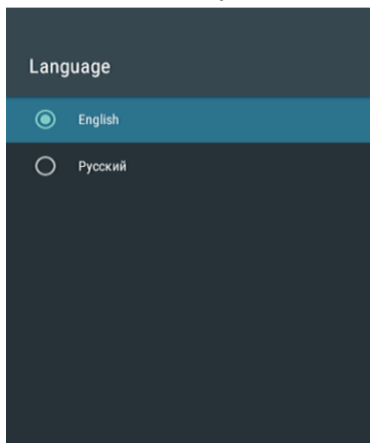

Tastatura

Korisnik može da odredi prema ličnim željama podešavanja unosa na tastaturi, takođe možete pogledati vaš lični rečnik.

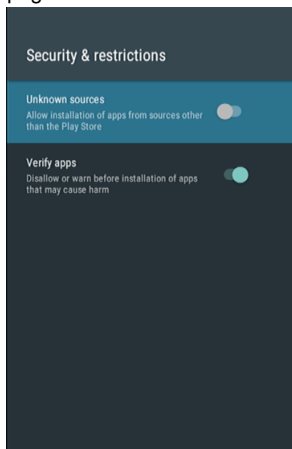

Sigurnost i ograničenja

Korisnik može da postavi sigurnosne funkcije u ovom meniju: da li želi da dozvoli instaliranje aplikacija sa nepoznatih izvora programa, da proveri aplikacije unutar programa, da ograniči pristup aplikacijama na nalogu, da dozvoli menadžeru Android sistema da zaključava uređaj ili briše podatke iz sigurnosnih razloga.

TV Meni

Upotreba memorije

Pritisnite dugmiće sa strelicama da izaberete ikonu **Upotreba memorije - Memory Usage** , pritisnite dugme OK za prikaz upotrebe memorije Android operativnog sistema.

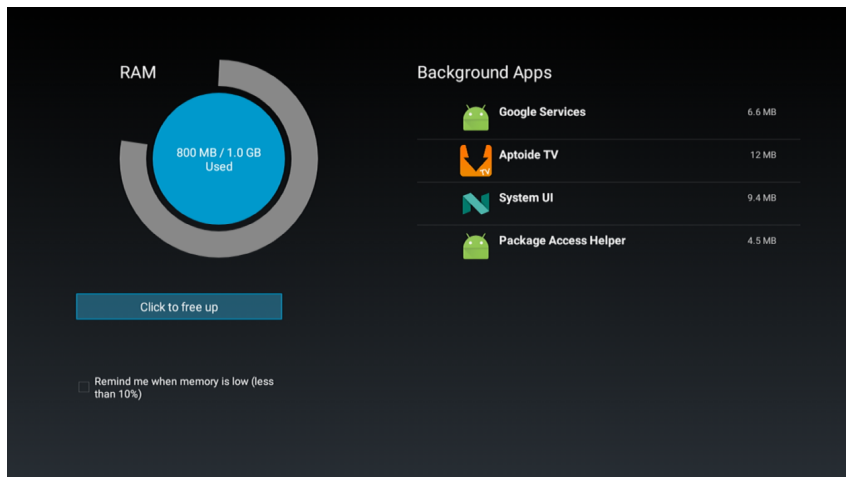

Pozadinsko osvetljenje

Pritiskajte dugmiće sa strelicama da izaberete ikonu Pozadinsko osvetljenje (Backlight) a zatim pritisnite OK za prikaz podešavanja pozadinskog osvetljenja. Pritisnite dugme levo/desno da prilagodite podešavanja.

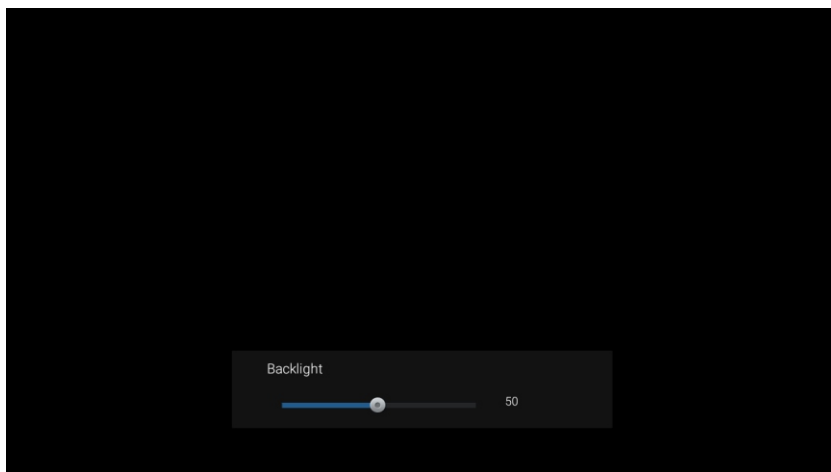

TV Meni

Wi-Fi

Pritiskajte dugmiće sa strelicama da izaberete sliku "Wi-Fi". Zatim pritisnite "OK" dugme za direktan ulazak u Wi-Fi podešavanja.

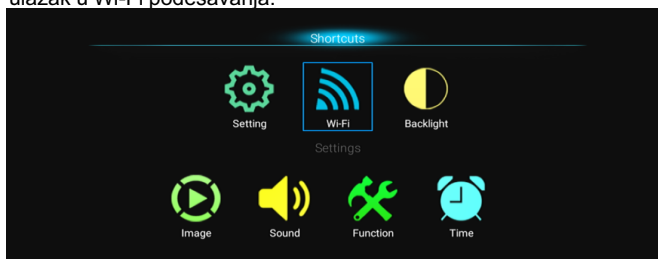

Slika

Pritiskajte dugmiće sa strelicama da izaberete sliku "Slika". Zatim pritisnite "OK" dugme za direktan ulazak u podešavanja slike.

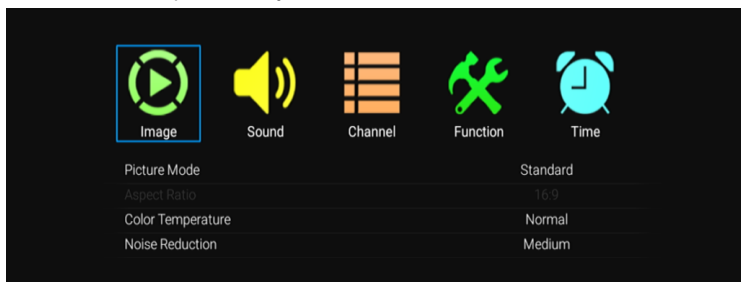

Način slike

Izaberite meni za sliku pomoću dugmića sa strelicama, zatim pritisnite **OK** dugme za sledeći korak. Pritisnite dugmiće gore/dole da izaberete Način slike. Način slike može biti: Standard / Vivid / User / Movie a birate ih pomoću dugmića levo/desno.

Razmer prikaza - Aspect Ratio

Izaberite meni za sliku pomoću dugmića sa strelicama, zatim pritisnite dugme **OK** za sledeći korak. Pritisnite dugmiće gore/dole da izaberete razmer prikaza. Razmer može biti: Auto / 16:9 / 4:3 / Zoom1 / Zoom2 / Point to Point a menjate ga pomoću dugmića levo/desno.

Toplina boja

Izaberite meni za sliku pomoću dugmića sa strelicama, zatim pritisnite dugme **OK** za sledeći korak. Pritisnite dugmiće gore/dole da izaberete opciju toplina boja. Toplina boja može se menjati na Hladno / Normalno / Toplo / Korisnik, a birate je pomoću dugmića levo/desno.

Redukcija smetnja na slici - Noise Reduction

Izaberite meni za sliku pomoću dugmića sa strelicama, zatim pritisnite dugme **OK** za sledeći korak. Pritisnite dugmiće gore/dole da izaberete opciju redukcija smetnja na slici. Redukcija može da se menja na Nisko / Srednje / Visoko / Auto / Isključeno, a birate ih pomoću dugmića levo/desno.

Pritiskajte dugmiće sa strelicama da izaberete sliku "Zvuk". A zatim pritisnite dugme "OK" da uđete u podešavanja zvuka.

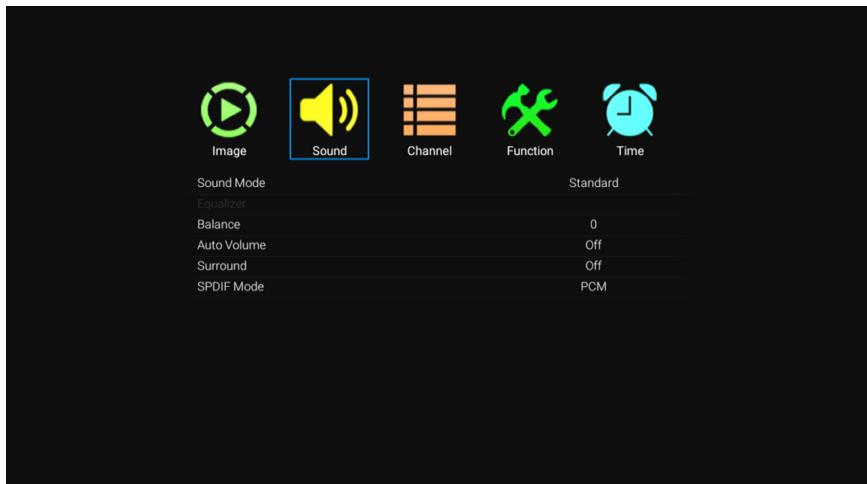

Način zvuka

Izaberite meni za zvuk pomoću dugmića sa strelicama, a zatim pritisnite dugme **OK** za sledeći korak. Pritiskajte dugmiće gore/dole da izaberete Način zvuka. Način zvuka ima sledeće opcije: Standard/ Movie/ Music/ User, i možete da ih birate pomoću dugmića levo/desno.

Equalizer

Izaberite meni za zvuk pomoću dugmića sa strelicama, a zatim pritisnite dugme **OK** za sledeći korak. Pritiskajte dugmiće gore/dole da izaberete Equalizer a zatim pritisnite dugme **OK** za prikaz različitih stavki za podešavanje zvuka.

Balans

Izaberite meni za zvuk pomoću dugmića sa strelicama, a zatim pritisnite dugme **OK** za sledeći korak. Pritiskajte dugmiće gore/dole da izaberete Balans a zatim pomoću dugmića levo/desno podešavajte jačinu zvuka na zvučnicima.

Auto Volume / Zvuk u okruženju (Surround)

Izaberite meni za zvuk pomoću dugmića sa strelicama, a zatim pritisnite dugme **OK** za sledeći korak. Pritiskajte dugmiće gore/dole da izaberete Automatsko podešavanje zvuka. Zatim pritiskajte dugmiće levo/desno da otvorite ili zatvorite ovu opciju. Ova opcija je takođe pogodna za prilagođavanje zvuka u okruženju.

SPDIF način

Izaberite meni za zvuk pomoću dugmića sa strelicama, a zatim pritisnite dugme **OK** za sledeći korak. Pritiskajte dugmiće gore/dole da izaberete SPDIF način. SPDIF način može se menjati kroz PCM / RAW / Off (isključeno) pomoću dugmića levo/desno.

TV Meni

Kanali

Pritiskajte dugmiće sa strelicama da izaberete sliku "Kanali". Zatim pritisnite dugme "OK" da uđete u podešavanje kanala.

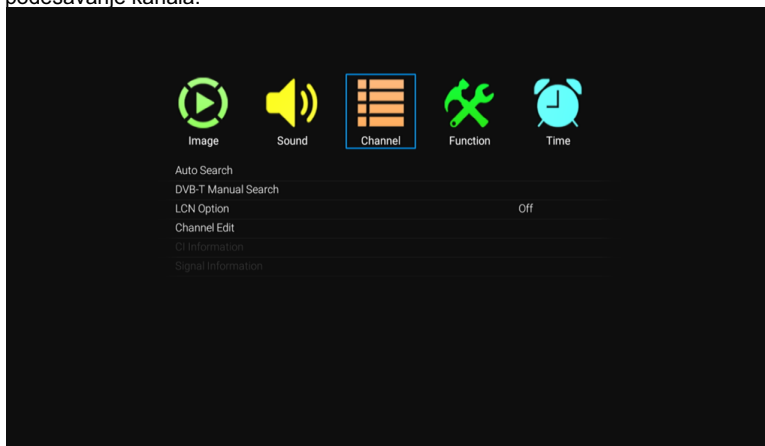

Automatsko pretraživanje

Izaberite opciju **Automatsko pretraživanje** pomoću dugmića gore/dole. Zatim pritisnite OK i automatsko pretraživanje će početi.

Uređivanje programa

Pritiskajte dugmiće gore/dole da izaberete Uređivanje programa, zatim pritisnite OK da uđete u podmeni. Unutar ove funkcije možete urediti sve kanale.

Informacije o signalu

Pritiskajte dugmiće gore/dole da izaberete Informacije o signalu, a zatim pritisnite OK da vidite informacije o signalu.

Tip antene

Izaberite kanal pomoću dugmića sa strelicama, zatim pritisnite **OK** za sledeći korak. Pritisnite dugmiće gore/dole da izaberete Tip antene. Pritiskajte dugmiće levo/desno da izaberete Air ili Cable. Ova opcija je dostupna samo u ATV načinu.

DTV Ručna pretraga

Pritiskajte dugmiće gore/dole da izaberete DTV ručna pretraga, zatim pritisnite OK da uđete u podmeni. Pritiskajte dugmiće gore/dole da izaberete Frekvenciju / Trenutni kanal a zatim pritiskajte dugmiće levo/desno za podešavanja. Pritisnite **OK** za pretragu. Ova opcija je dostupna samo u DTV načinu.

ATV Ručna pretraga

Pritiskajte dugmiće gore/dole da izaberete ATV ručna pretraga, zatim pritisnite OK da uđete u podmeni. Pritiskajte dugmiće gore/dole da izaberete Frekvenciju / Trenutni kanal a zatim pritiskajte dugmiće levo/desno za podešavanja. Pritisnite **OK** za pretragu. Ova opcija je dostupna samo u ATV načinu.

TV Meni

Funkcije

Pritiskajte dugmiće sa strelicama da izaberete sliku "Funkcije". Zatim pritisnite "OK" da uđete u podešavanja funkcije.

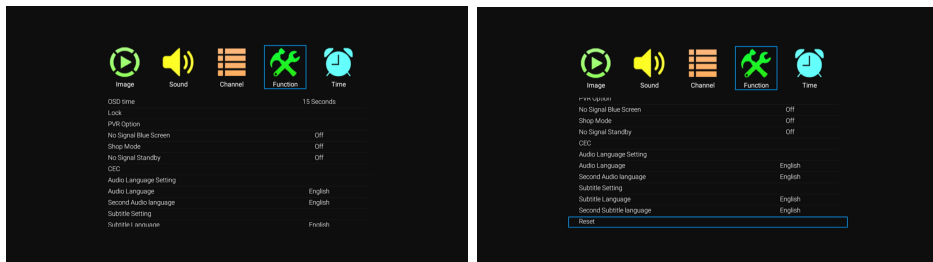

OSD vreme

Izaberite meni sa funkcijama pomoću dugmića sa strelicama, zatim pritisnite OK za sledeći korak. Pritisnite dugmiće gore/dole da izaberete OSD vreme. Pritiskajte dugmiće levo/desno da izaberete 5 sekundi, 10 sekundi, 15 sekundi, 20 sekundi, 30 sekundi, Uvek.

Zaključavanje

Izaberite meni sa funkcijama pomoću dugmića sa strelicama, zatim pritisnite OK za sledeći korak. Pritisnite dugmiće gore/dole da izaberete opciju Zaključavanje, zatim pritisnite OK da otvorite ovu opciju. Molimo da ne zaboravite da je inicijalna lozinka 0000 a da je jaka lozinka 9999. Ukoliko želite da promenite lozinku, prvo treba da izaberete opciju postavi lozinku i unesete staru lozinku, pa onda novu lozinku. Kada ponovo unesete novu lozinku tačno i uverite se da se poklapa sa iznad unesenom, to znači da ste uspešno promenili lozinku. Kada želite da blokirate neki program koji vam se ne dopada, molimo izaberite opciju blokiraj program i unesite broj kanala.

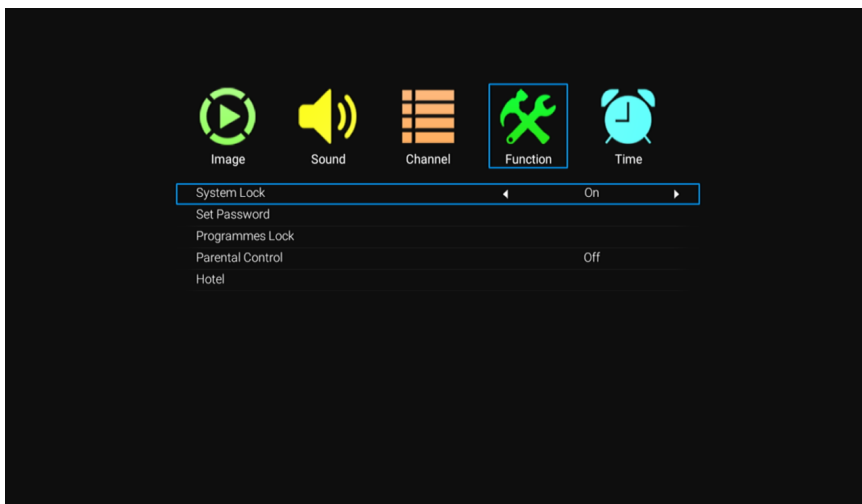

TV Meni

Funkcije

No Signal Standby - Nema signala u načinu pripravnosti

Izaberite funkcijski meni pomoću dugmića sa strelicama, zatim pritisnite OK za sledeći korak. Pritiskajte dugmiće gore/dole da izaberete opciju Nema signala u načinu pripravnosti i pritiskom na dugme levo/desno otvorite/zatvorite opciju. Kada je ova opcija uključena, neko vreme stoji informacija Nema signala na ekranu.

CEC

Izaberite funkcijski meni pomoću dugmića sa strelicama, zatim pritisnite OK za sledeći korak. Pritiskajte dugmiće gore/dole da izaberete opciju CEC. Pritisnite OK za ulazak u opciju. CEC (Consumer Electronics Control) Kontrola nad korisnički elektronskim uređajima je HDMI funkcija dizajnirana da dozvoli korisniku da komanduje i kontroliše do 15 CEC - aktiviranih uređaja, koji su povezani preko HDMI priključka, koristeći samo jedan od daljinskih uređaja.

Reset

Izaberite funkcijski meni pomoću dugmića sa strelicama, zatim pritisnite OK za sledeći korak. Pritiskajte dugmiće gore/dole da izaberete opciju Reset a zatim pritisnite **OK** za ulazak u sledeći prozor. Možete da birate da odustanete ili potvrdite, ukoliko potvrdite TV će se ponovo pokrenuti, podaci u meniju će se vratiti na početna podešavanja, ukoliko izaberete da otkazete vratit ćete se na prikaz menija.

PVR opcija

Pritiskajte dugmiće gore/dole da izaberete PVR opciju zatim pritisnite Ok da uđete u sledeći prozor.

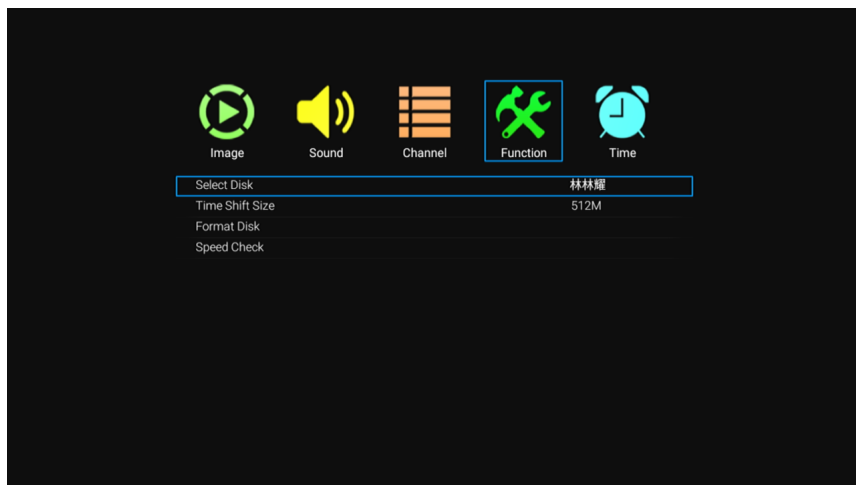

Izaberite Disk	Izaberite disk.
Time Shift Veličina	Izaberite 512M / 1G / 2G / 4G.
Formatiranje Diska	Izaberite da formatirate disk.
Provera brzine	Izaberite da proverite disk.

TV Meni

Vreme

Pritiskajte dugmiće sa strelicama da izaberete sliku "Vreme". Zatim pritisnite "OK" da uđete u podešavanje vremena.

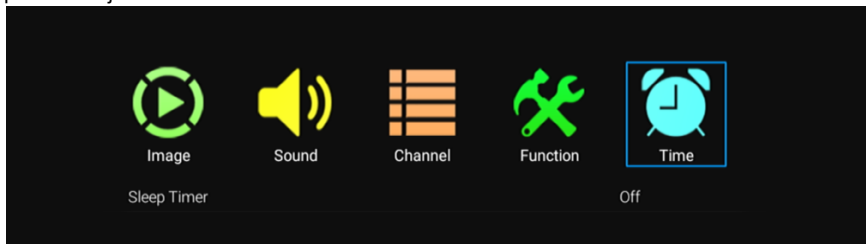

Sleep Timer - Tajmer za spavanje

Pritiskajte dugmiće gore/dole da izaberete Tajmer za spavanje. Pritiskajte dugmiće levo/desno da izaberete Off (isključeno) / 10Minuta / 20Minuta / 30Minuta / 60Minuta / 90Minuta / 120Minuta / 180Minuta / 240Minuta.

Napomena:

1. Tajmer za spavanje koji ste podesili će se isključiti ukoliko isključite TV ili dođe do nestanka struje.
2. Kada je vreme do gašenja manje od 60 sekundi, informacija će se kao podsetnik prikazati na ekranu. Pritisnite bilo koje dugme da isključite funkciju tajmera.

Mreža - Network

Pritiskajte dugmiće sa strelicama da izaberete sliku "Network" (Mreža). Zatim pritisnite "OK" da uđete u opcije mrežnih podešavanja.

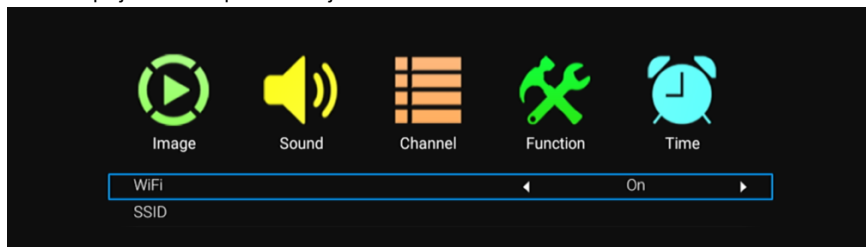

Žično povezivanje - Wired

Pritisnite dugmiće gore/dole da biste izabrali Žično povezivanje i pritisnite OK da uđete u podmeni. Pritisnite dugme levo/desno da biste izabrali žični režim. Pritisnite OK unutar opcije "Set".

Bežično povezivanje - Wireless

Pritisnite dugmiće gore/dole da biste izabrali Bežično povezivanje i pritisnite OK da biste ušli u podmeni. Pritisnite dugme levo/desno da biste izabrali žičan režim. Pritisnite OK unutar opcije "Set".

Digital Media Player

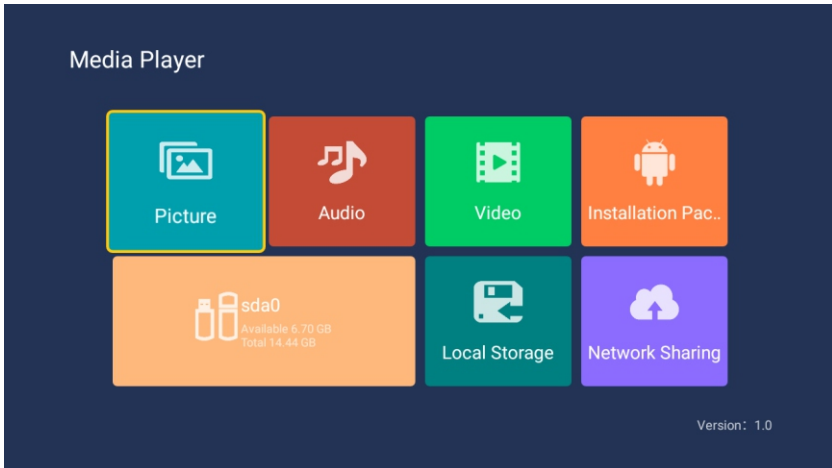

Slika

Pritiskajte dugmiće sa strelicama da izaberete ikonu Slika a zatim pritisnite OK da potvrdite. Pritiskajte dugmiće levo/desno da izaberete datoteku a zatim pritisnite OK da otvorite željenu datoteku. Nakon što izaberete sliku, pritisnite OK da se reprodukuje. Ostale operacije možete izvoditi pomoću dugmića levo/desno.

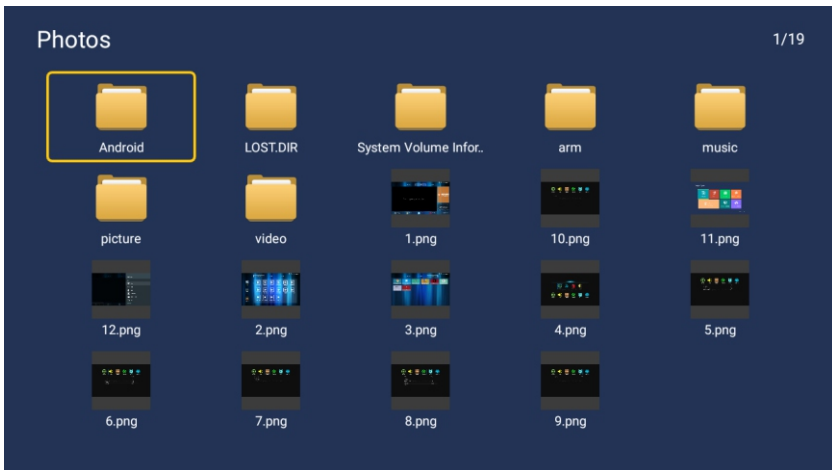

Digital Media Player

Audio

Pritisnite dugmiće sa strelicama da izaberete ikonu Audio a zatim pritisnite da potvrdite. Pritiskajte dugmiće levo/desno da izaberete datoteku sa muzičkim sadržajem, a zatim pritisnite OK da otvorite željenu datoteku. Nakon što ste izabrali pesmu, pritisnite OK da se reprodukuje. Ostale operacije možete izvoditi pomoću dugmića levo/desno.

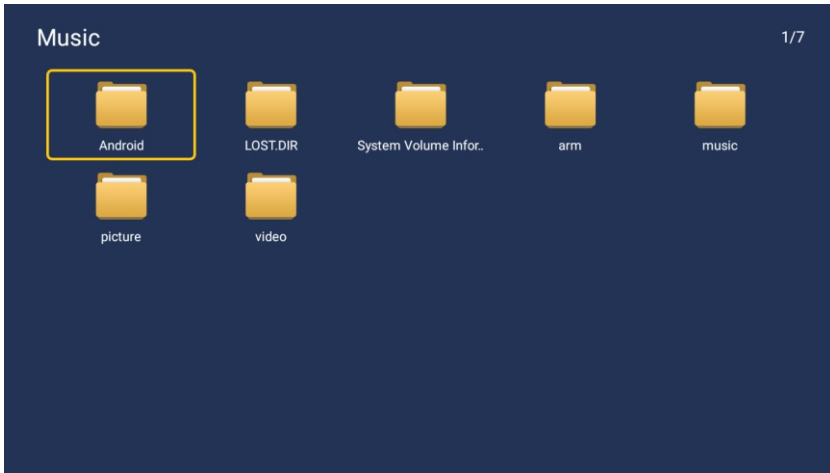

Video

Pritisnite dugme sa strelicama da izaberete ikonu Video zatim pritisnite dugme OK da potvrdite. Pritiskajte levo ili desno dugme da izaberete datoteku a zatim OK da otvorite željenu datoteku. Nakon što ste izabrali video sadržaj koji želite, pritisnite dugme OK da pokrenete njegovu reprodukciju. Možete izvršiti ostale operacije pomoću dugmića levo/desno.

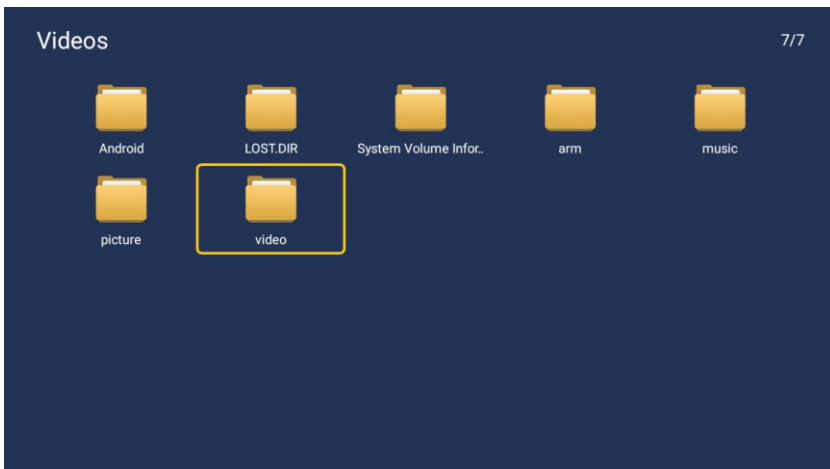

REŠAVANJE PROBLEMA

Ukoliko imate problem proverite kontra mere za svaki od simptoma koji su navedeni ispod. Navedeni simptomi mogu biti izazvani nepravilnim podešavanjem pre nego stvarnom neispravnošću uređaja. Ukoliko problem potraje, kontaktirajte Korisnički centar, pogledajte poslednju stranu za više detalja.

Simptomi	Moguća rešenja
Nema napajanja	Molimo proverite da je kabl za napajanje uključen i da je strujna utičnica ispravna. Isključite kabl za napajanje i uključite ga ponovo nakon 60 sekundi i ponovo startujte TV.
Nema slike	Molimo proverite antensku konekciju. Možda postoje smetnje kod same stanice, molimo Vas promenite stanicu. Molimo Vas podesite podešavanja kontrasta i osvetljenosti.
Slika je dobra ali nema zvuka	Molimo pojačajte glasnoću zvuka. Molimo proverite da li se TV nalazi u režimu bez zvuka, pritisnite dugme MUTE na daljinskom upravljaču. Molimo proverite podešavanja zvuka. Ukoliko koristite eksterne uređaje, proverite da glasnoća zvuka na njima nije isključena ili utišana. Ukoliko koristite AVI ili komponentne ulaze, molimo uverite se da su kablovi dobro prikačeni i da nisu labavo spojeni. Ako koristite DVI - HDMI kabl, neophodan je poseban audio kabl. Uverite se da nije priključen priključak od slušalica.
Dobar zvuk ali je slika loša ili nedostaje	Molimo proverite antensku konekciju i stanje antene. Ukoliko koristite komponentni ulaz molimo da proverite komponentne konekcije, neispravne ili labave konekcije mogu izazvati probleme sa bojom ili nedostatak slike na ekranu.
Nema odgovora na daljinski upravljač	Baterije daljinskog upravljača su možda istrošene, ukoliko je potrebno, molimo zamenite baterije. Očistite sočivo daljinskog upravljača. Udaljenost između LED TV-a i daljinskog upravljača treba da bude do 8m, u okviru preporučenog ugla i bez prepreka.
Slika trepti preko celog ekrana u VGA režimu	Vrednost vertikalnog podešavanja (V-HEIGHT) može biti podešena tako da je previsoka, restartujte kompjuter i uđite u bezbedan način, tada podesite parametre monitora na pravilne vrednosti u skladu sa opisom podešavanja.
Horizontalne linije u VGA režimu	Faza uzorka može biti pomerena, podesite fazu u skladu sa pozicijom slike.
Tačke u boji su prisutne na ekranu	Iako je LED ekran napravljen korišćenjem tehnologije visoke preciznosti i 99.99% ili više piksel je funkcionalno, crne ili svetle (crvene, plave ili zelene) tačke se mogu stalno pojavljivati na LED ekranu. To je strukturalno svojstvo LED ekrana i ne predstavlja kvar.
Slika se prekida	Držite TV dalje od bučnih elektronskih izvora poput automobila, fenova za kosu, zavarivača, i sve opcione opreme. Električna atmosferska interferencija poput lokalnih ili udaljenih oluja sa grmljavinom može izazvati prekidanja slike. Kada postavljate opcionu opremu ostavite prostor između opcione opreme i TV-a. Proverite antenu i povezivanje. Držite antenu dalje od strujnih i ulaznih/izlaznih kablova.

Nakon automatskog podešavanja su prisutni samo neki od kanala	Proverite da li je Vaša oblast pokrivena digitalnim video prenosom. Pokušajte ponovno podešavanje ili manuelno podešavanje nedostajućih kanala. Proverite da li koristite ispravan tip antene.
Nemoguće je odabrati kanal	Proverite da li je kanal blokiran u podešavanjima glavnog menija.
USB ne funkcioniše	Molimo proverite da li su spojeni USB kabl i napojni kabl. Hard disk nije formatiran. Molimo proverite da li je USB disk kompatibilan i da li su multimedijalni formati podržani.
Slika je iskrivljena, u velikim kockama, malim kockama, tačkice, pikselizacija, itd	Kompresija video sadržaja može uzrokovati distorziju posebno na sadržajima koji se brzo kreću poput sporta i akcionih filmova.
Buka dopire iz zvučnika	Proverite konekcije kablova, proverite da video kabl nije povezan na audio ulaz. Slab signal može izazvati distorziju zvuka.
TV se gasi automatski	Proverite da li je uključen tajmer za automatsko gašenje u meniju za podešavanja. Možda je aktivirana opcija Sleep Timer. Ukoliko nema signala 10 minuta nakon uključanja, TV će se ugaziti. Ukoliko je Tv povezan sa PC-jem, proverite podešavanja PC-ja. Uverite se da je kabl za napajanje ispravno priključen na zidnu utičnicu i televizor.
TV se pali automatski	Proverite da li su uključene funkcije automatskog paljenja (On timer).
Slika se ne prikazuje na celom ekranu	Crne trake sa svake strane će se prikazati na HD kanalima kada prikazuje SD sadržaj (4:3). Crne trake na vrhu i dnu će se prikazati na filmovima koji imaju drugačiji razmer prikaza u odnosu na Vaš TV. Prilagodite veličinu slike na vašem eksternom uređaju ili uključite opciju celi ekran na Vašem TV-u.

UPOZORENJE

Nikada nemojte postavljati televizor na nestabilnu podlogu. Televizor može da padne, uzrokujući ozbiljne telesne povrede ili smrt. Mnoge povrede, naročito kod dece, mogu da se izbegnu zahvaljujući jednostavnim merama bezbednosti kao što su:

- Koristite nameštaj ili postolja koje preporučuje proizvođač Tv-a.
- Koristite nameštaj koji bezbedno može držati Tv.
- Proverite da Tv ne prelazi ivice nameštaja na kome je postavljen.
- Nemojte postavljati TV na visoki nameštaj (na primer ormare ili police za knjige) a da ne učvrstite i nameštaj i TV za odgovarajuću potporu.
- Nemojte postavljati tkanine ili druge materijale između TV-a i nameštaja na kome je postavljen.
- Objasnite deci opasnosti koje mogu nastati ukoliko bi se popeli na nameštaj da bi dohvatili TV ili njegove dugmiće.

Ukoliko želite da zadržite ili premestite vaš stari TV, treba da se držite navedenih mera bezbednosti.

Utikač za električno napajanje se koristi za isključivanje televizora, tako da mora biti uvek lako dostupan.

