

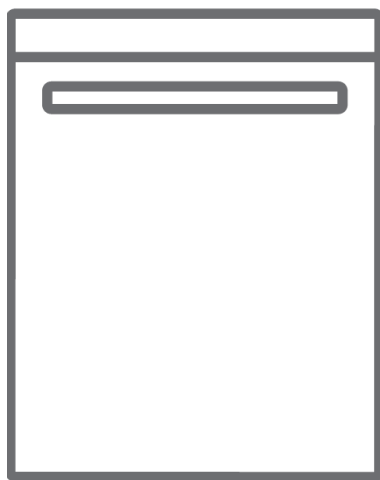

МК Машина за мијење садови / Упатство за употреба







GSI13S24Y3E

Ви благодариме што го избравте овој производ.

Ова упатство за корисникот содржи важни информации за безбедноста и инструкции наменети да ви помогнат во работењето и одржувањето на вашиот апарат.

Ве молиме одвојте време да го прочитате ова упатство за употреба пред да го користите вашиот апарат и чувајте ја оваа книга за идна референца.

Икона	Тип	Значење
	ПРЕДУПРЕДУВАЊЕ	Сериозни повреди или ризик од смрт
	РИЗИК ОД ЕЛЕКТРИЧЕН ШОК	Ризик од опасен напон
	ПОЖАР	Предупредување; Ризик од пожар / запаливи материјали
	ВНИМАНИЕ	Ризик од повреда или материјална штета
	ВАЖНО	Правилно ракување со системот

СОДРЖИНА

1 БЕЗБЕДНОСНИ УПАТСТВА	4
1.1 Општи безбедносни предупредувања	4
1.2 За време на употребата	6
2 ИНСТАЛАЦИЈА	9
2.1 Позиционирање на машината	9
2.2 Поврзување на вода	9
2.3 Црево за довод на вода	9
2.4 Одводно црево	10
2.5 . Електрично поврзување	10
3 ТЕХНИЧКИ СПЕЦИФИКАЦИИ	11
3.1 Општ изглед	11
3.2 Технички спецификации	11
4 ПРЕД ДА ГО КОРИСТИТЕ АПАРАТОТ	13
4.1 Подготовка на машината за миење садови за прва употреба	13
4.2 Употреба на сол (АКО Е ДОСТАПНО)	13
4.3 Наполнете сол (АКО Е ДОСТАПНО)	13
4.4 Лента за тестирање	14
4.5 Табела за тврдост на водата	14
4.6 Систем за омекнување на водата	14
4.7 Поставување	14
4.8 Употреба на детергент	15
4.9 Полнење на детергент	15
4.10 Користење на комбинирани детергенти	15
4.11 Употреба на средство за плакнење	15
4.12 Полнење на средство за плакнење и поставување	16
5 ПОЛНЕЊЕ НА ВАШАТА МАШИНА ЗА САДОВИ	17
5.1 Препораки	17
5.2 Алтернативно полнење на корпите	20
6 ТАБЕЛА НА ПРОГРАМИ	21
7 КОНТРОЛНА ТАБЛА	22
8 ЧИСТЕЊЕ И ОДРЖУВАЊЕ	26
8.1 Филтри	26
8.2 Прскалки	27
8.3 Пумпа за одвод	27
9 РЕШАВАЊЕ ПРОБЛЕМИ	28

1 БЕЗБЕДНОСНИ УПАТСТВА

1.1 Општи безбедносни предупредувања

- Внимателно прочитајте ги овие инструкции пред да го користите апаратот и чувајте го упатството за идна употреба.

 Проверете го пакувањето на машината пред инсталацијата и надворешната површина на машината што ќе го отстраните пакувањето. Не ракувајте со машината ако се чини дека е оштетена или ако пакувањето било отворено.

- Материјалите за пакување ја штитат вашата машина од оштетувања што може да се случат за време на транспортот. Материјалите за пакување се еколошки бидејќи можат да се рециклираат. Користењето на рециклирани материјали ја намалува потрошувачката на сировини и го намалува производството на отпад.

 Овој апарат може да се користи од деца на возраст од 8 години па нагоре, како и од лица со намалени физички, сетилни или умствени способности или со недостаток на искуство и знаење, ако се под надзор или се обучени како да го користат апаратот на безбеден начин и ги разбираат вклучените ризици. На децата не треба да им се дозволи да си играат со апаратот.

 Отстранете го пакувањето и чувајте го надвор од дофат на деца.

 Држете ги децата подалеку од детергентите и средствата за плакнење.

 Може да има останато остатоци во машината по миењето. Држете ги децата подалеку од машината кога е отворена.Предупредувања за инсталацијата



- Изберете соодветно и безбедно место за да ја инсталирате машината.
- Треба да се користат само оригинални резервни делови со машината.

  Исклучете ја машината од струја пред инсталацијата.

 Машината мора да ја инсталира само овластен сервис. Инсталацијата што е направена од лице кое не е овластен сервисер може да ја поништи гаранцијата.

 Проверете дали внатрешниот систем со електричен осигурувач е поврзан во согласност со прописите за безбедност.

 Сите електрични поврзувања мора да одговараат на вредностите на таблицата.

  Осигурајте се дека машината не стои на кабелот за електрично напојување.

 Никогаш не користете продолжен кабел или поврзување со повеќенаменски приклучоци.

 Приклучокот треба да биде достапен откако ќе се инсталира машината.

- По инсталацијата, првиот пат вклучете ја машината да работи на празно.

 Машината не смее да се вклучува за време на позиционирањето.

 Секогаш користете го обложениот приклучок кој е доставен со машината.

 Ако електричниот кабел е оштетен, треба да го замени само квалификуван електричар.

- Поврзете го цревото директно со славината за довод на вода. Притисокот од славината треба да изнесува минимум 0,03 МРа и максимум 1 МРа. Ако притисокот надминува 1 МРа, помеѓу поврзувањето мора да се стави вентил за намалување на притисокот.

1.2 За време на употребата

- Оваа машина е само за домашна употреба; не ја користете за други цели. Комерцијалната употреба ќе ја поништи гаранцијата.

 Немојте да стоите, да седнувате или да ставате тежина врз отворената врата на машината за миење садови.

 Користете само детергенти и средства за плакнење произведени специјално за машини за миење садови. Нашата компанија не е одговорна за каква било штета што може да настане поради неправилна употреба.

 Не ја пијте водата од машината.

 Поради опасноста од експлозија, не ставајте никакви хемиски растворливи агенси во делот за миење на машината.



- Проверете дали пластичните предмети се отпорни на топлина пред да ги миете во машината.

 Во машината ставајте само предмети кои се погодни за миеење во машината за садови и внимавајте да не ги преполнувате корпите.

 Не ја отворајте вратата додека работи машината, може да истече жешка вода. Безбедносните уреди гарантираат дека машината ќе запре ако се отвори вратата.

 Вратата на машината не треба да се остава отворена. Тоа може да предизвика несреќи.

 Ставајте ги ножевите и другите остри предмети во корпата за прибор за јадење со сечилата свртени надолу.

  За моделите со систем за автоматско отворање на вратата, кога е активна опцијата за заштеда на енергија, вратата ќе се отвори на крајот од програмата. За да се спречи оштетување на машината за миеење садови, не обидувајте се да ја затворите вратата една минута откако ќе се отвори. За ефективно сушење, вратата нека биде отворена 30 минути откако ќе заврши програмата. Не стојте пред вратата откако ќе се огласи сигналот за автоматско отворање.

 Во случај на неисправност, поправката треба да ја изврши само овластена компанија за сервисирање, инаку гаранцијата ќе се поништи.

 Пред поправката, машината треба да се исклучи од електричната мрежа. Не го влечете кабелот за да ја исклучите машината од струја. Исклучете ја славината за вода.

 Работењето при низок напон ќе предизвика пад на нивоата на ефикасност.

 Заради безбедност, исклучете го приклучокот штом ќе заврши програмата.

 За да избегнете струен удар, не исклучувајте ја машината од струја со влажни раце.

 Повлечете го приклучокот за да ја исклучите машината од електричната мрежа, никогаш не го влечете кабелот.

2 ИНСТАЛАЦИЈА

2.1 Позиционирање на машината

При позиционирање на машината, поставете ја на место каде што садовите ќе можат лесно да се ставаат и вадат. Не ја ставајте машината на место каде што амбиенталната температура паѓа под 0°C.

Прочитајте ги сите предупредувања што се наоѓаат на пакувањето пред да го отстраните пакувањето и да ја позиционирате машината.

Поставете ја машината во близина на славина и одвод. Имајте предвид дека поврзувањата нема да се изменуваат откако ќе ја позиционирате машината. Не ја држете машината за вратата или таблата.

Оставете соодветно растојание околу машината за да овозможите полесно движење при чистењето.

 Осигурајте се дека цревата за довод и одвод на вода не се згмечени или заглавени и дека машината не стои на електричниот кабел додека ја позиционирате.

Прилагодете ги ногарките за машината да е рамна и избалансирана. Машината треба да се постави на рамно тло, инаку ќе биде нестабилна и вратата на машината нема да се затвора правилно.

2.2 Поврзување на вода

Ви препорачуваме да наместите филтер на доводот за снабдување со вода за да се спречи оштетување на машината како резултат на загадување (песок, 'рѓа итн.) од водоводната инсталација. Ова, исто така, ќе помогне да се спречи пожелтување и формирање на наслаги по миењето.

Забележете што е напишано на цревето за довод на вода!

Ако моделите се означени со 25°, температурата на водата може да биде максимум 25 °C (ладна вода).

За сите други модели:

Се претпочита ладна вода; максимална температура на жешката вода од 60 °C.

2.3 Црево за довод на вода





 **ПРЕДУПРЕДУВАЊЕ:** Користете го новото црево за довод на вода доставено со вашата машина, не го користете цревето од старата машина.

 **ПРЕДУПРЕДУВАЊЕ:** Пуштете да протече вода низ новото црево пред да го поврзете.

 **ПРЕДУПРЕДУВАЊЕ:** Поврзете го цревето директно со славината за довод на вода. Притисокот од славината треба да изнесува минимум 0,03 МПа и максимум 1 МПа. Ако притисокот надминува 1 МПа, помеѓу поврзувањето мора да се стави вентил за намалување на притисокот.

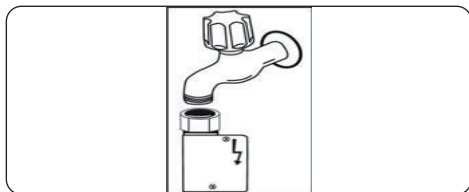
 **ПРЕДУПРЕДУВАЊЕ:** Откако ќе се направат поврзувањата, пуштете ја славината до крај и проверете дали тече вода од некаде. Секогаш исклучувајте ја славината за довод на вода откако ќе заврши програмата за миење.



 Со некои модели достапен е Aquastor безбедносен систем за стопирање на водата. Не го оштетувајте и не дозволувајте да се извртка или изврти.

2.4 Одводно црево

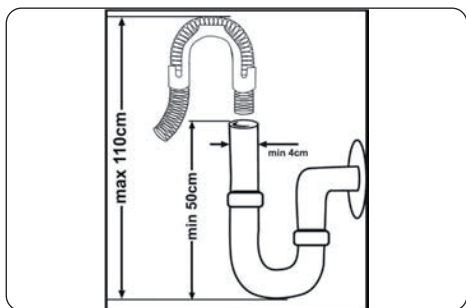





Поврзете го одводното црево директно во отворот за одвод или пак во одводното црево на мијалникот. Ова поврзување треба да биде минимум 50 см и максимум 110 см од подот на кој е поставена машината за миење садови.



 **ВАЖНО:** Предметите нема да се измијат правилно ако се користи одводно црево подолго од 4 метри.



2.5 . Електрично поврзување

 **ПРЕДУПРЕДУВАЊЕ:** Машината е прилагодена да работи на 220-240 V. Ако напонот на напојувањето на вашата машина е 110 V, поврзете трансформатор од 110/220 V и 3000 W помеѓу електричното поврзување.

  Поврзете го производот со заземјен штекер заштитен со осигурувач кој е во согласност со вредностите во табелата со „Технички спецификации“.

  Заземјениот приклучок на машината мора да биде поврзан со заземјен штекер снабден со соодветен напон и струја.

  Во отсуство на инсталирано заземјување, истото треба да го спроведе овластен електричар. Во случај на користење без инсталирано заземјување, ние нема да бидеме одговорни за каква било загуба која може да настане.

  Приклучокот на овој апарат може да вклучува 13-амперски осигурувач во зависност од целната земја. (На пример, Велика Британија, Саудиска Арабија)

3 ТЕХНИЧКИ СПЕЦИФИКАЦИИ

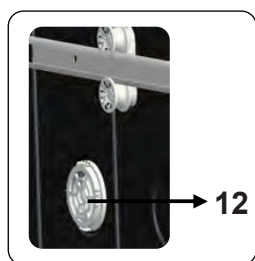
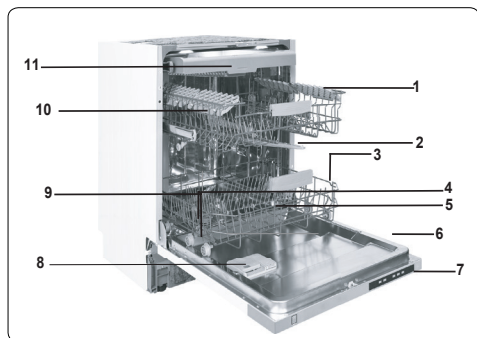

3.1 Општ изглед

1. Горна корпа со држачи
2. Горна прскалка
3. Долна корпа
4. Долна прскалка
5. Филтри
6. Таблица со технички податоци на производот
7. Контролен панел
8. Дозерка за детергент и средство за плакнење
9. Корпа за прибор за јадење
10. Дозерка за сол
11. Шина за горната корпа
12. **Мини единица за активно сушење:**
Овој систем овозможува подобар ефект на сушење на садовите.

3.2 Технички спецификации

Капацитет	13 комплекти
Димензии	820-870 (mm)
Висина	598 (mm)
Ширина	570 (mm)
Длабочина	570 (mm)
Нето тежина	40,5 kg
Работен напон / фреквенција	220-240 V 50 Hz
Вкупна струја	10 (A)
Вкупна потрошувачка на струја	1900 (W)
Притисок на водата	Максимум: 1 (Mpa) Минимум: 0,03 (Mpa)

РЕЦИКЛИРАЊЕ

- Некои компоненти и пакувања на машината се состојат од рециклирачки материјали.
- Пластиката е означена со меѓународните кратенки: (>PE<, >PP< итн.)
- Картонските делови се состојат од рециклирана хартија. Тие можат да се стават во контејнери за отпадна хартија за рециклирање.
- Материјалите што не се погодни за домашниот отпад мора да се фрлат во центрите за рециклирање.
- Контактирајте го релевантниот центар за рециклирање за да добиете информации во врска со фрлањето на различните материјали.

ПАКУВАЊАТА И ЖИВОТНАТА СРЕДИНА

- Материјалите за пакување ја штитат вашата машина од оштетувања што може да се случат за време на транспортот. Материјалите за пакување се еколошки бидејќи можат да се рециклираат. Користењето на рециклирани материјали ја намалува потрошувачката на сировини и со тоа го намалува производството на отпад.

СЕ Изјава за согласност

Изјавуваме дека нашите производи ги исполнуваат важечките Европски директиви, Одлуки и Регулативи, како и барањата наведени во споменатите стандарди.

Фрлање на старата машина



Симболот на производот или на неговото пакување покажува дека овој производ не смее да се третира како отпад од домаќинствата. Наместо тоа, ќе биде предаден на соодветната станица за отпад за рециклирање на електрична и електронска опрема. Со правилно фрлање на овој производ, ќе помогнете да се спречат потенцијалните негативни последици за животната средина и здравјето на луѓето, кои инаку би можеле да настанат од неправилно ракување со отпадот на овој производ. За подетални информации околу рециклирањето на овој производ, контактирајте ја вашата локална градска канцеларија, сервисот за фрлање на отпад од домаќинствата или продавницата во која бил купен производот.

4 ПРЕД ДА ГО КОРИСТИТЕ АПАРАТОТ

4.1 Подготовка на машината за миеење садови за прва употреба

- Осигурајте се дека спецификациите за електрична енергија и снабдување со вода одговараат со вредностите наведени во упатствата за инсталација на машината.
- Отстранете го сиот материјал за пакување од внатрешноста на машината.
- Поставете го нивото на омекнувачот на вода.
- Наполнете ја преградата на средството за плакнење.

4.2 Употреба на сол (АКО Е ДОСТАПНО)

За добра функција на миеењето, на машината за миеење садови ѝ е потребна мека, односно помалку варовничка вода. Во спротивно, ќе останат бели наслаги од бигор на садовите и внатрешната опрема. Тоа ќе се одрази негативно на ефектот на машината за миеење, сушење и давање сјај на садовите. Кога ќе протече вода низ системот за омекнување, јоните што ја формираат тврдоста се отстрануваат од водата, а водата ја достигнува мекоста што е потребна за да се добие најдобриот резултат од миеењето. Во зависност од степенот на тврдост на доводната вода, овие јони што ја стврдуваат водата брзо се насобираат во системот за омекнување. Затоа, системот за омекнување мора да се освежува за да работи со ист ефект и за време на наредното миеење. За таа цел се користи сол за машини за миеење садови.

Машината може да се користи само со специјална сол за машини за миеење садови за омекнување на водата. Не користете соли во вид на ситни гранули или прашок кои можат лесно да се растворот. Користењето на кој било друг вид сол може да ја оштети машината.

4.3 Наполнете сол (АКО Е ДОСТАПНО)

За да додадете сол за омекнување, отворете го капачето на преградата за сол вртејќи го спротивно од насоката на стрелките на часовникот. **(1) (2)** При првата употреба, наполнете ја преградата со 1 kg сол и вода **(3)** додека речиси не се преполни. Ако е достапно, користењето на инка **(4)** ќе го олесни полнењето. Вратете го капачето и затворете. По секои 20-30 циклуси додавајте сол во машината сè додека не се наполни (приближно 1 kg).

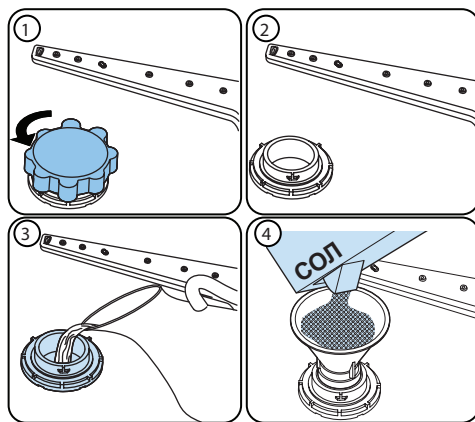







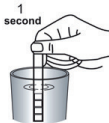

Додадете вода во преградата за сол само при првата употреба.

Користете сол за омекнување специјално наменета за употреба во машини за миеење садови.

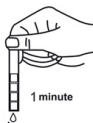
Кога ја вклучувате машината за миеење садови, преградата за сол се полни со вода, па затоа ставете ја солта за омекнување внатре пред да ја вклучите машината.

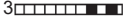
Ако солта за омекнување се преполнила, а не ја вклучувате машината веднаш, пуштете кратка програма за миеење за да ја заштитите машината од корозија.

4.4 Лента за тестирање

Пуштете да тече вода од славината (1 минута)	Чувајте ја лентата во водата (1 секунда)	Протресете ја лентата.	Почекајте (1 минута)	Поставете го степенот на тврдост на вашата машина.
				1  2  3  4  5  6 

ЗАБЕЛЕШКА: Степенот е поставен на 3 како стандардна поставка. Ако водата е вода од бунар или има степен на тврдост над 90 dF, ви препорачуваме да користите филтер и уреди за пречистување.

4.5 Табела за тврдост на водата

Степен	Германски dH	Француски dF	Британски dE	Индикатор
1	0-5	0-9	0-6	SL1 се прикажува на екранот.
2	6-11	10-20	7-14	SL2 се прикажува на екранот.
3	12-17	21-30	15-21	SL3 се прикажува на екранот.
4	18-22	31-40	22-28	SL4 се прикажува на екранот.
5	23-34	41-60	29-42	SL5 се прикажува на екранот.
6	35-50	61-90	43-63	SL6 се прикажува на екранот.

4.6 Систем за омекнување на водата

Машината за миење садови е опремена со омекнувач на вода кој ја намалува тврдоста на водата од водоводната мрежа. За да го дознаете степенот на тврдост на водата од славината, контактирајте ја компанијата за водоснабдување или користете лента за тестирање (ако е достапна).

4.7 Поставување

За да го промените нивото на сол, следете ги чекорите подолу:

- Вклучете ја машината и притиснете го копчето за мени во рок од 3 секунди. Прво се гледа поставката за тврдост на водата. („SL3“ е фабричката поставка).
- Потоа, притиснете го копчето за избирање и нивото на сол (на пример, „SL3“) трепка.
- Променете го нивото со притискање на копчињата за избор на програми.
- Притиснете го копчето за избирање за да го зачувате посакуваното ниво и новото ниво на сол постојано ќе свети.
- Исклучете ја машината за да излезете од поставките.

4.8 Употреба на детергент

Користете само детергенти специјално наменети за домашни машини за миење садови. Чувајте ги детергентите на ладни, суви места надвор од дофат на деца.

Додадете соодветен детергент за избраната програма за да обезбедите најдобри резултати. Количеството на потребен детергент зависи од циклусот, големината на полнење и степенот на валканост на садовите.

Не полнете детергент во преградата за детергент повеќе отколку што е потребно; во спротивно, може да видите белузлави траги или синкави наслаги на чашите и садовите, а тоа може да предизвика корозија на стаклото. Континуираната употреба на премногу детергент може да предизвика оштетување на машината.

Користењето малку детергент може да резултира со слабо чистење и може да видите белузлави траги во цврстата вода.

Погледнете ги упатствата на производителот на детергентот за повеќе информации.

4.9 Полнење на детергент

Притиснете го резето за да ја отворите дозерката и да го истуристе детергентот.

Затворете го капакот и притиснете го додека не се затвори како што треба. Дозерката треба да се дополни непосредно пред почетокот на секоја програма. Ако садовите се многу извалкани, ставете дополнителен детергент во преградата за детергент за претпереење.

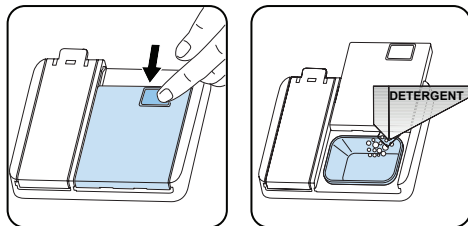

4.10 Користење на комбинирани детергенти

Овие производи треба да се користат според упатствата на производителот.

Никогаш не ставајте комбинирани детергенти во внатрешниот дел или корпата за прибор за јадење.

Комбинираните детергенти не содржат само детергент, туку и средство за плакнење, супстанции што заменуваат сол и дополнителни компоненти во зависност од комбинацијата.

Ви препорачуваме да не користите комбинирани детергенти во кратки програми. Користете детергенти во прашок во такви програми.

Ако најдете на проблеми при користењето на комбинирани детергенти, контактирајте го производителот на детергентот.

Кога ќе престанете да користите комбинирани детергенти, осигурајте се дека поставките за тврдост на водата и средството за плакнење се поставени на точниот степен.

4.11 Употреба на средство за плакнење

Средството за плакнење помага садовите да се исушат без траги и дамки. Средството за плакнење е потребно за садови без дамки и чисти чаши. Средството за плакнење автоматски се испушта за време на фазата на плакнење со топла вода. Ако поставката на дозата на средството за плакнење е поставена премногу ниско, на садовите остануваат белузлави дамки, а садовите не се сушат и не се измиваат убаво. Ако поставката на дозата на средството за плакнење е поставена премногу високо, може да видите синкави наслаги на чашите и садовите.

4.12 Полнење на средство за плакнење и поставување

За да ја наполните преградата на средството за плакнење, отворете го капачето на преградата за средство за плакнење. Наполнете ја преградата со средство за плакнење до МАКСИМАЛНО ниво, а потоа затворете го капачето. Внимавајте да не ја преполните преградата на средството за плакнење и избришете ги дамките од истурање.

За да го промените нивото на средството за плакнење, следете ги чекорите подолу

- Вклучете ја машината и притиснете го копчето за мени во рок од 3 секунди. Прво се гледа степенот на тврдост на водата. („SL3“ е фабричката поставка)
- Притиснете го копчето за избор на програми за да помине поставката за средството за плакнење. („г:4“ е фабричката поставка)
- Средството за плакнење следи по поставката за тврдост на водата.
- Потоа, притиснете го копчето за избирање и нивото на средството за плакнење (на пример, „г:4“) трепка.
- Променете го нивото со притискање на копчето за избор на програми.
- Притиснете го копчето за избирање за да го зачувате посакуваното ниво и новото ниво на средството за плакнење постојано ќе свети.
- Исклучете ја машината за да излезете од поставката.

Фабричката поставка е „4“.

Ако садовите не се сушат правилно или имаат дамки, зголемете го степенот. Ако на вашите садови се формираат сини дамки, намалете го степенот.

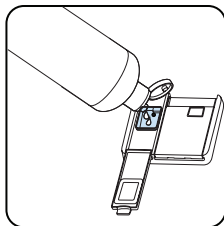
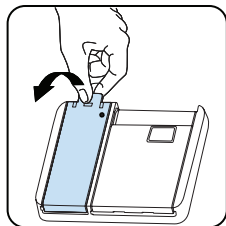

Степен	Доза на осветлувач	Индикатор
1	Средството за плакнење не е испуштено	г:1 се прикажува на екранот.
2	Испуштена е 1 доза	г:2 се прикажува на екранот.
3	Испуштени се 2 дози	г:3 се прикажува на екранот.
4	Испуштени се 3 дози	г:4 се прикажува на екранот.
5	Испуштени се 4 дози	г:5 се прикажува на екранот.

5 ПОЛНЕЊЕ НА ВАШАТА МАШИНА ЗА САДОВИ

За подобри резултати, следете ги овие насоки за полнење на машината.

Полнење на машината за садови за домаќинство до капацитетот посочен од производителот ќе придонесе за заштеда на енергија и вода.

Рачното пред-испирање на садовите доведува до зголемена потрошувачка на вода и енергија и не се препорачува. Во горната корпа може да ставите шолји, чаши, стакло, мали чинии, длабоки чинии и сл. Не потпирајте долги чаши една на друга инаку ќе бидат нестабилни и може да се оштетат.

Кога ставате долги чаши и шолји, потпрете ги на работ од корпата или решетката, а не на други предмети.

Сите садови, како што се шолји, чаши и тави поставувајте ги во машината за садови свртени надолу, во спротивно вода може да се собере на нив.

Ако има корпа за прибор за јадење во машината, се препорачува да ја користите за најдобри резултати.

Ставете ги сите големи (садови, тави, капаци, чинии, длабоки чинии итн.) и многу валкани предмети на долниот решетката.

Садови и прибор за јадење не треба да бидат поставени едни врз други.

 **ПРЕДУПРЕДУВАЊЕ:** Внимавајте да не ја попречувате ротацијата на прскалките.

 **ПРЕДУПРЕДУВАЊЕ:** Внимавајте при поставувањето на садовите да не го попречувате отворањето на диспензерот за детергент.

5.1 Препораки

Отстранете ги сите тврди остатоци од садовите пред да ги ставите во машината. Вклучете ја машината со полна количина садови.



Не ги преоптоварувајте фиоките и не ги ставајте садовите во погрешна корпа.



ПРЕДУПРЕДУВАЊЕ: За да избегнете евентуални повреди, ставете ги ножевите со долга рачка и остри врвови свртени надолу или хоризонтално на корпите.

Горна корпа

Прилагодување на висината

Свртете ги штипките за стопирање на шините, на крајот на шините, странично за да ги отворите (како што е прикажано на сликата подолу), а потоа извлекете ја и извадете ја корпата. Променете ја положбата на тркалата, а потоа повторно ставете ја корпата на шината, со тоа што ќе се осигурате дека сте ги затвориле штипките за стопирање на шините. Кога горната корпа е во повисоката положба, големите предмети како што се тави може да се стават во долната корпа.

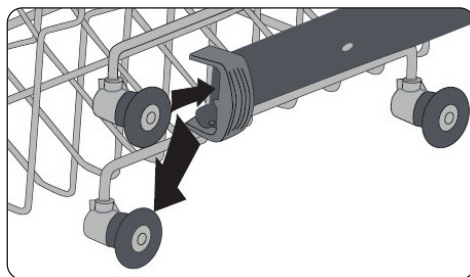
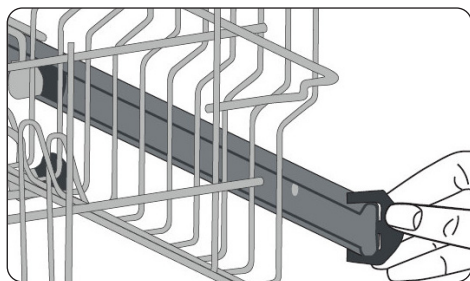

Држач за прилагодување на висината (тип со кука)

Држачите за прилагодување на висината овозможуваат врз или под држачите да се стават чаши и шолји. Држачите може да се прилагодат на 2 различни висини. Приборот за јадење и сатовите може да се стават и хоризонтално на држачите.

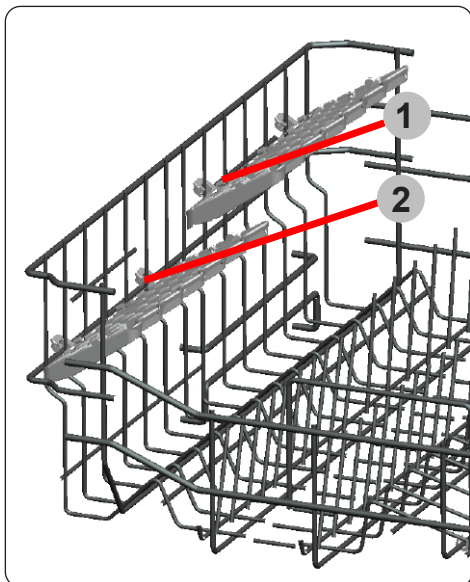

Горна корпа за прибор за јадење

Горната корпа за прибор за јадење е дизајнирана за поставување на голем и мал прибор за јадење и прибор.



ПРЕДУПРЕДУВАЊЕ: Ножевите и другите остри предмети мора да се стават хоризонтално во корпата за прибор за јадење.

5.2 Алтернативно полнење на корпите

Долна корпа

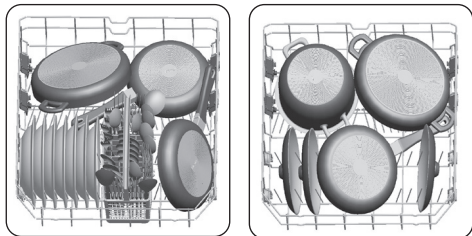

Горна корпа

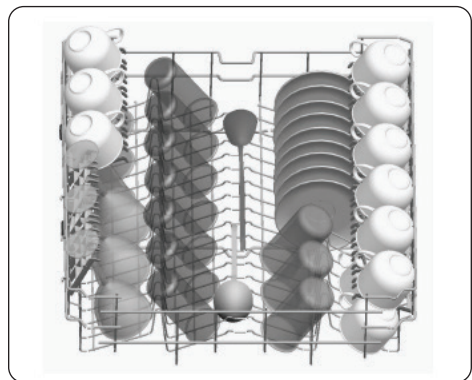

Погрешно полнење

Неправилното полнење може да предизвика слаба ефикасност на миењето и сушењето. Следете ги препораките на производителот за добри резултати.

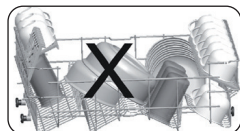
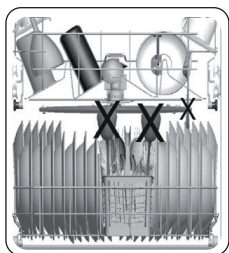
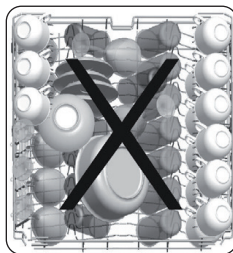

Несоодветни предмети за миење во машината за садови

- Пепел од цигари, остатоци од свеќа, лакови, бои, хемиски супстанции, материјали од легура.
- Вилушки, лажици и ножеви со дрвени, коскени, рачки од слонова коска или такви обложени со седеф; залепени предмети, предмети извалкани со абразивни, кисели или базни хемикалии.
- Пластички чувствителни на температура, садови обложени со бакар или калај.
- Алуминиумски и сребрени предмети.
- Некои деликатни стакла, декорирани порцелани; некои предмети од кристал, лепен прибор за јадење, чаши од оловен кристал, даски за сечење, предмети од синтетички влакна.
- Впивачки предмети како што се сунѓери или кујнски крпи.



ВАЖНО: Во иднина, купувајте кујнски прибори кои може да се користат во машината за миење садови.

Важна забелешка за лабораториите за тестирање

За детални информации потребни за тестовите во согласност со нормативите на EN и електронска копија од упатството, испратете ги името на моделот и серискиот број на следнава адреса: dishwasher@standardtest.info

6 ТАБЕЛА НА ПРОГРАМИ

	P1	P2	P3	P4
Име на програмата:	Еко	Интензивно 65°C	Супер 50' 65°C	Машинско чистење
Тип на нечистотии:	Стандардна програма за нормално валкани садови користени на дневна основа со намалена потрошувачка на вода и струја.	Соодветна за многу валкани садови	Соодветна за нормално валкани садови со побрза програма.	Програма за машинско чистење без садови.
Степен на извалканост:	Средно	Многу	Средно	Средно
"Количество на детергент: A: 25 cm ³ B: 15 cm ³ "	A	A	A	A
Времетраење на програмата (час:мин):	03:41	01:57	00:50	01:12
Потрошувачка на енергија (kWh / циклус):	0,937	1,700	1,100	1,350
Потрошувачка на вода (литри / циклус):	9,0	17,2	12,0	12,0

- Траењето на програмата може да се менува според количината на садови, температурата на водата, собната температура и избраните дополнителни функции.
- Вредностите дадени за други програми освен еко програмата се само индикативни.
- Еко-програмата е погодна за чистење на нормално извалканиот прибор за јадење, затоа што за оваа употреба е најефикасна програма во однос на нејзината комбинирана потрошувачка на енергија и вода, односно се користи за да се процени усогласеноста со законодавството на ЕУ за екодизајн.
- Миењето на садови во машината за миеење садови за домаќинство обично троши помалку енергија и вода во фазата на употреба отколку рачното миеење, кога машината за миеење садови за домаќинство се користи според упатствата на производителот.
- За кратки програми користете само детергент во прав.
- Кратките програми не вклучуваат сушење.
- За подобро сушење, препорачуваме малку да ја отворите вратата по завршување на циклусот.
- Можете да пристапите до базата на податоци на производот каде што се наоѓаат информациите за моделот со читање на QR-кодот на етикетата за енергија.

 **ЗАБЕЛЕШКА:** Според регулативите 1016/2010 и 1059/2010, вредностите за потрошувачка на енергија во Еко програмата може да се варираат. Оваа табела е во согласност со регулативите 2019/2022 и 2017/2022.

7 КОНТРОЛНА ТАБЛА

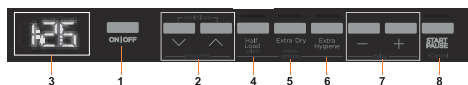

1. Копче за вклучување/исклучување
2. Копчиња за избор на програми
3. Екран
4. Копче за половично полнење
5. Копче за дополнително сушење
6. Копче за дополнителна хигиена
7. Копчиња за одложување
8. Копче за старт/пауза



9. Индикатор за чистење на машината
10. Индикатор за сол
11. Индикатор за средство за плакнење
12. Индикатор за чекор за крај
13. Индикатор за заштита на деца
14. Индикатор за таблета
15. Индикатор за одложување
16. Индикатор за време на програмата

1. Копче за вклучување/исклучување

Вклучете ја машината со притискање на копчето за вклучување/исклучување.

2. Копчиња за избор на програми

Изберете соодветна програма за садовите со притискање на копчињата за избор на програми. За детали за програмите, погледнете го делот Табела со програми.

3. Екран

Екранот наизменично ги прикажува бројот и вкупното време на избраната програма и преостанатото време за време на работењето.

4. Копче за половично полнење

Благодарение на функцијата за половично полнење на вашата машина, можете да го скратите времетраењето на програмите што сте ги избрале и да ја намалите потрошувачката на енергија и вода со користење на електрична енергија и вода за половично полнење. Лед сијаличката за половично полнење ќе биде вклучена.

5. Копче за дополнително сушење

Притиснете го копчето за дополнително сушење за да додадете дополнителни чекори на сушење на програмата за да добиете посуви садови. Оваа опција ги зголемува температурата на водата при последниот чекор на плакнење и времетраењето на чекорот на сушење. Лед сијаличката за дополнително сушење ќе биде вклучена.

6. Копче за дополнителна хигиена

Притиснете го копчето за дополнителна хигиена за да ја зголемите температурата на миеење, за максимално хигиенско миеење. Лед сијаличката за дополнителна хигиена ќе биде вклучена.

7. Копчиња за одложување

Притиснете ги копчињата за одложување за да го одложите времето на почеток на програмата од 1 час, па сè до 24 часа. Со едно притискање на копчето + времето на почеток ќе се одложи за 1 час. Откако ќе го притиснете, екранот ќе покаже „1h“, а на екранот наизменично ќе се прикажуваат бројот на програмата, времетраењето на програмата и времето на одложување. Ако продолжите да го притискате копчето времетраењето на одложувањето ќе се зголеми. Притиснете го копчето - за да го намалите времетраењето на одложувањето. Потоа, притиснете го копчето за старт/пауза (8) за да ја стартувате програмата со одложување. Ако ја исклучите машината откако сте го активирале времето за одложување, одложеното време ќе се откаже.

8. Копче за старт/пауза

Притиснете го копчето за старт/пауза за да ја стартувате програмата, лед сијаличката за старт/пауза ќе се осветли. Потоа, програмата ќе започне кога ќе се

затвори вратата. Ако ја отворите вратата на машината кога програмата работи, времетраењето на програмата паузира. После тоа, ако ја затворите вратата на машината без да го притиснете копчето за старт/пауза, програмата продолжува таму каде што застанала.

9. Индикатор за чистење на машината

Програмата за чистење на машината служи за чистење на внатрешноста на машината за миеење садови. Користете ја програмата без садови во машината. Таа ги елиминира преостанатата валканост, миризбата, белите дамки и другата нечистотија. Ако е избрана програмата за чистење на машината, индикаторот за чистење на машината ќе се осветли.

10. Индикатор за сол

Кога нема доволно сол за омекнување, индикаторот за сол се вклучува и треба да ја наполните преградата за сол.

11. Индикатор за средство за плакнење

Кога нивото на средството за плакнење е ниско, индикаторот за средството за плакнење се вклучува и треба да ја наполните преградата со средство за плакнење.

12. Индикатор за чекор за крај

Кога ќе заврши програмата, индикаторот за чекорот за крај ќе биде вклучен и ќе се активира звучниот сигнал. Звучниот сигнал ќе се огласи по 5 пати во интервали од 5 минути (за 0, 5, 10 и 15 минути) во вкупно 4 различни времиња на крајот од програмата.

13. Индикатор за заштита на деца

Заштитата за деца се активира/деактивира со истовремено притискање на копчињата за избор на програми (2) во рок од 3 секунди. Кога е активирана, индикаторот за заштита на деца ќе се осветли и „CL1“ ќе се прикаже на екранот (3). Кога е деактивирана, „CL0“ ќе се прикаже на екранот (3).

14. Индикатор за таблета

Изберете ја функцијата за детергент во таблета при користење на комбиниран детергент кој содржи сол, средство за плакнење или други дополнителни својства. Индикаторот за таблета ќе остане вклучен сè додека е избран.

15. Индикатор за одложување

Кога програмата се стартува со одложување, индикаторот за одложување ќе биде вклучен.

16. Индикатор за време на програмата

Времетраењето на програмата може да се следи преку индикаторот за време на програмата.

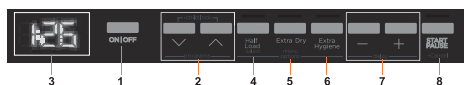

Менување на програма

Следете ги чекорите подолу за да ја смените програмата додека работи.

Отворете ја вратата и притиснете го копчето за старт/пауза(8). Изберете нова програма со притискање на копчињата за избор на програми(2). По изборот на програмата, притиснете го копчето за старт/пауза(8). Откако ќе ја затворите вратата, новоизбраната програма ќе го продолжи текот на старата програма.

ЗАБЕЛЕШКА: Отпрвин малку подотворете ја вратата за да ја сопрете програмата за миеење пред да заврши за да се избегне истекување на водата.

Откажување на програма

Следете ги чекорите подолу ако би сакале да ја откажете програмата додека работи.

Отворете ја вратата на машината. Избраната програма ќе се појави на екранот. Притиснете го и држете го копчето за старт/пауза (8) во рок од 3 секунди. На екранот ќе се прикаже „0:01“. Откако ќе ја затворите вратата на машината, процесот на испуштање на водата ќе започне и ќе продолжи во рок од 30 секунди. Кога ќе се откаже програмата, 5 пати ќе се огласи звучен сигнал.

Исклучување на машината

На екранот ќе се прикаже „0“ кога ќе заврши избраната програма. Исто така, 5 пати ќе се огласи звучен сигнал. Потоа, можете да ја исклучите машината со користење на копчето за вклучување/исклучување.

Исклучете го приклучокот и затворете ја славината за вода.

ЗАБЕЛЕШКА: Не ја отворајте вратата пред да заврши програмата.

ЗАБЕЛЕШКА: Ако вратата на машината се отвори или има прекин на струјата додека програмата работи, програмата ќе продолжи кога ќе се затвори вратата или ќе се врати струјата.

ЗАБЕЛЕШКА: Ако има прекин на струјата за време на процесот на сушење, програмата ќе прекине. Вашата машина ќе биде подготвена за избор на нова програма.

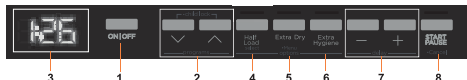

Поставки на менито

Притиснете го копчето за дополнително сушење (5) во рок од 3 секунди за да влезете во менито. Прво се гледа поставката за тврдост на водата, на пример, „SL3“. Притиснете ги копчињата за избор на програми (2) за да сурфате низ менито. Потоа, притиснете го копчето за половично полнење (4) за да влезете во нивоата на поставката што сакате да ја промените во менито. Во овој момент, екранот (3) трепка и тоа значи дека оваа поставка може да се промени со притискање на копчињата за избор на програми (2). Поставете го новото ниво со копчињата за избор на програми (2) и притиснете го копчето за половично полнење (4) за да го зачувате новото ниво. После тоа, екранот (3) постојано ќе се пали и тоа значи дека ова ниво на поставката е зачувано. Може да промените друга поставка со овие чекори или да излезете од менито со притискање на копчето за дополнително сушење (5) во рок од 3 секунди или со исклучување/вклучување.

№	Поставување	Опции	Опис
1	Тврдост на водата	SL1	Поставете ја тврдоста на водата.
		SL2	
		SL3*	
		SL4	
		SL5	
		SL6	
2	Средство за плакнење	r:1	Поставете го количеството на средството за плакнење.
		r:2	
		r:3	
		r:4*	
		r:5	
3	Контрола за звучниот сигнал	b:0	Поставете го нивото на звучниот сигнал.
		b:1	
		b:2	
		b:3*	
4	Почетна програма	LP0*	Поставете стандардна програма за кога ќе се вклучи апаратот.
		LP1	
5	Таблета	A:0*	Поставете ја опцијата за таблета.
		A:1	
6	Режим за заштеда на енергија	SP0	Поставете го режимот за заштеда на енергија.
		SP1*	
		SP2	
7	Фабричка поставка	FS0*	Вратете ги променетите поставки на фабричките поставки.
		FS1	

*Стандардна поставка

1. Тврдост на водата

За да ја промените поставката за тврдост на водата, следете го „4.7 Поставка за тврдост на водата“.

2. Средство за плакнење

За да ја промените поставката за средството за плакнење, следете го „4.12 Поставка за средството за плакнење“.

3. Контрола за звучниот сигнал

За да ја промените контролата за звучниот сигнал, следете ги „Поставките на менито“. Нивото „b:3“ е највисокото ниво на звук. Нивото „b:0“ значи дека сите звуци се исклучени.

4. Почетна програма

За да го промените изборот на почетна програма, следете ги „Поставките на менито“. Во нивото „LP0“, машината се вклучува со еко програмата. Во нивото „LP1“, машината се вклучува со последно избраната програма и опција.

5. Таблета

За да ја промените поставката за опцијата за таблета, следете ги „Поставките на менито“. Во нивото „A:0“, не е избрана опцијата за таблета. За да ја изберете опцијата за таблета, изберете го нивото „A:1“ и индикаторот за таблета (14) ќе се осветли. Откако еднаш ќе се избере опцијата за таблета и ако не ја оневозможите опцијата за таблета од менито, таа секогаш ќе биде избрана.

6. Режим за заштеда на енергија

За да ја промените поставката за режимот за заштеда на енергија, следете ги „Поставките на менито“. Во нивото „SP0“, внатрешните сијалички (ако се достапни) секогаш ќе бидат исклучени, екранот ќе се исклучи по 4 минути, а машината ќе се исклучи по 15 минути откако немало никаква активност за да се заштеди енергија. Во нивото „SP1“, внатрешните сијалички ќе се исклучат по 4 минути кога ќе се отвори вратата, екранот ќе се исклучи по 4 минути, а машината ќе се исклучи по 15 минути откако немало никаква активност за да се заштеди енергија. Во нивото „SP2“, кога машината е во позиција исклучено, внатрешните сијалички ќе се исклучат по 4 минути кога ќе се отвори вратата. Кога машината е во позиција вклучено, внатрешните сијалички се вклучени сè додека останува отворена вратата и машината нема да се исклучи освен со притискање на копчето за вклучување/исклучување.

7. Фабричка поставка

За да ја промените фабричката поставка, следете ги „Поставките на менито“. Ако го промените нивото како „FS1“ во фабричката поставка, сите поставки се враќаат на стандардната поставка.

Infoled 2.1 (во зависност од моделот)

Infoled што е позициониран на долната страна на машината за миеење садови се рефлектира на подот за да го покаже тековниот статус на машината за миеење садови за време на миеењето.

LED индикатор	Статус на машината
Црвен, постојан	Машината работи со програмата.
Црвен, трепка	Програмата е откажана.
Црвен, трепка брзо	Машината има некаков дефект. Погледнете го делот „Автоматски предупредувања за дефекти и што да се направи“.
Зелен, постојан	Програмата е завршена.

8 ЧИСТЕЊЕ И ОДРЖУВАЊЕ

Чистењето на машината за садови е важно за одржување на работниот век на машината. Проверете дали поставката за омекнување на водата (доколку е достапна) е правилна и дека се користи соодветна количина на детергент за да се спречи акумулацијата на каменец. Дополнете го одделот за сол кога ќе се запали сензорот за сол.

Со тек на време може да се создадат наслаги на масло и каменец во машината за садови. Ако дојде до тоа:

- Наполнете го делот за детергент, но не ставајте садови. Изберете програма што работи на висока температура и вклучете ја машината за садови празна. Ако ова не ја исчисти доволно машината за садови, користете средство за чистење дизајнирано за употреба со машини за садови.
- За да го продолжите работниот век на машината за садови, чистете го уредот редовно секој месец
- Избришете ги заптивките на вратите редовно со влажна крпа за да ги отстраните сите акумулирани остатоци или туѓи предмети.

8.1 Филтри

Секоја недела чистете ги филтрите и прскалките. Ако остане храна или страни предмети на крупниот и финиот филтер, извадете ги и темелно исчистете со вода.

a) Микро филтер

b) Крупен филтер

c) Метален филтер

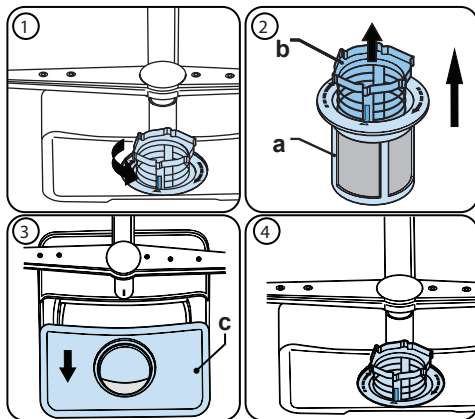

Да ја извадите и исчистите комбинацијата на филтрите, свртете ги спротивно од стрелките на часовникот и подигнете ги нагоре(1). Извлекете го крупниот филтер и микро филтерот (2). Потоа извлекете и извадете го металниот филтер (3). Исплакнете ги филтрите со многу вода да ги отстраните наслагите. Повторно склопете ги филтрите. Заменете го делот со филтри и свртете го во насока на стрелките на часовникот (4).

- Никогаш не користете ја машината за садови без филтер.
- Неправилно филтрирање на филтерот ќе ја намали ефективноста на миењето.
- Чисти филтри се неопходни за правилна работа на машината.

8.2 Прскалки

Водете сметка дупчињата за прскање да не се затнати и дека нема остатоци од храна или страни предмети залепени за прскалките. Ако се затнати, извадете ги прскалките и исчистете ги со вода.

За да ја отстраните горната прскалка, одвртете ја навртката што ја држи во место со вртење во насока на стрелките на часовникот и повлечете ја надолу. Водете сметка навртката да се соодветно стегната кога ја враќате горната прскалка

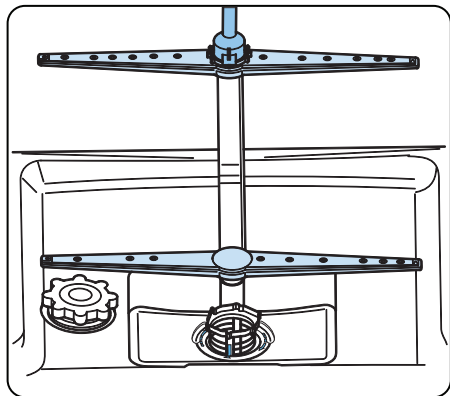

8.3 Пумпа за одвод

Големи остатоци од храна или страни предмети што не ги задржале филтрите може да ја блокираат пумпата за отпадни води. Тогаш водата за плакнење ќе биде над филтерот.

⚠ Предупредување. Ризик од посекотини!

При чистење на пумпата за отпадни води, внимавајте да не се повредите на парчиња скршено стакло или остри предмети.

Во таков случај:

1. Секогаш прво исклучете го уредот од напојување.
2. Извадете ги корпите.
3. Отстранете ги филтрите.
4. Извадете ја водата, ако е потребно користете сунѓер.
5. Проверете ја површината и отстранете ги сите страни предмети.
6. Поставете ги филтрите.
7. Вратете ги корпите

9 РЕШАВАЊЕ ПРОБЛЕМИ

ДЕФЕКТ	МОЖНА ПРИЧИНА	РЕШАВАЊЕ ПРОБЛЕМИ
Програмата не почнува.	Вашата машина за миење садови не е вклучена во струја.	Вклучете ја вашата машина за миење садови во струја.
	Вашата машина за миење садови не е вклучена.	Вклучете ја вашата машина со притискање на копчето за вклучување/исклучување.
	Осигурувачот е прегорен.	Проверете ги внатрешните осигурувачи.
	Славината за довод на вода е затворена.	Отворете ја славината за довод на вода.
	Вратата на вашата машина за миење садови е отворена.	Затворете ја вратата на машината за миење садови.
	Цревото за довод на вода и филтрите на машината се запушени.	Проверете ги цревото за довод на вода и филтрите на машината и осигурајте се дека не се запушени.
Во машината останува вода.	Одводното црево е запушено или извртено.	Проверете го одводното црево, а потоа исчистете го или одвртете го.
	Филтрите се запушени.	Исчистете ги филтрите.
	Програмата сè уште не е завршена.	Почекајте додека не заврши програмата.
Машината застанува за време на миењето.	Прекин на напојувањето.	Проверете го напојувањето од мрежата.
	Прекин на доводот на вода.	Проверете ја славината за вода.
Се слушаат звуци на тресење и удирање за време на миењето.	Прскалката ги удира садовите во долната корпа.	Поместете ги или отстранете ги предметите што ја блокираат прскалката.
На садовите остануваат делумни остатоци од храна.	Садовите се ставени неправилно, водата од прскалките не стигнала до засегнатите садови.	Не ги преполнувајте корпите.
	Садовите се потпрени едни на други.	Ставете ги садовите како што е наведено во делот за полнење на машината за миење садови.
	Не се користи доволно детергент.	Користете го точното количество на детергент, како што е наведено во табелата со програми.
	Избрана е погрешна програма за миење.	Користете ги информациите во табелата со програми за да ја изберете најсоодветната програма.
	Прскалките се запушени со остатоци од храна.	Исчистете ги отворите на прскалките со тенки предмети.
	Филтрите или одводната пумпа се запушени или филтерот е погрешно поставен.	Проверете дали одводното црево и филтрите се правилно монтирани.

ДЕФЕКТ	МОЖНА ПРИЧИНА	РЕШАВАЊЕ ПРОБЛЕМИ
На садовите остануваат белузлави дамки.	Не се користи доволно детергент.	Користете го точното количество на детергент, како што е наведено во табелата со програми.
	Поставката на дозата на средството за плакнење и/или омекнувачот на вода е поставена премногу ниско.	Зголемете го нивото на средството за плакнење и/или омекнувачот на вода.
	Висок степен на тврдост на водата.	Зголемете го нивото на омекнувачот на вода и додадете сол.
	Капачето на преградата за сол не е правилно затворено.	Проверете дали капачето на преградата за сол е правилно затворено.
Садовите не се сушат.	Не е избрана опција за сушење.	Изберете програма со опција за сушење.
	Дозата на средството за плакнење е поставена премногу ниско.	Зголемете ја поставката на дозата на средството за плакнење.
На садовите се формираат дамки од 'рѓа.	Квалитетот на нерѓосувачки челик на садовите е недоволен.	Користете само комплекти кои може да се користат во машината за миене садови.
	Високо ниво на сол во водата за миене.	Прилагодете го степенот на тврдост на водата со користење на табелата за тврдост на водата.
	Капачето на преградата за сол не е правилно затворено.	Проверете дали капачето на преградата за сол е правилно затворено.
	Има истурено премногу сол во машината за миене садови при полнење со сол.	Користете инка при полнење сол во преградата за да се избегне истурување.
	Слабо заземјување.	Веднаш консултирајте се со квалификуван електричар.
Во преградата за детергент останува детергент.	Детергентот е додаден кога преградата за детергентот била влажна.	Осигурајте се дека преградата за детергентот е сува пред употребата.

АВТОМАТСКИ ПРЕДУПРЕДУВАЊА ЗА ДЕФЕКТИ И ШТО ДА СЕ НАПРАВИ

КОД ЗА ПРОБЛЕМОТ	МОЖЕН ДЕФЕКТ	ШТО ДА СЕ НАПРАВИ
FF	Дефект на системот за довод на вода	Осигурајте се дека славината за довод на вода е отворена и дека тече вода.
		Одвојте го цреводот за довод од славината и исчистете го филтерот на цреводот.
		Контактирајте го сервисот ако грешката продолжи.
F5	Дефект на системот за притисок	Контактирајте го сервисот.
F3	Постојано внесување на вода	Затворете ја славината и контактирајте го сервисот.
F2	Неможност да се испушти водата	Цреводот за испуштање на водата и филтрите може да се запушени.
		Откажете ја програмата.
		Ако грешката продолжи, контактирајте го сервисот.
F8	Грешка на грејачот	Контактирајте го сервисот.
F1	Прелевање	Исклучете ја машината од струја и затворете ја славината.
		Контактирајте го сервисот.
FE	Оштетена електронска картичка	Контактирајте го сервисот.
F7	Прегревавање	Контактирајте го сервисот.
F9	Грешка на позицијата на делителот	Контактирајте го сервисот.
F6	Оштетен сензор на грејачот	Контактирајте го сервисот.
HI	Дефект од висок напон	Контактирајте го сервисот.
LO	Дефект од низок напон	Контактирајте го сервисот.

Процедурите за инсталација и поправка секогаш треба да се вршат од страна на овластениот сервисер за да се избегнат можните ризици. Производителот нема да сноси одговорност за оштетувања што може да произлезат од процедурите извршени од страна на неовластени лица. Поправките може да ги вршат само мајстори. Ако мора да се замени некоја компонента, осигурајте се дека се користат само оригинални резервни делови.

Неправилните поправки или употребата на неоригинални резервни делови може да предизвика значителна штета и да го стави корисникот во значителен ризик.

Информациите за контакт на корисничката поддршка може да се најдат на задната страна на овој документ.

Оригиналните резервни делови кои се важни за функционирањето според соодветната наредба за еколошки дизајн може да се добијат од корисничката поддршка во период од најмалку 10 години од датумот на кој вашиот апарат бил пласиран на пазарот во рамките на Европската економска област.

callcenter@voxelectronics.com
<https://www.voxelectronics.com>



5XXXX

