



GBR

ITA

DEU

RUS

SRB

ESP

PRT

GRC

SVN

HRV

BIH

MNE

MKD

ALB

MS - 5008

OPERATING INSTRUCTIONS HAND BLENDER

MANUALE DELL'UTENTE FRULLATORE A IMMERSIONE

BEDIENUNGSANLEITUNG STABMIXER

ИНСТРУКЦИЯ ПО ЭКСПЛУАТАЦИИ ПОГРУЖНОЙ БЛЕНДЕР

UPUTSTVO ZA UPOTREBU ŠTAPNI BLENDER

MANUAL DE USUARIO BATIDORA DE MANO

MANUAL DO USUÁRIO BATEDEIRA MANUAL

ΕΓΧΕΙΡΙΔΙΟ ΧΡΗΣΤΗ ΜΙΞΕΡ ΧΕΙΡΟΣ

NAVODILA ZA UPORABO ROČNI MEŠALNIK

UPUTE ZA UPORABU ŠTAPNI BLENDER

UPUTSTVO ZA UPOTREBU ŠTAPNI BLENDER

УПАТСТВА ЗА РАКУВАЊЕ РАЧЕН БЛЕНДЕР

MANUALI I PERDORUESIT BLENDER NË FORMË SHKOPI



VOX

ELECTRONICS

GBR

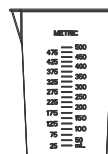
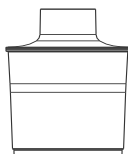
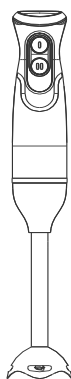

HAND BLENDER

INSTRUCTION MANUAL

MS - 5008

Read this manual thoroughly before using and save it for future reference

IMPORTANT SAFEGUARDS

Before using the electrical appliance, the following basic precautions should always be followed including the following:

1. Read all instructions.
2. Before using check that the voltage of wall outlet correspond to the one shown on the rating plate.
3. Do not operate any appliance with a damaged cord or plug or after the appliance malfunctions, or is dropped or damaged in any manner. Return appliance to the nearest authorized service facility for examination, repair or electrical or mechanical adjustment.
4. If the supply cord is damaged it must be replaced by the manufacturer or a authorized service agent or a qualified technician in order to avoid a hazard.
5. Always disconnect the blender from the supply if it is left unattended and before assembling, disassembling or cleaning;
6. Do not let cord hang over edge of table or hot surface.
7. Do not immerse upper part of blender into water as this would give rise to electric shock.
8. Close supervision is necessary when your appliance is being used near children or infirm persons.
9. Avoid contacting moving parts.
10. Keep hands and utensils out of container while blending to reduce the risk of severe injury to persons or damage to the blender. A scraper may be used but must be used only when the blender is not running.
11. The appliance cannot be used for chopping ice or blending hard and dry substance, otherwise the blade could be blunted.
12. To reduce the risk of injury, never place cutting blade on base without first putting bowl properly in place.
13. Make sure chopper lid is securely locked in place before operating appliance.
14. The use of accessory not recommended by the manufacturer may cause injuries to persons.
15. Do not operate the appliance for other than its intended use.
16. Children should be supervised to ensure that they do not play with the appliance.
17. This appliance can be used by children aged from 8 years and above and persons with reduced physical, sensory or mental capabilities or lack of experience and knowledge if they have been given supervision or instruction concerning use of the appliance in a safe way and understand the hazards involved. Children shall not play with the appliance. Cleaning and user maintenance shall not be made by children unless they are older than 8 and supervised.

17. The use of accessory not recommended by the manufacturer may cause injuries to persons.
18. Before removing the lid from the jar, release the button and unplug the appliance, wait until the blades have come to a complete stop.
19. Always remove the blade assembly before pouring contents from jar.
20. Make sure to switch off the appliance after each use of your food processor.
Make sure the motor stops completely before disassembling.
21. The metal blades are extremely sharp, please handle carefully.
22. Always hold the blade stem instead of cutting edge when handling and cleaning the blade.
23. Be care of potential injury from misuse.
24. Save these instructions.

Know your blender (It is suitable for blending vegetable and fruit)

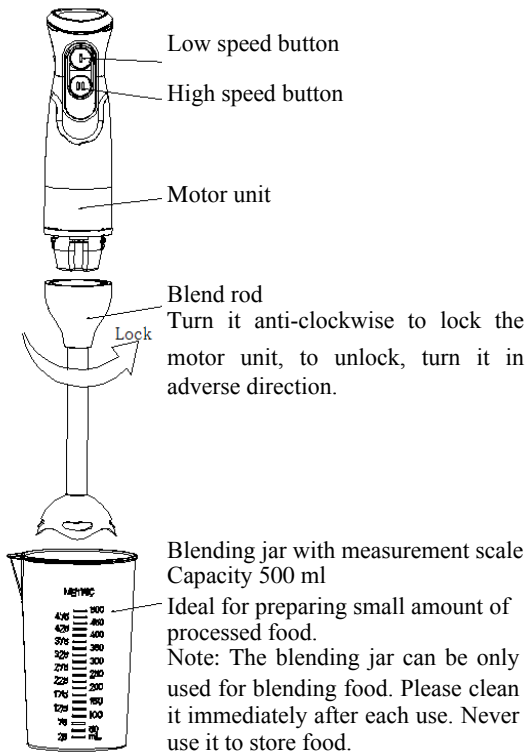

Know your accessory-chopper (Use for chopping meat and making garlic paste)

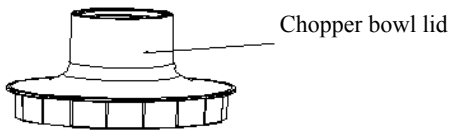

Chopper bowl lid

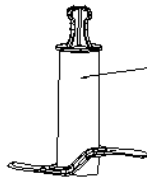

Knife blade (As the blade is very sharp, handle with care to avoid any injury)

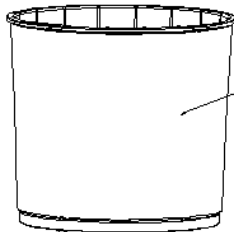

Chopper bowl
(Ideal for preparing small amount of chopped carrot or meat.)

Note: The jar can be only used for blending food. Please clean it immediately after each use. Never use it to store food.

Know your accessory-beater (for mixing egg white)



Motor unit

Turn the motor unit clockwise to lock with whisk lid.

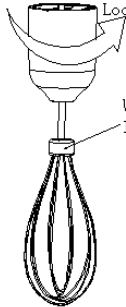

Whisk

Ideal for whisking egg white

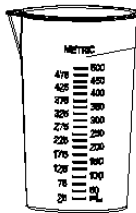

Blending jar with measurement scale
Capacity 500 ml

Ideal for preparing small amount of processed food. Note: The blending jar can be only used for blending food. Please clean it immediately after each use. Never use it to store food.

Using your blender

Before the first use, clean the blender according to the section of “**quick cleaning**”. The time running unit without load can’t exceed 15s.

Important: Blades are very sharp, handle with care. Ensure that the hand-held blender is unplugged from the power outlet before assembling or removing attachments.

Instruction for blender

Max operation duration per time should less than 30 second, and 3 minute rest time must be maintained at two consecutive cycles.

1. To assemble the detachable shaft with the motor unit, turn the shaft anti-clockwise direction until tightened. To disassemble, just turn in the adverse direction.
2. Simply plug the hand-held blender to power outlet.
3. Lower the hand-held blender into food. Then press and hold the low speed button or high speed button to start operating.
4. To stop the hand-held blender by releasing the low speed button or high speed button.
5. When blending banana, cut small piece, and place it into blending jar, then add milk, the max quantity of banana can't exceed 200g, milk, 300g, in every blending.

Instruction for chopper

Max operation duration per time should less than 15 second, and 3 minute rest time must be maintained at two consecutive cycles.

1. Place the chopper bowl on a clean, level surface.
2. Assemble the stainless chopping blade into the chopper bowl, as shown in Fig.1.
3. Place food into the chopper bowl.

Note: remove the bone of the meat, cut small piece, then place the meat into bowl, the max quantity of meat can't exceed 200g in every blending.

4. Attach the lid onto the chopper bowl, make sure the tuber on the inside wall of bowl aligns with the groove of lid, then put down and press the lid and it locks into position. (See Fig.2) The lid will spring up while you do not press it, you may remove it at that time.
5. Insert the motor unit into the hole of the chopper lid, press the motor unit to lock. The motor unit will spring up while you do not press it, you may remove it at that time. (See Fig.3)
6. Lower the hand-held blender into food. Then press and hold the low speed button or high speed button to start operating.
7. To stop the appliance by releasing the low speed button or high speed button of the motor unit.
8. After finishing chopping, unplug the power outlet firstly, then remove the motor unit from the chopper lid by turning it in anti-clockwise. Then, you can take up the motor unit and lid cover.

Caution:

- To reduce the risk of injury, never place cutting blade on base without first putting bowl properly in place.
- Be sure chopper lid is securely locked in place before operating appliance.
- During operating or after chopping, for safety, you shall disassemble the motor unit from the chopper lid firstly, then remove the chopper lid. Never remove the chopper lid with the motor unit in place.

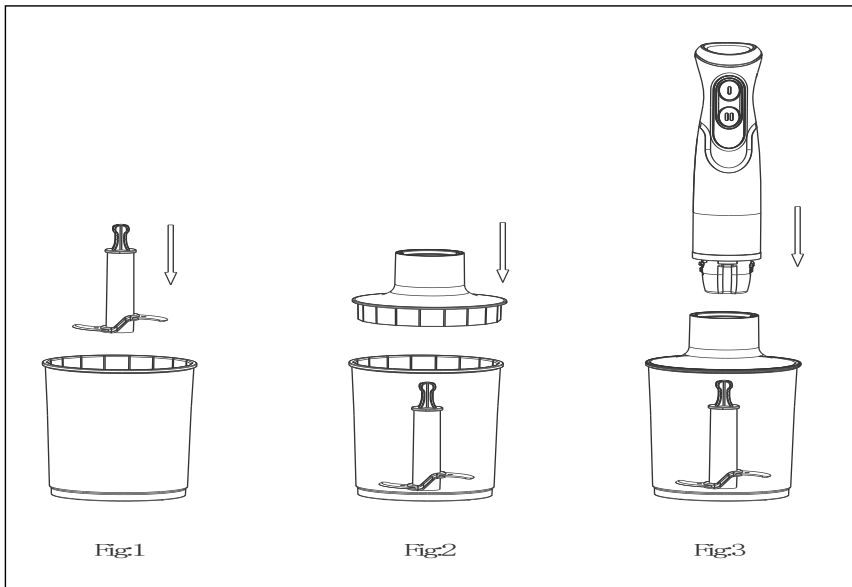

Instruction for egg white beater

Max operation duration per time cannot exceed 1 minute, and 3 minute rest time must be maintained at two consecutive cycles.

1. To assemble the egg white beater with the motor unit, turn the whisk anti-clockwise direction until tightened. To disassemble, just turn in the adverse direction.
2. Simply plug the hand-held blender to power outlet.
3. Place egg white into the jar, generally, two eggs white is enough.
4. Lower the hand-held blender into food. Then press and hold the low speed button or high speed button to start operating.
5. To stop the hand-held blender by releasing the low speed button or high speed button of the motor unit.

CLEANING AND MAINTENANCE

1. Unplug the appliance and remove the detachable stem.
2. Wash the detachable blending rod under running water, without the use of abrasive cleaner or detergents. After finishing cleaning the detachable rod, place it upright so that any water which may have got in, can drain out. The rod is dishwasher-safe component.
3. Wash the jar, bowl, beater and blade in warm soapy water. The bowl and the beater are not recommended to place in dishwasher as the plastic component deteriorates through prolonged use of dishwasher cleaning.
4. Wipe the motor unit with a damp cloth. Never immerse it in water for cleaning as a electric shock may occur.
5. Dry thoroughly.

Caution: Blades are very sharp, handle with care.

Quick cleaning

Between processing tasks, hold the hand-held blender in the cup half filled with water and turn on for a few seconds.

Environment friendly disposal

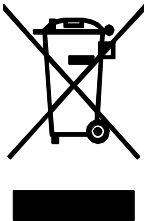

You can help protect the environment!

Please remember to respect the local regulations: hand in the non-working electrical equipment to an appropriate waste disposal centre.

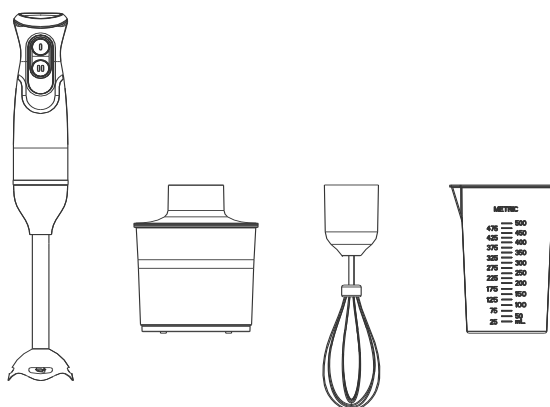

FRULLATORE A IMMERSIONE MANUALE DELL'UTENTE MS - 5008

Leggere attentamente queste istruzioni prima dell'uso e conservarle per riferimento futuro.

IMPORTANTI NORME DI SICUREZZA

Quando si utilizzano gli apparecchi elettrici, è necessario seguire sempre le precauzioni di base, come seguenti:

1. Leggere tutte le istruzioni.
2. Prima dell'uso, verificare sempre che la potenza elettrica della presa di corrente corrisponda a quella dell'apparecchio.
3. Non utilizzare l'apparecchio con un cavo o una spina danneggiati o dopo il malfunzionamento dell'apparecchio o se è stato danneggiato in alcun modo. Portare l'apparecchio al servizio autorizzato più vicino per controllarlo, ripararlo o regolarlo.
4. Se il cavo di alimentazione è danneggiato, deve essere sostituito dal produttore o da un centro di assistenza autorizzato oppure da un tecnico qualificato per evitare rischi.
5. Scollegare sempre il frullatore dall'alimentazione se lasciato incustodito e prima di montaggio, smontaggio o pulizia;
6. Non lasciare che il cavo penda oltre il bordo di un tavolo o di una superficie calda.
7. Non immergere la parte superiore del frullatore nell'acqua in quanto ciò può causare scossa elettrica.
8. Una stretta supervisione è necessaria quando l'apparecchio viene utilizzato da o vicino ai bambini.
9. Evitare i contatti con le parti in movimento.
10. Tenere le mani o altri utensili lontano dal contenitore quando l'apparecchio è in uso per ridurre i rischi di infortunio alle persone o danneggiamento del frullatore. Può essere usato un raschietto, ma deve essere usato solo quando il frullatore non è in funzione.
11. L'apparecchio non può essere usato per tagliare il ghiaccio o per mescolare la sostanza dura e secca, altrimenti la lama potrebbe essere smussata.
12. Per ridurre il rischio di lesioni, non posizionare mai il gruppo lame sul motore senza il contenitore correttamente collegato.
13. Assicurarsi che il coperchio del frullatore sia bloccato sicuramente in posizione prima di utilizzare l'apparecchio.
14. L'uso degli accessori diversi da quelli raccomandati dal produttore può causare lesioni.
15. Non utilizzare l'apparecchio per scopo diverso da quello previsto.
16. I bambini devono essere sorvegliati per assicurarsi che non giochino con l'apparecchio.
17. Questo apparecchio può essere utilizzato da bambini di età superiore a 8 anni e persone con ridotte capacità fisiche, sensoriali o mentali o mancanza di esperienza e conoscenza se sono stati supervisionati o istruiti sull'uso dell'apparecchio in modo sicuro e comprendono i pericoli coinvolti. I bambini non devono giocare con l'apparecchio. La pulizia e la manutenzione dell'utente non devono essere eseguite da bambini a meno che hanno più di 8 anni e sono supervisionati.

18. Prima di rimuovere il coperchio dal contenitore, rilasciare il pulsante e scollegare l'apparecchio, attendere che le lame si siano fermate completamente.
19. Rimuovere sempre il gruppo lame prima di versare il contenuto dal contenitore.
20. Assicurarsi di spegnere l'apparecchio dopo ogni utilizzo dell'apparecchio.
Assicurarsi che il motore si arresti completamente prima di smontarlo.
21. Le lame di metallo sono estremamente affilate, si prega di maneggiare con cura.
22. Tenere sempre lo stelo della lama al posto del tagliente durante la manipolazione e la pulizia della lama.
23. Prestare attenzione alle potenziali lesioni derivanti da un uso improprio.
24. Salva queste istruzioni.

CONOSCERE IL SUO FRULLATORE (È adatto per la miscelazione di frutta e verdura)

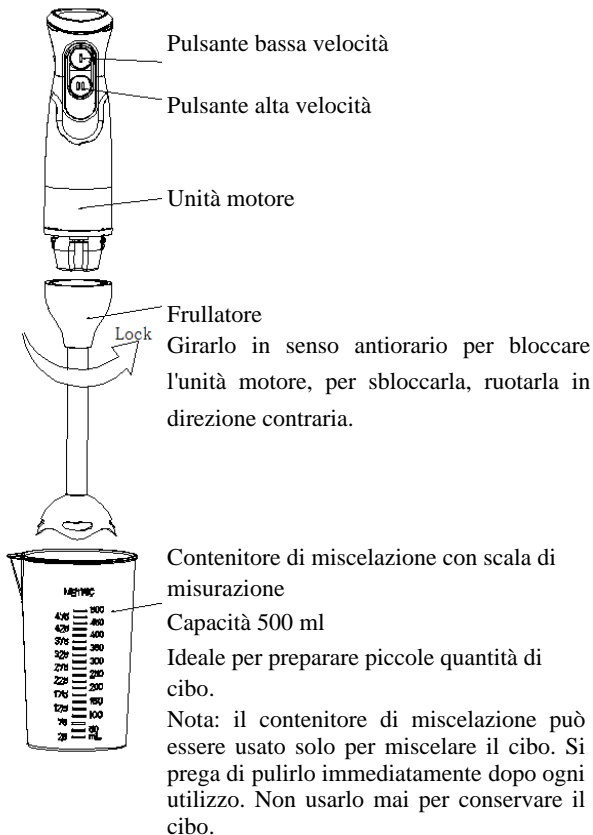

Conoscere il Suo accessorio-tritatutto (Usa per tagliare la carne e fare la pasta all'aglio)

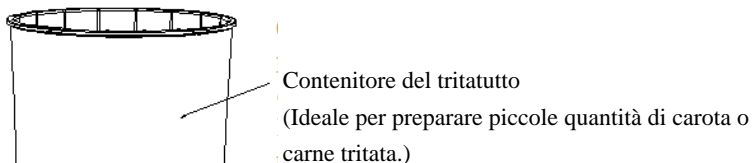
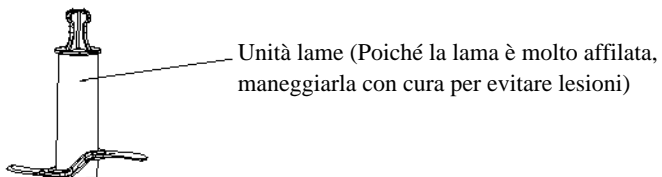
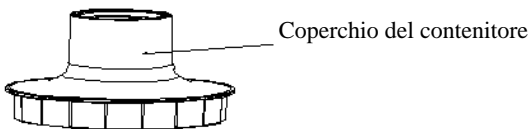
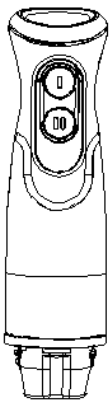

Nota: il contenitore può essere utilizzato solo per la miscelazione di alimenti. Si prega di pulirlo immediatamente dopo ogni utilizzo. Non usarlo mai per conservare il cibo.

Conosci il tuo accessorio-battitore (per mescolare l'albume)



Unità motore

Ruotare l'unità motore in senso orario per bloccarlo con il coperchio.

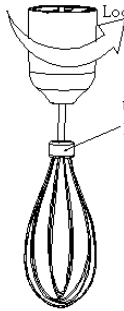

Frusta

Ideale per sbattere l'albume

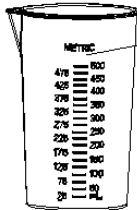

Contenitore di miscelazione con scala di misurazione

Capacità 500 ml

Ideale per preparare piccole quantità di cibo. Nota: il contenitore di miscelazione può essere usato solo per miscelare il cibo. Si prega di pulirlo immediatamente dopo ogni utilizzo. Non usarlo mai per conservare il cibo.

Usare il Suo frullatore

Prima del primo utilizzo, pulire il frullatore in base alla sezione di "**pulizia rapida**". Operazione dell'apparecchio senza carico non può superare i 15 secondi. Importante: le lame sono molto affilate, maneggiare con cura. Assicurarsi che il frullatore a mano sia scollegato dalla presa di corrente prima di montare o rimuovere gli accessori.

Istruzioni per frullatore a immersione

La durata massima dell'operazione per volta deve essere inferiore a 30 secondi e il tempo di riposo di 3 minuti deve essere mantenuto a due cicli consecutivi.

1. Per assemblare gambo rimovibile con il corpo motore, ruotare gambo in senso antiorario fino a quando non viene stretto. Per smontare, basta girare nella direzione contraria.
2. Basta collegare il frullatore a mano alla presa di corrente.
3. Abbassare il frullatore a mano nel cibo. Quindi premere e tenere premuto il pulsante bassa velocità o il pulsante ad alta velocità per iniziare a funzionare.
4. Per fermare il frullatore a mano rilasciare il pulsante bassa velocità o il pulsante alta velocità.
5. Quando si mescola la banana, tagliare a pezzettini e si mette nel contenitore, quindi aggiungere il latte, la quantità massima di banana non può superare i 200 g, il latte, 300 g, per ogni miscelazione.

Istruzioni per tritatutto

La durata massima dell'operazione per volta deve essere inferiore a 15 secondi e il tempo di riposo di 3 minuti deve essere mantenuto tra due cicli consecutivi

1. Posizionare il contenitore del tritatutto su una superficie pulita e piana.
2. Assemblare la lama di taglio in acciaio inossidabile nel contenitore del tritatutto, come mostrato in Fig.1.
3. Mettere il cibo nel contenitore.

Nota: togliere l'osso della carne, tagliare a pezzetti, quindi mettere la carne nel contenitore, la quantità massima di carne non può superare i 200 g per ogni miscelazione.

4. Attaccare il coperchio sul contenitore del tritatutto, assicurarsi che il tubero sulla parete interna del contenitore sia allineato con la scanalatura del coperchio, quindi abbassare e premere il coperchio e si blocca in posizione. (Vedi Fig.2) Il coperchio si solleverà mentre non sia premuto, puoi rimuoverlo in quel momento.
5. Inserire l'unità motore nel foro del coperchio di tritatutto, premere il blocco motore per bloccarlo. L'unità motore si solleverà mentre non sia premuto, è possibile rimuoverla in quel momento. (Vedi Fig.3)
6. Abbassare il frullatore a mano nel cibo. Quindi premere e tenere premuto il pulsante bassa velocità o il pulsante alta velocità per iniziare a funzionare.
7. Per fermare l'apparecchio rilasciare il pulsante bassa velocità o il pulsante alta velocità dell'unità motore.
8. Dopo aver finito di tagliare, scollegare prima la presa di corrente, quindi rimuovere l'unità motore dal coperchio del tritatutto ruotandolo in senso antiorario. Quindi, è possibile sollevare l'unità motore e il coperchio.

Attenzione:

- Per ridurre il rischio di lesioni, non posizionare mai la lama di taglio sulla base senza aver prima posizionato correttamente il contenitore.
- Assicurarsi che il coperchio del tritatutto sia bloccato saldamente in posizione prima di utilizzare l'apparecchio.
- Durante il funzionamento o dopo il taglio, per sicurezza, è necessario smontare

l'unità motore dal coperchio del tritatutto, quindi rimuovere il coperchio del tritatutto.
Non rimuovere mai il coperchio del tritatutto con l'unità motore in posizione.

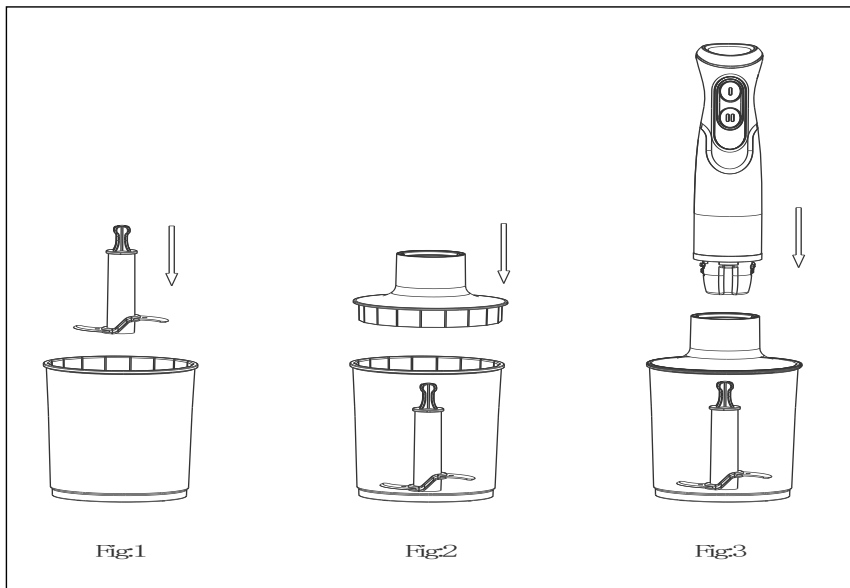

Istruzioni per il battitore dell'uova

La durata massima dell'operazione per volta non può superare 1 minuto e il tempo di riposo di 3 minuti deve essere mantenuto tra due cicli consecutivi.

1. Per assemblare il battitore per l'albume con l'unità motore, girare la frusta senso antiorario fino al serraggio. Per smontare, basta girare nella direzione contraria.
2. Basta collegare il frullatore a mano alla presa di corrente.
3. Mettere l'albume nel contenitore, in genere, bastano due uova bianche.
4. Abbassare il battitore nel cibo. Quindi premere e tenere premuto il pulsante bassa velocità o il pulsante alta velocità per iniziare a funzionare.
5. Per fermare il battitore dell'uova rilasciare il pulsante bassa velocità o il pulsante alta velocità dell'unità motore.

PULIZIA E MANUTENZIONE

1. Scollegare l'apparecchio e rimuovere l'accessorio rimovibile
2. Lavare il frullatore di miscelazione staccabile sotto l'acqua corrente, senza l'uso di detersivi o abrasivi. Dopo aver terminato di pulire il frullatore staccabile, posizionarlo verticalmente in modo che l'eventuale acqua penetrata possa fuoriuscire. Il frullatore è componente lavabile in lavastoviglie.
3. Lavare il contenitore, la ciotola, il battitore e la lama in acqua calda con sapone. Il contenitore e la frusta non sono raccomandati per essere lavati in lavastoviglie, in quanto il componente in plastica si deteriora durante l'uso prolungato della lavastoviglie.
4. Pulire unità motore con un panno umido. Non immergerla mai in acqua per la pulizia in quanto potrebbe verificarsi una scossa elettrica.
5. Asciugare accuratamente.

Attenzione: le lame sono molto affilate, maneggiarle con cura.

Pulizia rapida

Tra due funzioni, tenere il frullatore a immersione nella tazza riempita per metà con acqua e accendere per alcuni secondi.

Smaltimento eco-compatibile



Puoi aiutare a proteggere l'ambiente!

Ricordarsi di rispettare le normative locali:
consegnare le apparecchiature elettriche non
funzionanti ad un centro di smaltimento appropriato.



VOX

ELECTRONICS

DEU

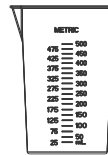
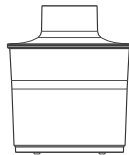
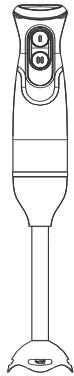

STABMIXER

BEDIENUNGSANLEITUNG

MS - 5008

Lesen Sie diese Bedienungsanleitung sorgfältig durch bevor Sie das Gerät verwenden und bewahren Sie diese zum späteren Nachschlagen auf.

WICHTIGE SICHERHEITSHINWEISE

Bei der Verwendung von Elektrogeräten sollten stets grundlegende Vorsichtsmaßnahmen getroffen werden, einschließlich der folgenden:

1. Lesen Sie alle Anweisungen.
2. Stellen Sie sicher, dass die Netzspannung der ordnungsgemäß installierten Steckdose mit der Angabe auf dem Typenschild übereinstimmt.
3. Benutzen Sie das Gerät niemals nach einer Fehlfunktion, wenn das Netzkabel bzw. der Netzstecker defekt ist oder wenn es auf eine andere Weise beschädigt wurde. Um Gefährdungen zu vermeiden dürfen Reparaturen am Gerät nur durch einen autorisierten Kundendienst vorgenommen werden.
4. Wenn das Netzkabel des Stabmixers beschädigt ist, muss es durch den Hersteller oder seinen Kundendienst oder eine ähnlich qualifizierte Person ersetzt werden, um Gefährdungen zu vermeiden.
5. Wenn Sie den Stabmixer nicht benutzen, ihn unbeaufsichtigt lassen, ihn reinigen oder eine Störung auftritt und bevor Sie Zubehörteile anbringen oder entfernen, schalten Sie den Stabmixer immer aus und ziehen Sie den Netzstecker aus der Steckdose.
6. Lassen Sie das Kabel nicht über die Kante des Tisches oder der Theke hängen oder heiße Oberflächen berühren.
7. Tauchen Sie niemals den oberen Teil des Stabmixer in Wasser, um elektrischen Schlag zu vermeiden.
8. Lassen Sie das Gerät nicht unbeaufsichtigt, wenn es von Kindern oder in der Nähe von Kindern verwendet wird.
9. Vermeiden Sie den Kontakt mit sich bewegenden Teilen.
10. Gehen Sie beim Einsetzen, Entnehmen oder Reinigen der Klingen bzw. beim Verbinden mit dem Mixer vorsichtig vor.
11. Das Gerät ist nicht für harte Nahrungsmittel und Eiszerkleinern geeignet.
12. Um die Verletzungsgefahr zu verringern, stecken Sie die Klingen des Gerätes niemals auf das Grundgerät, wenn das Gerät nicht richtig aufgestellt ist.
13. Stellen Sie sicher, dass der Deckel richtig sitzt, bevor Sie das Gerät einschalten.
14. Die Verwendung von Zubehörteilen, die nicht vom Hersteller des Geräts empfohlen werden, kann zu Verletzungen von Personen führen.
15. Benutzen Sie das Gerät nicht für Zwecke, für die es nicht bestimmt ist.
16. Kinder dürfen nicht mit dem Gerät spielen.
17. Personen (einschließlich Kinder ab 8 Jahren), die aufgrund ihrer physischen, sensorischen oder geistigen Fähigkeiten oder ihrer Unerfahrenheit oder Unkenntnis nicht in der Lage sind, das Gerät sicher zu bedienen, dürfen dieses Gerät nicht ohne Aufsicht oder Anweisung durch eine verantwortliche Person benutzen.

18. Bevor Sie den Deckel abnehmen, lassen Sie den Geschwindigkeitsregler los und ziehen Sie den Netzstecker aus der Steckdose.
19. Nehmen Sie die Klingen vorsichtig aus der Schüssel bevor Sie die Speisen entleeren.
20. Ziehen Sie nach jeder Verwendung den Netzstecker, und lassen Sie das Gerät vollständig abkühlen. Stellen Sie sicher, dass Motor im Stillstand ist, bevor Sie die Teile auseinander nehmen.
21. Die Klingen des Messereinsatzes sind scharf. Gehen Sie vorsichtig mit ihnen um.
22. Berühren Sie Klingen nicht mit bloßen Händen.
23. Benutzen Sie dieses Gerät nur wie in dieser Bedienungsanleitung beschrieben und beachten Sie alle Sicherheitshinweise. Missbrauch kann Verletzungen verursachen.
24. Bewahren Sie diese Anweisungen auf.

LERNEN SIE IHREN NEUEN STABMIXER KENNEN

(zum Mixen von Obst und Gemüse geeignet)

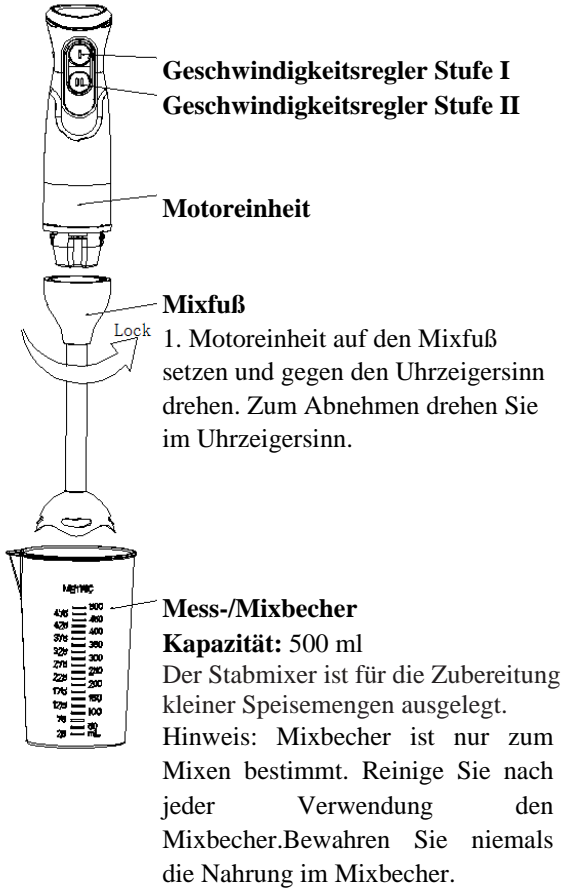

LERNEN SIE DEN ZERKLEINERER KENNEN

(zum Zerkleinern von Fleisch und Knoblauch)

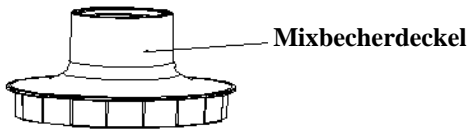

Mixbecherdeckel

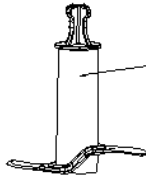

Klinge (Klinge sind scharf, mit Vorsicht arbeiten!)

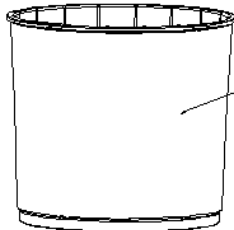

Mixbecher (Für kleinere Menge an Fleisch und Karotten geeignet.)

Hinweis: Mixbecher ist nur zum Mixen bestimmt. Reinige Sie nach jeder Verwendung den Mixbecher. Bewahren Sie niemals die Nahrung im Mixbecher.

LERNEN SIE DEN SCHNEEBESEN KENNEN

(zum Eischneeschiagen)



Motoreinheit auf den Schneebesen setzen und gegen den Uhrzeigersinn drehen.

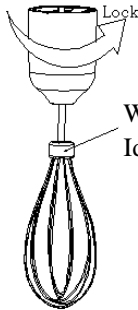

Whisk- Schneebesen
Ideal für Eischneeschiagen

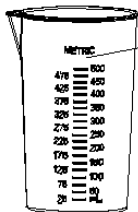

Mess-/Mixbecher
Kapazität 500 ml

Verwenden Sie das Gerät zur Bearbeitung kleiner Mengen von Lebensmitteln.

Hinweis: Mixbecher ist nur zum Mixen bestimmt. Reinige Sie nach jeder Verwendung den Mixbecher. Bewahren Sie niemals die Nahrung im Mixbecher.

Bedienung

Bevor Sie das Gerät zum ersten Mal benutzen, reinigen Sie alle Teile, die mit Nahrungsmitteln in Kontakt kommen (siehe Abschnitt „Reinigung und Pflege“).

Stellen Sie sicher, dass die Betriebszeit des Stabmixers 15 Minuten ohne Unterbrechung nicht überschreitet. Lassen Sie das Gerät vor der weiteren Benutzung auf Raumtemperatur abkühlen.

Wichtig: Die Klängen sind sehr scharf. Gehen Sie mit ihnen vorsichtig vor. Ziehen Sie den Netzstecker aus der Steckdose, bevor Sie mit Einsetzen, Entnehmen oder Reinigen der Klängen beginnen.

Mixen

Das Gerät kann bis zu 30 Sekunden im Dauerbetrieb benutzt werden. Anschließend 3 Minuten abkühlen lassen.

1. Befestigen Sie den Mixfuß an der Motoreinheit, indem Sie ihn gegen den Uhrzeigersinn festdrehen. Zum Abnehmen drehen Sie im Uhrzeigersinn.

2. Stecken Sie den Netzstecker in den Steckdose.

3. Tauchen Sie den Mixfuß in den Mess-/Mixbecher ein, in dem sich die zu mixenden Zutaten befinden. Drücken und halten Sie Geschwindigkeitsregler Stufe I oder II, damit das Gerät zu arbeiten beginnt.

4. Lassen Sie Geschwindigkeitsregler Stufe I oder Stufe II los, wenn Sie die Zubereitung beendet haben.

5. Wenn Sie Banane mixen, bereiten Sie sie in kleine Stücke vor, geben Sie in den Becher und geben Sie Milch dazu. Maximale Menge an Banane beträgt 200g.

Zerkleinern

Das Gerät kann bis zu 30 Sekunden im Dauerbetrieb benutzt werden. Anschließend 3 Minuten abkühlen lassen.

1. Stellen Sie den Becher auf eine stabile, ebene, saubere und trockene Oberfläche.

2. Setzen Sie Edelstahl-Klingen in den Mixbecher (Sich Abb. 1).

3. Geben Sie die Zutaten in den Becher.

Hinweis: Entfernen Sie Knochen von Fleisch. Bereiten Sie das Fleisch in kleine Stücke vor. Maximale Menge beträgt 200g.

4. Legen Sie den Deckel auf den Mixbecher. Achten Sie immer darauf, dass der Deckel fest geschlossen auf dem Becher sitzt. Drücken Sie den Deckel (Sieh Abb. 2). Der Deckel wird nicht sicher mit dem Becher verbunden, wenn Sie ihn nicht drücken und dann können Sie ihn abnehmen.

5. Stecken Sie die Motoreinheit auf den Mixbecherdeckel. Drücken Sie sie, damit sie fest geschlossen auf dem Deckel sitzt. Die Motoreinheit wird nicht mehr sicher mit dem Deckel verbunden, wenn Sie sie nicht drücken und dann können Sie sie abnehmen. (Sieh Abb. 3).

6. Tauchen Sie den Mixfuß in den Mess-/Mixbecher ein, in dem sich die zu mixenden Zutaten befinden. Drücken und halten Sie Geschwindigkeitsregler Stufe I oder II, damit das Gerät zu arbeiten beginnt.

7. Lassen Sie Geschwindigkeitsregler Stufe I oder Stufe II los, um das Gerät auszuschalten.

8. Wenn Sie die Zubereitung beendet haben, ziehen Sie den Netzstecker aus der Steckdose. Nehmen Sie die Motoreinheit von dem Deckel ab, indem Sie die Motoreinheit gegen den Uhrzeigersinn drehen.

Vorsicht:

- Um die Verletzungsgefahr zu verringern, stecken Sie die Klingen des Gerätes niemals auf die Motoreinheit, wenn das Gerät nicht richtig aufgestellt ist.
- Stellen Sie sicher, dass der Deckel richtig sitzt, bevor Sie das Gerät einschalten.
- Aus Sicherheitsgründen müssen Sie zuerst die Motoreinheit vom Mixbecherdeckel abnehmen, und dann den Mixbecherdeckel. Nehmen Sie niemals den Mixbecherdeckel ab, bevor Sie die Motoreinheit abnehmen.

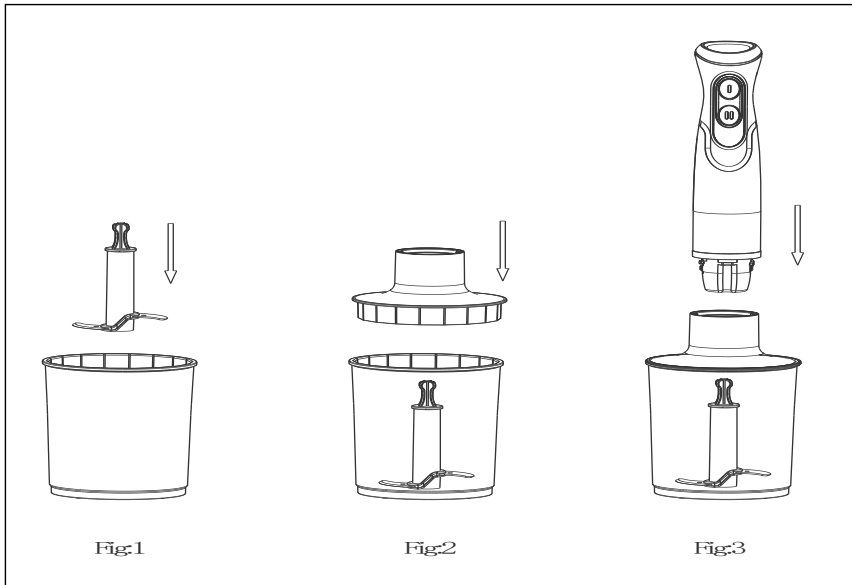

Schlagen

Das Gerät kann bis zu einer Minute im Dauerbetrieb benutzt werden. Anschließend 3 Minuten abkühlen lassen.

2. Befestigen Sie den Schneebesen an der Motoreinheit, indem Sie ihn gegen den Uhrzeigersinn festdrehen. Zum Abnehmen drehen Sie im Uhrzeigersinn.
2. Stecken Sie den Netzstecker in den Steckdose.
3. Geben Sie Eier in die Schüssel, nicht mehr als zwei Eiweiß.
4. Tauchen Sie den Mixfuß in den Mess-/Mixbecher ein, in dem sich die zu mixenden Zutaten befinden. Drücken und halten Sie Geschwindigkeitsregler Stufe I oder II, damit das Gerät zu arbeiten beginnt.
5. Lassen Sie Geschwindigkeitsregler Stufe I oder Stufe II los, wenn Sie die Zubereitung beendet haben.

REINIGUNG UND PFLEGE

1. Schalten Sie das Gerät aus, ziehen Sie den Netzstecker.

Hinweis: Tauchen Sie den abnehmbaren Stab des Mixers nicht in Wasser, weil die Schmierung der Lager abgewaschen werden kann.

2. Tauchen Sie den Mixfuß nicht in Wasser, sondern spülen Sie ihn unter fließendem Wasser ab (keine scheuernden Reinigungsmittel oder Lösungsmittel verwenden). Zum Trocknen aufrecht stehen lassen, sodass eingedrungenes Wasser herauslaufen kann. Der Mixfuß kann in der Geschirrspülmaschine gereinigt werden

3. Waschen Sie Schüssel, Schneebesens und Klinge in warmem Spülwasser. Sie sollten nicht im Geschirrspüler gereinigt werden, um die Kunststoffteile nicht in Mitleidenschaft zu ziehen.

4. Verwenden Sie ein feuchtes, weiches Tuch zum Reinigen der Motoreinheit. Tauchen Sie sie niemals in Wasser, um elektrischen Schlag zu vermeiden.

5. Alle Teile nach dem Waschen gut abtrocknen

Warnung: Die Messer sind scharf! Um Verletzungen zu vermeiden, ist bei der Reinigung besondere Vorsicht geboten.

Schnelle Reinigung

Zwischen zwei Arbeitsvorgängen den Stabmixer in ein halbgefülltes Glas Wasser stellen und ihn kurzzeitig einschalten.

UMWELTFREUNDLICHE ENTSORGUNG



Sie können dazu beitragen, die Umwelt zu schützen!
Gerät und Verpackung müssen entsprechend den örtlichen Bestimmungen zur Entsorgung von Elektroschrott und Verpackungsmaterial entsorgt werden. Informieren Sie sich gegebenenfalls bei Ihrem örtlichen Entsorgungsunternehmen.



VOX
ELECTRONICS

RUS

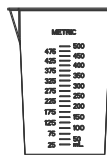
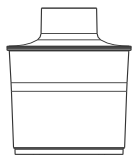
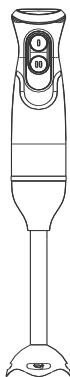

ПОГРУЖНОЙ БЛЕНДЕР

РУКОВОДСТВО ПО ЭКСПЛУАТАЦИИ

MS - 5008

Перед началом эксплуатации устройства внимательно прочитайте данную инструкцию и сохраните ее для дальнейшего использования

ВАЖНЫЕ МЕРЫ БЕЗОПАСНОСТИ

Перед началом эксплуатации данного устройства необходимо выполнить основные требования безопасности, включая следующее:

1. Прочитайте всю инструкцию.
2. Перед включением убедитесь, что напряжение в Вашей электросети соответствует характеристикам, указанным в табличке, которая размещена в нижней части устройства.
3. Не используйте устройство с поврежденным кабелем, при наличии неисправности или какого-либо повреждения. Сдайте его в ближайший авторизованный сервисный центр для диагностики, ремонта или замены.
4. Во избежание риска поражения током при повреждении шнура его замену могут осуществить только изготовитель или уполномоченный сервисный центр или квалифицированный специалист.
5. Отключайте устройство от сети, если оно не используется, перед чисткой, и перед тем как установить или снять аксессуар (части).
6. Не допускайте свисания сетевого шнура с края стола или рабочей поверхности.
7. Во избежание поражения электрическим током, не погружайте верхнюю часть блендера в воду.
8. При использовании устройства вблизи детей или людей с ограниченными способностями, не оставляйте их наедине с устройством без присмотра.
9. В процессе работы устройства избегайте контакта с движущимися деталями.
10. Для предотвращения травм и/или повреждения блендера при его использовании, держите руки и кухонные принадлежности вне чаши для смешивания. Допускается использование лопаточки, когда блендер не работает.
11. Не используйте устройство для колки льда и перемалывания твердых и сухих пищевых продуктов, в противном случае лезвие может затупиться.
12. Для снижения риска получения травмы, никогда не ставьте режущее лезвие на основание, пока не убедитесь, что чаша установлена правильно.
13. Перед включением устройства убедитесь, что крышка измельчителя надежно зафиксирована.
14. Использование аксессуаров, не рекомендованных изготовителем, может привести к травмам.
15. Не используйте устройство не по назначению.
16. Следите за тем, чтобы дети не играли с прибором.
17. Данное устройство может использоваться детьми старше 8 лет и лицами с ограниченными физическими, сенсорными или умственными возможностями, а также лицами, не имеющими опыта и знаний обращения с техникой, если

они находятся под контролем или ознакомлены с правилами его безопасной эксплуатации и понимают связанные с этим опасности. Дети не должны играть с прибором.

18. Перед тем как снимать крышку с чаши, отпустите кнопку, отключите устройство от сети и подождите, пока ножи полностью не остановятся.

19. Сначала выньте держатель лезвий, а потом уже нарезанные продукты.

20. Отключайте устройство от сети после каждого использования. Перед тем, как начать разборку устройства, убедитесь, что моторный блок полностью остановился.

21. Металлические лезвия очень острые, поэтому обращайтесь с ними осторожно.

22. Всегда держите нож за верхнюю часть, а не за лезвие во время очистки и ухода.

23. Неправильное использование устройства может привести к травмам.

24. Сохраните данную инструкцию для дальнейшего использования.

ОСНОВНЫЕ ДЕТАЛИ БЛЕНДЕРА (подходит для смешивания фруктов и овощей)



Основные детали аксессуаров – измельчитель для измельчения мяса и приготовления чесночного соуса

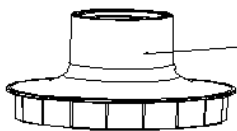
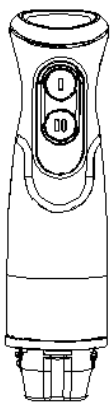

Крышка чаши-измельчителя

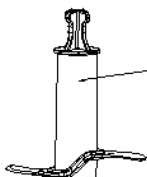

Лезвие ножа (лезвие очень острое, обращайтесь с ним осторожно)

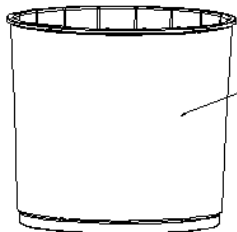

Чаша-измельчитель
(Идеально подходит для приготовления небольших порций мяса и моркови)
Примечание: Чаша предназначена только для смешивания продуктов. Промывайте ее после каждого использования. Не используйте чашу для хранения продуктов.

Основные детали аксессуаров – венчик для взбивания яичных белков



Моторный блок

Для блокировки венчика поверните моторный блок в направлении по часовой стрелке

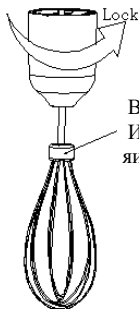

Венчик

Идеально подходит для взбивания яичных белков

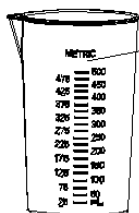

Мерный стакан

Объем 500 мл

Идеально подходит для приготовления небольших порций пищи

Примечание: Мерный стакан предназначен только для смешивания продуктов. Промывайте его после каждого использования. Не используйте мерный стакан для хранения продуктов.

Использование блендера

Перед первым использованием блендера промойте его в соответствии с разделом «Быстрая очистка». Продолжительность работы устройства вхолостую не должна превышать 15 секунд.

Внимание: Лезвия очень острые – обращайтесь с ними осторожно.

Перед сборкой /разборкой аксессуаров убедитесь, что блендер отключен от электрической сети.

Инструкция по эксплуатации блендера

Максимальное время работы прибора за один цикл не должно превышать 30 секунд. Перерыв между двумя последовательными циклами должен быть не менее 3 минут.

1. Для соединения съемного вала с моторным блоком, поверните вал против часовой стрелки до полной затяжки. Для разборки достаточно повернуть его в обратном направлении.
2. Вставьте вилку сетевого шнура блендера в розетку.
3. Погрузите блендер в чашу с продуктами. Для запуска прибора нажмите и удерживайте кнопку низкой/высокой скорости.
4. Для остановки блендера отпустите кнопку низкой /высокой скорости.
5. При смешивании банана нарежьте его на мелкие кусочки, положите в чашу для смешивания, затем добавьте молоко. Максимальное количество банана не должно превышать 200 г.

Инструкция по эксплуатации измельчителя

Максимальное время работы прибора за один цикл не должно превышать 15 секунд. Перерыв между двумя последовательными циклами должен быть не менее 3 минут.

1. Установите чашу измельчителя на чистую ровную поверхность.
2. Установите нож из нержавеющей стали в чашу измельчителя, как показано на Рис.1.
3. Положите продукты в чашу измельчителя.

Примечание: отделите мясо от костей, нарежьте его мелкими кусочками и поместите в чашу измельчителя. Максимальное количество мяса не должно превышать 200 г.

4. Совместите крышку с чашей измельчителя так, чтобы выступы по бокам крышки вошли в пазы на корпусе чаши, затем надавите на крышку, чтобы зафиксировать ее на месте (см. Рис. 2). Достаточно отпустить крышку и она поднимается вверх, после чего ее можно снять.
5. Вставьте моторный блок в отверстие крышки измельчителя, надавите на моторный блок, чтобы зафиксировать его. Достаточно отпустить его и он поднимается вверх, после чего его можно снять (см. Рис. 3).
6. Погрузите блендер в чашу с продуктами. Для запуска прибора нажмите и удерживайте кнопку низкой /высокой скорости.
7. Для остановки прибора отпустите кнопку низкой/высокой скорости на моторном блоке.
8. После окончания работы, сначала выньте вилку сетевого шнура из розетки, а затем снимите моторный блок с крышки измельчителя, повернув его против часовой стрелки.

Внимание:

- Для снижения риска получения травмы, никогда не ставьте нож на основание, пока не убедитесь, что чаша правильно установлена.
- Перед эксплуатацией прибора, убедитесь, что крышка измельчителя надежно зафиксирована на месте.
- Для обеспечения безопасности, во время работы прибора или после окончания измельчения, сначала отсоедините моторный блок от крышки измельчителя, а затем снимите крышку измельчителя. Никогда не снимайте крышку измельчителя, если на ней установлен моторный блок.

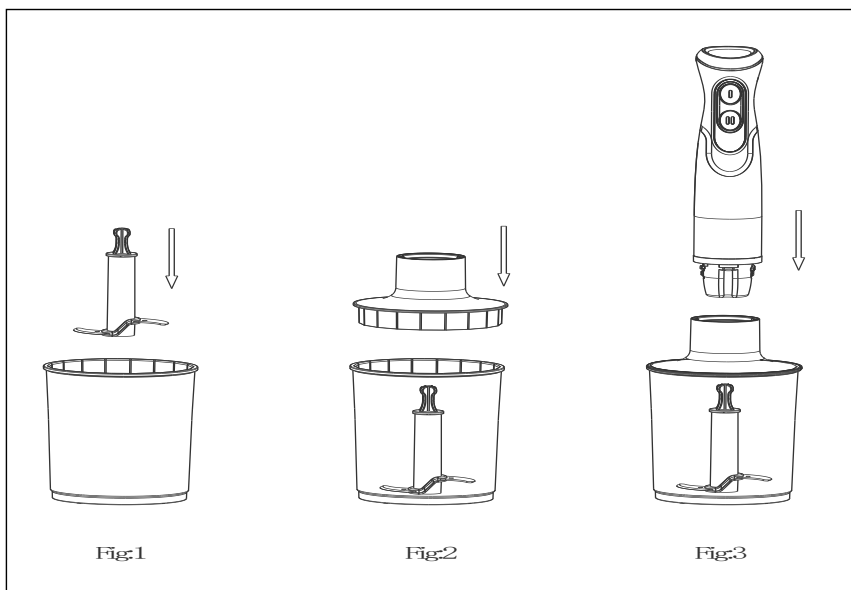

Инструкция по эксплуатации насадки для взбивания яичных белков

Максимальное время работы прибора за один цикл не должно превышать одной минуты. Перерыв между двумя последовательными циклами должен быть не менее 3 минут.

1. Для соединения насадки-венчика с моторным блоком, поверните венчик против часовой стрелки до полной затяжки. Для разборки достаточно повернуть его в обратную сторону.
2. Вставьте вилку шнура питания блендера в розетку.
3. Положите в чашу яичные белки; взбивайте за раз не более двух яичных белков.

4. Погрузите блендер в чашу с продуктами. Нажмите и удерживайте кнопку низкой /высокой скорости для запуска устройства.
5. Для остановки устройства отпустите кнопку низкой /высокой скорости на моторном блоке.

ОЧИСТКА И УХОД

1. Отключите прибор от электросети и снимите съемную насадку-блендер.
Примечание: Не погружайте съемную насадку-блендер в воду во избежание вытекания смазки механизма наружу.
2. Промойте насадку под струей воды. Для очистки прибора не применяйте абразивные чистящие вещества или моющие средства. После очистки установите насадку-блендер в вертикальном положении для стекания воды. Блендер-насадку можно мыть в посудомоечной машине.
3. Промойте чашу, насадку-венчик и ножи в теплой мыльной воде. Чашу и насадку-венчик не рекомендуется мыть в посудомоечной машине, т.к. длительная мойка может привести в износу пластиковых деталей.
4. Протрите внешнюю поверхность моторного блока влажной тканью. Во избежание поражения электрическим током никогда не погружайте моторный блок в воду.
5. Тщательно высушите все детали.

Внимание: Соблюдайте осторожность при обращении с ножами – лезвия очень острые.

Быстрая очистка

Между двумя циклами работы опустите погружной блендер в чашу, наполовину наполненную водой, и запустите его на несколько секунд.

Безопасная для окружающей среды утилизация

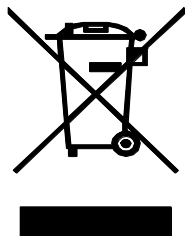

Вы можете помочь в охране окружающей среды! Пожалуйста, соблюдайте местные нормы: передавайте неработающее электрическое оборудование в соответствующие центры утилизации отходов.



VOX
ELECTRONICS

SRB

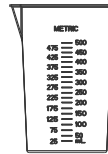
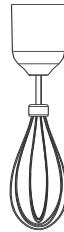
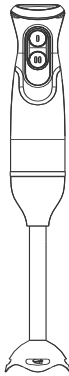

ŠTAPNI BLENDER
KORISNIČKO UPUTSTVO
MS - 5008

Pažljivo pročitajte ovo uputstvo pre korišćenja i sačuvajte ga
za kasniju upotrebu

VAŽNA BEZBEDNOSNA UPUTSTVA

Pre upotrebe ovog električnog uređaja treba uvek ispuniti osnovne preduslove uključujući sledeće:

1. Pročitati sva uputstva.
2. Pre upotrebe proveriti da li napon u zidnoj utičnici odgovara naponu uređaja koji se može naći na natpisnoj tablici pri dnu uređaja.
3. Ne koristite uređaj sa oštećenim kablom za napajanje ili ako je uređaj prestao da radi ili se ošteti na bilo koji način. Vratite uređaj u najbliži ovlašćeni servis na pregled, popravku ili zamenu.
4. Ukoliko je kabl za napajanje oštećen, mora ga zameniti proizvođač ili ovlašćeni serviser ili kvalifikovani tehničar da bi se izbegla svaka opasnost.
5. Uvek isključite aparat iz utičnice kada ga ne koristite, pre nego što stavljate ili skidate delove i pre čišćenja.
6. Pazite da kabl za napajanje ne visi sa ivice stola ili radne površine..
7. Ne potapajte gornji deo blendera u vodu jer to može dovesti do električnog udara.
8. Neophodan je strogi nadzor kada se uređaj koristi u blizini dece ili nemoćnih osoba.
9. Izbegavajte kontakt sa delovima koji se pomeraju.
10. Tokom blendiranja držite ruke i posuđe van posude kako biste smanjili rizik od ozbiljnih povreda osoba ili oštećenja blendera. Možete koristiti strugač samo kada blender ne radi.
11. Uređaj se ne može koristiti za lomljenje leda i blendiranje tvrde i suve hrane, jer time može da se istupi sečivo.
12. Da biste smanjili rizik od povreda, nikada ne postavljajte sečivo na bazu bez prethodnog postavljanja posude na odgovarajuće mesto.
13. Proverite pre rada uređaja da li je poklopac seckalice sigurno zaključan na svom mestu.
14. Upotreba dodataka koje ne preporučuje proizvođač može izazvati povrede osoba.
15. Ovaj uređaj ne koristite u svrhe kojima nije namenjen.
16. Deca se ne smeju igrati s uređajem.
17. Ovaj uređaj mogu koristiti deca uzrasta od 8 i više godina i osobe sa smanjenim fizičkim, senzornim ili mentalnim sposobnostima ili nedostatkom iskustva i znanja ukoliko im je dat nadzor ili instrukcije u vezi sa korišćenjem aparata na siguran način i ukoliko razumeju potencijalne opasnosti.
18. Pre uklanjanja poklopca sa posude, otpustite dugme i isključite aparat, te sačekajte dok se noževi potpuno ne zaustave.
19. Uvek izvadite sečivo pre nego što isipate sadržaj iz posude.
20. Isključite aparat nakon svake upotrebe. Proverite da li je motor potpuno prestao

da radi pre nego što počnete sa rastavljanjem uređaja.

21. Metalna sečiva su veoma oštra, stoga morate pažljivo rukovati njima.
22. Nemojte nikada držati oštri deo sečiva, već pridržavajte osovinu sečiva prilikom čišćenja i rukovanja njime.
23. Ukoliko se uređaj nepravilno koristi, moguće su povrede.
24. Sačuvajte ovo uputstvo za buduću upotrebu.

UPOZNAJTE VAŠ BLENDER (pogodan za blendiranje voća i povrća)

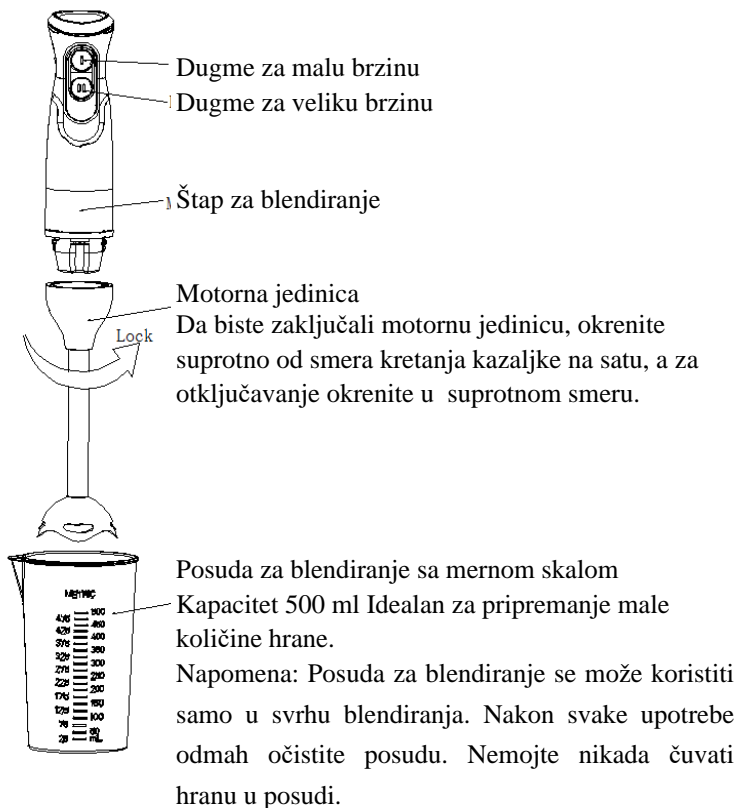

Upoznajte vaš dodatak-seckalica (koristite za seckanje mesa i pravljenje namaza od belog luka)

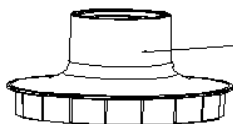
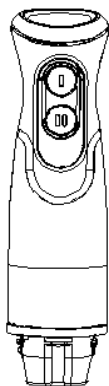

Poklopac posude za seckanje

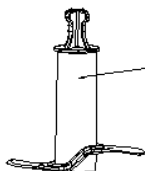

Sečivo (sečivo je veoma oštro, oprez pri rukovanju)

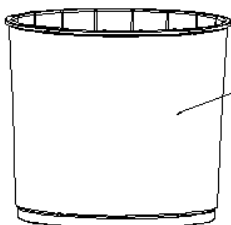

Posuda za seckanje
(Idealna za seckanje malih količina mesa i šargarepe) Napomena: Posuda za blendiranje se može koristiti samo u svrhu blendiranja. Nakon svake upotrebe odmah očistite posudu. Nemojte nikada čuvati hranu u posudi.

Upoznajte vaš dodatak-mutilica (za mućenje belanca)



Motorna jedinica

Okrenite motornu jedinicu u smeru kazaljke na satu da biste zaključali mutilicu

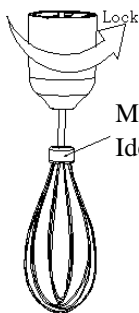

Mutilica

Idealna za mućenje belanca

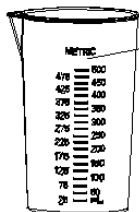

Posuda za blendiranje sa mernom skalom

Kapacitet 500 ml

Idealna za pripremu malih količina hrane

Napomena: Posuda za blendiranje se može koristiti samo u svrhu blendiranja. Nakon svake upotrebe odmah očistite posudu. Nemojte nikada čuvati hranu u posudi.

Upotreba blendera

Pre prve upotrebe, očistite blender u skladu sa odeljkom „brzo čišćenje“. Vreme rada uređaja bez opterećenja ne sme biti duže od 15 sekundi.

Važno: Sečiva su veoma oštra, morate pažljivo rukovati njima. Vodite računa da je štapni blender isključen iz utičnice pre nego što počnete sa sastavljanjem delova ili skidanjem istih.

Uputstva za blendiranje

Maksimalno vreme rada uređaja po jednom ciklusu mora biti manje od 30 sekundi i mora postojati 3 minuta odmora između dva uzastopna ciklusa.

1. Da biste sastavili odvojivo vratilo za motornu jedinicu, okrenite vratilo u suprotnom smeru od smera kazaljke na satu sve dok ne zategnete. Prilikom rastavljanja, samo okrenite u suprotnom smeru od prethodno opisnog.
2. Uključite utikač štapnog blendera u utičnicu.
3. Spustite štapni blender u hranu. Pritisnite i držite dugme za malu ili veliku brzinu kako bi uređaj započeo sa radom.
4. Zaustavite rad štapnog blendera puštanjem dugmeta za malu ili veliku brzinu.
5. Kada blendirate bananu, isecite je na male komade koje ćete staviti u posudu za blendiranje, a zatim dodajte mleko. Maksimalna količina banane ne sme prelaziti težinu od 200 g.

Instrukcije za seckanje

Maksimalno vreme rada uređaja po jednom ciklusu mora biti manje od 15 sekundi i mora postojati 3 minuta odmora između dva uzastopna ciklusa.

1. Stavite posudu za seckanje na čistu, ravnu površinu.
2. Postavite sečivo od nerđajućeg čelika u posudu za seckanje, kao što je prikazano na slici 1.
3. Stavite hranu u posudu za seckanje.

Napomena: izvadite kosti iz mesa, isecite meso na male komade koje stavljate u posudu. Maksimalna količina mesa ne sme prelaziti 200g.

4. Pričvrstite poklopac na posudu za seckanje, proverite da li je žleb poklopca u ravni sa unutrašnjim delom posude, a zatim pritisnite poklopac koji će se tako zaključati. (Videti sl. 2) Poklopac će se podići kada ga ne pritiskate; tada ga možete skloniti.
5. Stavite motornu jedinicu u otvor poklopca seckalice i pritisnite motornu jedinicu kako bi se zaključala. Motorna jedinica će se podići ukoliko je ne pritiskate i tada je možete izvaditi. (Videti sl. 3)
6. Spustite štapni blender u hranu. Pritisnite i držite dugme za malu ili veliku brzinu kako bi uređaj započeo sa radom.
7. Zaustavite rad uređaja puštanjem dugmeta za malu ili veliku brzinu na motornoj jedinici.
8. Nakon završetka seckanja, prvo isključite utikač uređaja iz utičnice, a zatim izvadite motornu jedinicu iz poklopca seckalice okrećući je u smeru suprotnom od smera kazaljke na satu.

Oprez:

-Kako biste smanjili rizikod povrede, nikada ne stavljajte sečivo na bazu ukoliko prethodno niste pravilno postavili posudu.

- Proverite da li je poklopac seckalice zaključan na svom mestu pre nego što počnete

sa radom uređaja.

- Za vreme rada ili nakon seckanja, radi bezbednosti, prvo morate rastaviti motornu jedinicu sa poklopca sečiva, a zatim skinuti poklopac sečiva. Nikada ne uklanjajte poklopac sečiva ukoliko prvo niste sklonili motornu jedinicu.

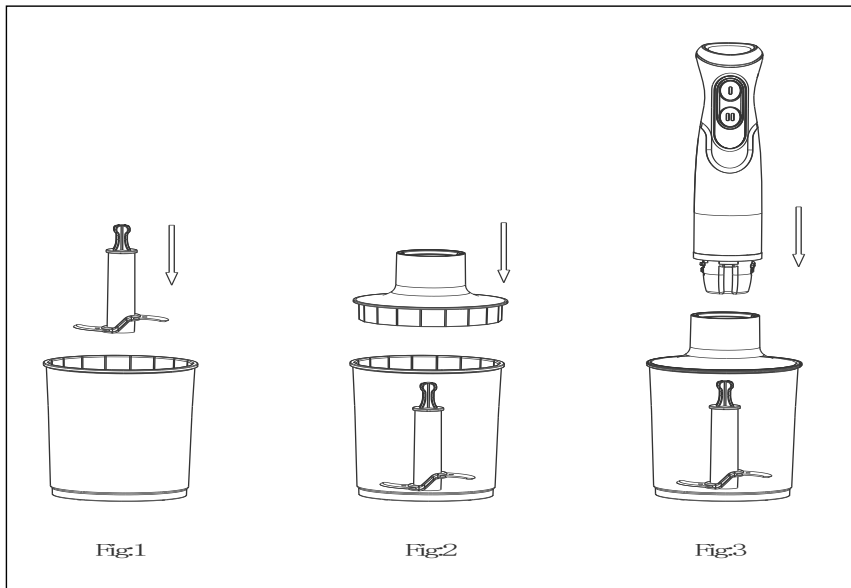

Instrukcije za mućenje belanca

Maksimalno vreme rada uređaja po jednom ciklusu mora biti manje od 1 (jednog) minuta i mora postojati 3 minuta odmora između dva uzastopna ciklusa.

1. Za sastavljanje mutilice za jaja sa jedinicom motora, okrenite mutilicu u smeru suprotnom od smeru kretanja kazaljke na satu sve dok se ne zategne. Za rastavljanje, samo okrenite u suprotnom smeru.
2. Uključite utikač štapnog blendera u utičnicu.
3. Stavite jaja u posudu; ne više od dva belanca.
4. Spustite štapni blender u posudu sa hranom. Pritisnite i držite dugme za malu ili veliku brzinu kako bi uređaj započeo sa radom.
5. Zaustavite rad uređaja puštanjem dugmeta za malu ili veliku brzinu na motornoj jedinici.

ČIŠĆENJE I ODRŽAVANJE

1. Isključite uređaj iz utičnice i sklonite odvojivi štap.
 2. Operite štap blendera pod tekućom vodom, bez upotrebe abrazivnih sredstava ili deterdženata. Nakon pranja, postavite odvojiv štap uspravno kako bi iz njega iscurela sva voda. Štap je periv u mašini za pranje sudova.
 3. Operite posudu, mutilicu i sečivo u toploj i sapunjavoj vodi. Ne preporučuje se pranje posude i mutilica u mašini za sudove, jer plastične komponente propadaju prilikom dugotrajnog pranja u sudomašini.
 4. Obrišite motornu jedinicu vlažnom krpom. Nikada je ne potapajte u vodu radi čišćenja, jer može doći do strujnog udara.
 5. Osušite potpuno sve delove.
- Oprez: Sečiva su veoma oštra i zahtevaju pažljivo rukovanje.

Brzo čišćenje

Između ciklusa rada, stavite štapni blender u čašu koja je do pola napunjena vodom i uključite uređaj da radi nekoliko sekundi.

Ekološko odlaganje

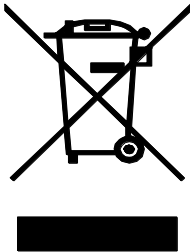

Zaštitimo životnu sredinu! Ne zaboravite da se pridržavate lokalnih propisa: odnesite električnu opremu koja više ne radi odgovarajućem centru za odlaganje otpada.



VOX
ELECTRONICS

ESP

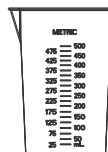
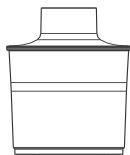
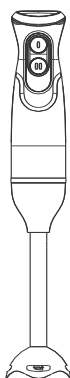

BATIDORA DE MANO
MANUAL DE INSTRUCCIONES
MS - 5008

Lea este manual detenidamente antes de usarlo y guárdelo para futuras referencias.

SALVAGUARDIAS IMPORTANTES

Antes de usar el aparato eléctrico, se deben seguir las siguientes precauciones básicas:

1. Lea todas las instrucciones.
2. Antes de usar el aparato, verifique si el voltaje de la toma de corriente de pared corresponde a lo que está indicado en la placa de características.
3. No opere el aparato con un cable o enchufe dañado o después de que el aparato funcione mal, se caiga o se dañe de alguna manera. Lleve el aparato al servicio autorizado más cercano para su revisión, reparación o ajuste eléctrico o mecánico.
4. Si el cable de alimentación está dañado, debe ser reemplazado por el fabricante, el agente de servicio autorizado o un técnico calificado, para evitar cualquier peligro.
5. Siempre desenchufe la licuadora del suministro si la deja desatendida y antes de armarla, desarmarla o limpiarla;
6. No deje que el cable cuelgue del borde de una mesa o superficie caliente.
7. No sumerja la parte superior de la licuadora en el agua, ya que podría provocar una descarga eléctrica.
8. Es necesaria una estrecha supervisión cuando el aparato se utiliza cerca de niños o personas enfermas.
9. Evite el contacto con las partes móviles.
10. Mantenga las manos y los utensilios fuera del recipiente mientras los mezcla para reducir el riesgo de lesiones graves a personas o daños a la licuadora. Se puede usar un raspador pero solo cuando la licuadora no está funcionando.
11. El aparato no se puede usar para picar hielo o mezclar sustancias duras y secas, de lo contrario la cuchilla podría quedar embotada.
12. Para reducir el riesgo de lesiones, nunca coloque la cuchilla de corte en la base sin antes colocar el recipiente correctamente en su lugar.
13. Asegúrese de que la tapa de la picadora esté firmemente bloqueada en su lugar antes de operar el aparato.
14. El uso de accesorios no recomendados por el fabricante puede causar lesiones a personas.
15. No utilice el aparato para otro uso que no sea el indicado.
16. Los niños deben ser supervisados para asegurarse de que no jueguen con el aparato.
17. Este dispositivo puede ser utilizado por niños a partir de 8 años y personas con capacidades físicas, sensoriales o mentales reducidas, o por falta de experiencia y conocimiento, si se les ha dado supervisión o instrucciones sobre el uso del dispositivo de manera segura y comprensible. Los peligros implicados. Los niños no deben jugar con el aparato.
18. Antes de retirar la tapa del recipiente, suelte el botón y desenchufe el aparato, espere hasta que las cuchillas se detengan por completo.
19. Retire siempre el conjunto de cuchillas antes de verter el contenido del frasco.
20. Asegúrese de apagar el aparato después de cada uso. Asegúrese de que el motor deje de funcionar por completo antes de desmontarlo.
21. Las cuchillas de metal son extremadamente afiladas, por favor manéjelas con cuidado.

22. Sostenga siempre el vástago de la cuchilla en lugar del filo al manipular y limpiar la cuchilla.
23. Tenga cuidado de posibles lesiones si el aparato no se utiliza correctamente.
24. Conserve estas instrucciones.

Conozca su licuadora (es adecuada para mezclar verduras y frutas)

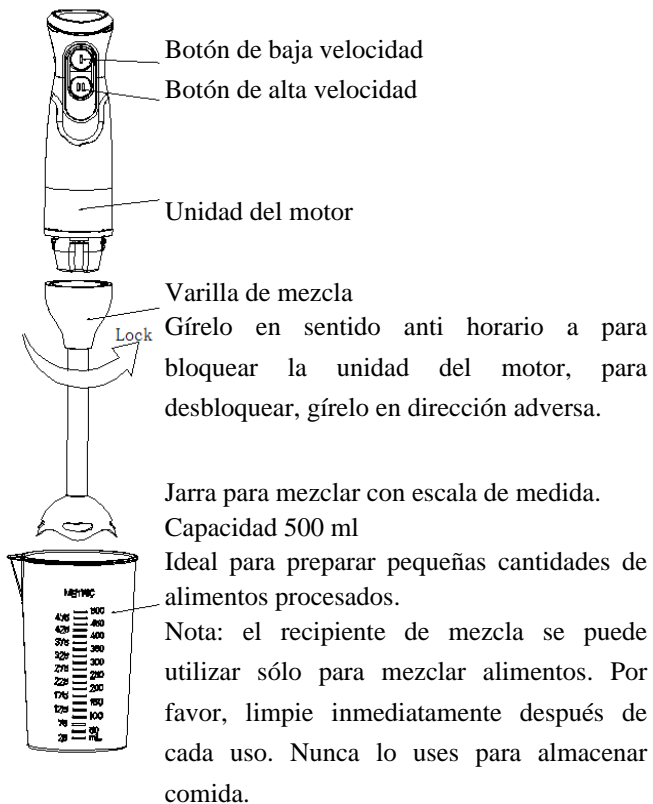

Conozca su accesorio picador (Úselo para picar carne y hacer pasta de ajo)

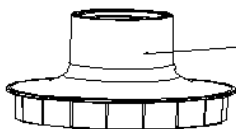

Tazón de fuente

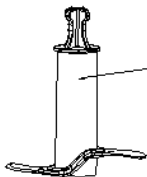

Hoja de cuchilla (Como la hoja está muy afilada, manéjela con cuidado para evitar lesiones)

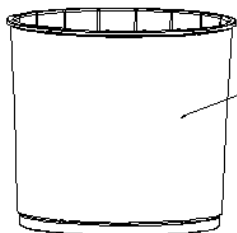

Recipiente de picadora
(Ideal para preparar una pequeña cantidad de zanahoria o carne picada). Nota: la jarra se puede utilizar sólo para mezclar alimentos. Por favor limpie la jarra inmediatamente después de cada uso. Nunca lo uses para almacenar comida.

Conozca los accesorios de su licuadora (para mezclar clara de huevo)



Unidad del motor

Gire la unidad del motor en sentido horario para bloquearla con la tapa batidora.



Batidor

Ideal para batir clara de huevo.

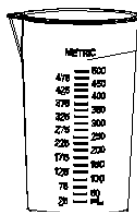

Jarra para mezclar con escala de medida.

Capacidad 500 ml

Ideal para preparar pequeñas cantidades de alimentos procesados.

Nota: el recipiente de mezcla se puede utilizar sólo para mezclar alimentos. Por favor, limpie la jarra inmediatamente después de cada uso. Nunca lo uses para almacenar comida.

Uso de la licuadora

Antes del primer uso, limpie la licuadora según la sección de "limpieza rápida".

El tiempo de funcionamiento sin carga no debe exceder de 15 segundos.

Importante: Las cuchillas son muy afiladas, manejar con cuidado. Asegúrese de que la licuadora esté desenchufada de la toma de corriente antes de ensamblar o quitar los accesorios.

Instrucciones para mezclar

La duración máxima de operación por tiempo debe ser inferior a 30 segundos y debe haber un tiempo de descanso de 3 minutos entre dos ciclos consecutivos.

1. Para ensamblar el eje desmontable con la unidad del motor, gire el eje en sentido anti horario hasta que quede apretado. Para desmontar, gire en dirección adversa.
2. Simplemente enchufe la licuadora en la toma de corriente.
3. Ponga la batidora de mano en la comida. Mantenga presionado el botón de baja velocidad o el botón de alta velocidad para comenzar a operar.
4. Detenga la batidora de mano soltando el botón de baja velocidad o el botón de alta velocidad.
5. Al licuar el plátano, córtelo en trozos pequeños, luego agregue la leche. La cuantificación máxima del plátano no debe exceder los 200 g.

Instrucciones para el corte

La operación máxima por tiempo debe ser inferior a 15 segundos y debe haber un tiempo de descanso de 3 minutos entre dos ciclos consecutivos.

1. Coloque el recipiente picador en una superficie limpia y nivelada.
2. Ensamble la cuchilla para picar de acero inoxidable en el recipiente de la picadora, como se muestra en la Fig.1.

3. Coloque los alimentos en el tazón picador.

Nota: retire los huesos de la carne, córtelos en trozos pequeños y luego coloque la carne en el recipiente. La cantidad máxima de carne no debe exceder los 200 g.

4. Coloque la tapa en el tazón picador, asegúrese de que el tubérculo en la pared interior del tazón esté alineado con la ranura de la tapa, luego bájelo y presione la tapa para que encaje en su posición. (Consulte la Fig. 2). La tapa se levantará cuando no la presione; entonces usted puede eliminarlo.

5. Inserte la unidad del motor en el orificio de la tapa de la picadora, presione la unidad del motor para bloquear. La unidad del motor se levantará mientras no la presione y puede retirarla en ese momento. (Ver Fig.3)

6. Coloque la batidora de mano en la comida. Mantenga presionado el botón de baja velocidad o el botón de alta velocidad para comenzar a operar.

7. Detenga el aparato soltando el botón de baja velocidad o el botón de alta velocidad de la unidad del motor.

8. Después de terminar de cortar, primero desenchúfelo de la toma de corriente y luego retire la unidad del motor de la tapa del helicóptero girándola en sentido anti horario.

Precaución:

-Para reducir el riesgo de lesiones, nunca coloque la cuchilla en la base sin antes colocar el recipiente correctamente en su lugar.

- Asegúrese de que la tapa de la picadora esté firmemente bloqueada en su lugar antes de operar el aparato.

- Durante la operación o después de cortar, por seguridad, primero debe desmontar la unidad del motor de la tapa de la picadora y luego retirar la tapa de la picadora. Nunca retire la tapa de la picadora con la unidad del motor en su lugar.

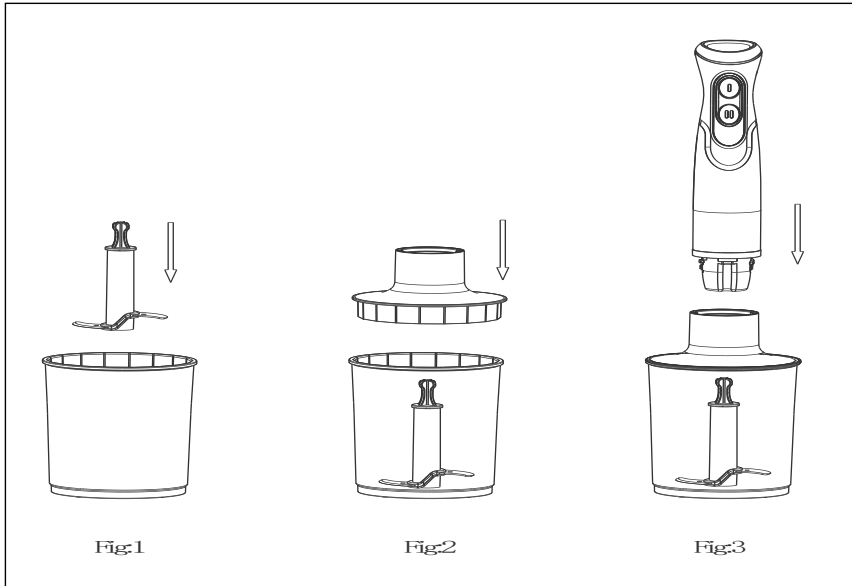

Instrucciones para batir clara de huevo

La duración máxima de operación por tiempo no puede exceder 1 minuto y debe haber un tiempo de descanso de 3 minutos entre dos ciclos consecutivos.

1. Para ensamblar la batidora de clara de huevo con la unidad del motor, gire la batidora en sentido anti horario hasta que quede apretado. Para desmontarla, simplemente gire en la dirección opuesta.
2. Enchufe la batidora de mano en la toma de corriente.
Coloque la clara de huevo en la jarra; No ponga más de dos huevos blancos.
4. Ponga la batidora de mano en la comida. Mantenga presionado el botón de velocidad baja o alta para iniciar la operación.
5. Detenga la batidora de mano soltando el botón de baja velocidad o el botón de alta velocidad de la unidad del motor.

LIMPIEZA Y MANTENIMIENTO

1. Desenchufe el aparato y retire el vástago desmontable.

Nota: No sumerja el vástago desmontable de la licuadora en agua, ya que la lubricación de los rodamientos puede lavarse.

2. Lave la varilla mezcladora desmontable con agua corriente, sin el uso de limpiadores abrasivos o detergentes. Después de limpiar la varilla desmontable, colóquela en posición vertical para que

el agua, que pueda haber entrado, pueda drenar. La varilla es un componente apto para lavavajillas.

3. Lave la jarra, el tazón, el batidor y la cuchilla con agua tibia y jabón. No se recomienda que el tazón y el batidor se coloquen en un lavavajillas, ya que el componente plástico se deteriora con el uso prolongado de la limpieza del lavavajillas.

4. Limpie la unidad del motor con un paño húmedo. Nunca lo sumerja en agua para limpiarlo, ya que puede producirse una descarga eléctrica.

5. Seque bien el aparato.

Precaución: las cuchillas son muy afiladas, manejar con cuidado.

Limpieza rápida

Entre las tareas de procesamiento, mantenga la batidora de mano en la taza medio llena de agua y enciéndala durante unos segundos.

Disposición favorable al medio ambiente

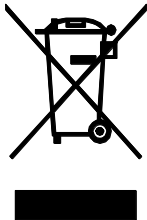

¡ Puede ayudar a proteger el medio ambiente!

Recuerde cumplir con las regulaciones locales: entregue el equipo eléctrico que no funciona a un centro de eliminación adecuado.



VOX

ELECTRONICS

PRT

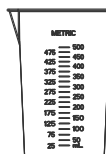
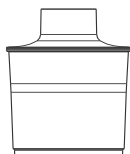
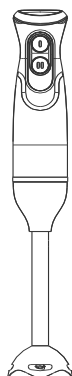

BATEDEIRA MANUAL

MANUAL DE INSTRUÇÕES

MS - 5008

Antes de usar a batedeira, leia atentamente este manual e
guarde-o para futuras necessidades

CONSELHOS DE SEGURANÇA

Antes de usar este aparelho elétrico, deve seguir as seguintes precauções básicas:

1. Leia todas as instruções antes do primeiro uso.
2. Certifique-se de que a sua voltagem corresponde à indicada na placa de identificação do aparelho.
3. Não utilize o aparelho com o cabo ou a ficha danificados ou em caso de mau funcionamento do aparelho. Em caso de queda ou qualquer dano grave, leve-o ao centro de serviço autorizado mais próximo para verificação, reparo ou ajuste.
4. Se o cabo de alimentação se danificar e a fim de evitar qualquer perigo, este deve ser substituído pelo fabricante, pelo serviço de assistência técnica autorizado ou por um técnico devidamente qualificado.
5. Desligue a batedeira da tomada, sempre que a deixar sem supervisão, efectuar limpeza ou antes de montar ou desmontar.
6. Não deixe o cabo caído sobre a borda de uma mesa ou em cima de superfícies quentes.
7. Não mergulhe a parte superior da batedeira na água, pois tal pode resultar em choque elétrico.
8. É necessária uma supervisão atenta sempre que o aparelho for utilizado perto de crianças ou pessoas doentes.
9. Evite entrar em contato com as partes removíveis do aparelho.
10. Mantenha mãos e utensílios fora do recipiente durante a mistura, para reduzir o risco de ferimentos graves ou danos na batedeira.
Pode utilizar um raspador mas somente quando a batedeira não estiver a funcionar.
11. O aparelho não pode ser usado para picar gelo ou misturar substâncias dura e/ou demasiado secas, caso contrário a lâmina ficará danificada.
12. Para reduzir o risco de ferimentos nunca coloque a lâmina de corte na base sem antes colocar a tigela corretamente no lugar.
13. Certifique-se de que a tampa do aparelho está bem trancada antes de iniciar a operação.
14. O uso de acessórios não recomendados pelo fabricante pode resultar em ferimentos pessoais.
15. Não opere o aparelho para outro fim que não o definido.
16. As crianças devem ser supervisionadas para garantir que não brincam com o aparelho.
17. Este aparelho pode ser utilizado por crianças com idade igual ou superior a 8 anos e pessoas com capacidades físicas, sensoriais ou mentais reduzidas ou falta de experiência e conhecimento, se tiverem recebido supervisão ou instruções relativas a um uso seguro da batedeira e compreenderem os perigos envolvidos. As crianças não devem brincar com o aparelho.

18. Antes de remover a tampa do frasco, solte o botão, desligue o aparelho e aguarde até que as lâminas pararem completamente.
19. Remova sempre a lâmina antes de despejar o conteúdo do frasco.
20. Antes de desmontar o aparelho, desligue-o e aguarde até o motor parar de funcionar completamente.
21. Manuseie as lâminas de metal com cuidado, dado que são extremamente afiadas.
22. Ao manusear e limpar a lâmina, segure-a sempre pela haste e nunca próximo da zona de corte.
23. Tenha cuidado com possíveis lesões, no caso do aparelho ser usado incorretamente.
24. Guarde estas instruções para necessidades futuras.

Conheça a sua batedeira (aparelho adequado para a mistura de vegetais e frutas)

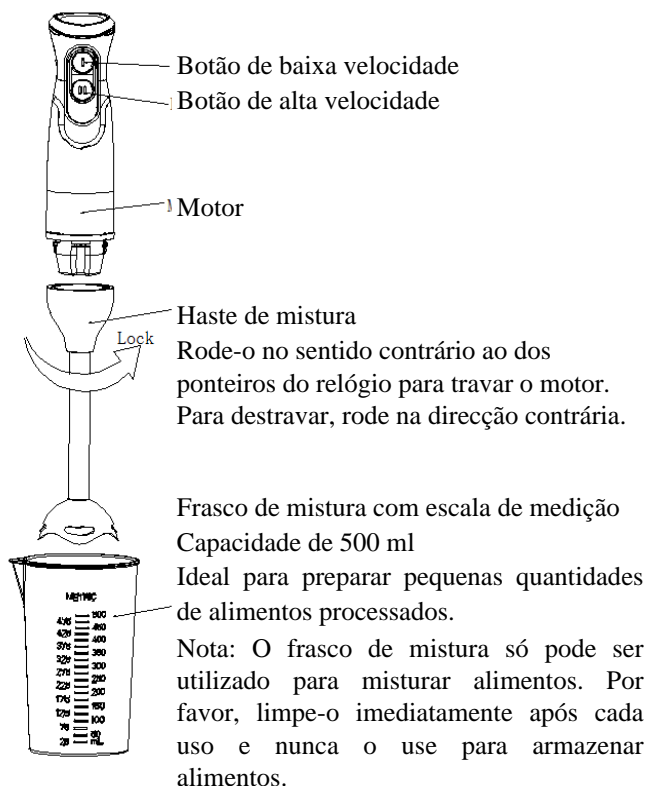

Os acessórios: Picador - utilizado p.e. para picar carne ou fazer pasta de alho.

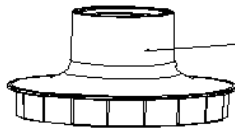

Tampa da tigela do picador

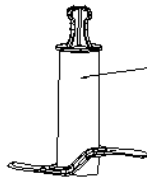

Lâmina da faca (lâmina muito afiada, manuseie com cuidado)

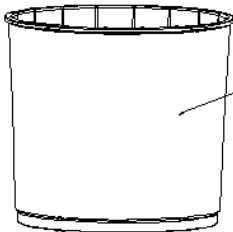

Tigela do picador
(Ideal para pequenas quantidades de cenoura ou carne picada.)

Nota: O frasco só pode ser usado para misturar alimentos. Por favor, limpe-o imediatamente após cada uso e nunca o use para armazenar alimentos.

Os acessórios: Batedor - para claras em castelo ou outros.



Motor

Rode o motor no sentido dos ponteiros do relógio para trancar a tampa do batedor.

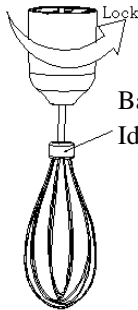

Batedor

Ideal para bater as claras dos ovos

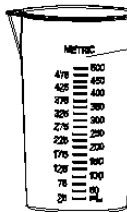

Frasco de mistura com escala de medição

Capacidade de 500 ml

Ideal para preparar pequenas quantidades de alimentos processados.

Nota: O frasco de mistura só pode ser utilizado para misturar alimentos. Por favor, limpe-o imediatamente após cada uso e nunca o use para armazenar alimentos.

Usar a batedeira

Antes do primeiro uso, limpe a batedeira de acordo com as instruções disponíveis no capítulo “limpeza rápida”.

O tempo de operação sem carga não deve exceder os 15 segundos.

Importante: As lâminas são bastante afiadas, manuseie com cuidado. Certifique-se de que a batedeira portátil fica desligada da tomada antes de montar ou remover os acessórios.

Instruções para mistura

Cada operação deve ser sempre inferior a 30 segundos e a cada dois ciclos consecutivos deve dar um tempo de descanso de 3 minutos.

1. Para montar o eixo destacável com a unidade do motor, rode o eixo no sentido contrário ao dos ponteiros do relógio até apertar. Para desmontar, rode no sentido inverso.
2. Ligue a batedeira a tomada.
3. Coloque a vara nos alimentos. Pressione e segure o botão de baixa velocidade ou alta velocidade para começar a operar.
4. Pare a vara liberando o botão de baixa velocidade ou de alta velocidade.
5. Ao misturar bananas, corte-as em pequenos pedaços antes de colocar no frasco de mistura, em seguida adicione o leite. A quantidade máxima de banana não deve exceder 200 g.

Instruções para picar

Cada operação deve ser sempre inferior a 30 segundos e a cada dois ciclos consecutivos deve dar um tempo de descanso de 3 minutos.

1. Coloque a tigela da picadora numa superfície limpa e nivelada.
2. Monte a lâmina de corte de aço inoxidável na tigela do picador, conforme demonstrado na Fig.1.
3. Coloque os alimentos na tigela do picador.

Nota: retire os ossos da carne, corte em pedaços pequenos e coloque a carne na tigela. A quantidade máxima de carne não deve exceder as 200g.

4. Prenda a tampa na tigela do picador, certifique-se de que o tubo na parede interna da tigela esta alinhado com a ranhura da tampa, de seguida baixe a tampa e pressione-a tampa até trancar na posição certa. (Ver Fig.2) A tampa levantará quando não estiver a ser pressionada e então poderá remover o conteúdo.
5. Insira o motor no orifício da tampa do cortador, pressione a o motor até trancar. O motor levantará quando parar de pressionar e poderá remover nesse momento. (Veja a Fig.3)
6. Coloque a vara na comida. Pressione e segure o botão de baixa velocidade ou de alta velocidade para começar a operar.
7. Pare o aparelho soltando o botão de baixa velocidade ou de alta velocidade do motor.
8. Após terminar de picar, comece por desligar da tomada de energia e de seguida remova o motor da tampa do cortador rodando-a no sentido contrário a dos ponteiros do relógio.

Cuidado:

- Para reduzir o risco de ferimentos, nunca coloque a lâmina de corte na base sem antes colocar a tigela corretamente no lugar.
- Certifique-se de que a tampa do picador está bem trancada antes de operar o aparelho.

- Durante a operação ou após o corte e por razões de segurança, deve começar por desmontar o motor da tampa do picador e depois remover a tampa do picador. Nunca remova a tampa do picador com o motor no lugar.

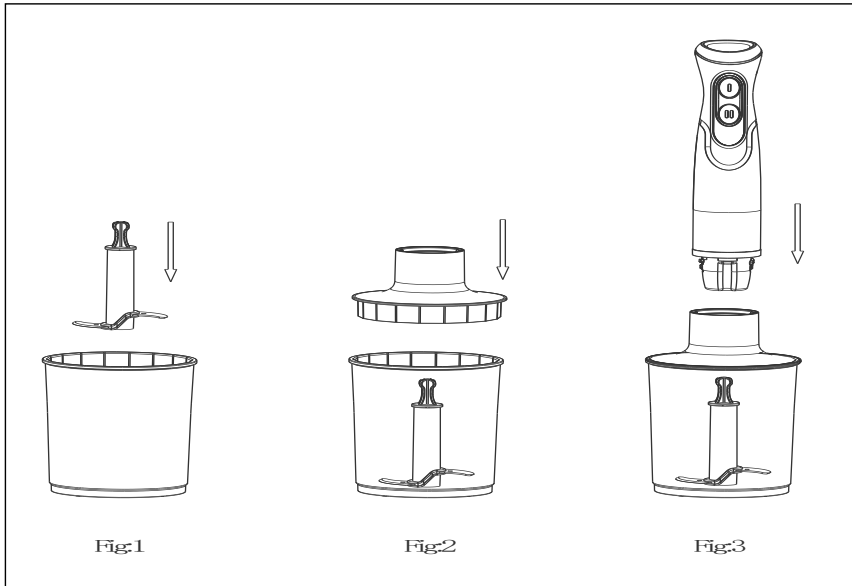

Instrução para usar o batedor em claras de ovo

Cada operação deve ser sempre inferior a 1 minuto e a cada dois ciclos consecutivos deve dar um tempo de descanso de 3 minutos.

1. Para montar o batedor de claras com o motor, rode o batedor no sentido contrário ao dos ponteiros do relógio até apertar. Para desmontar, basta rodar no sentido inverso.
2. Ligue a batedeira na tomada.
3. Coloque as claras de ovo no jarro, até um máximo de duas claras.
4. Coloque a vara nas claras. Pressione e segure o botão de baixa velocidade ou de alta velocidade para começar a operar.
5. Pare o misturador soltando o botão de baixa velocidade ou de alta velocidade do motor.

LIMPEZA E MANUTENÇÃO

1. Desligue o aparelho e retire a haste destacável.

Nota: Não mergulhe a haste destacável na água, tal pode fazer desaparecer a lubrificação dos rolamentos.

2. Lave a vara de mistura destacável em água corrente, sem o uso de produtos de limpeza abrasivos ou detergentes. Depois de limpar a haste destacável, coloque-a na vertical para escoar água que possa ter entrado. A haste pode ser lavada na máquina de lavar loiça.

3. Lave o frasco, a tigela, o batedor e a lâmina com água morna e sabão. Não recomendamos que a taça e o batedor sejam colocados na máquina de lavar loiça pois o plástico pode deteriorar-se devido recurso prolongado a lavagem na máquina.

4. Limpe o motor com um pano húmido. Nunca o mergulhe na água dado o risco de um choque eléctrico.

5. Seque bem.

6. Cuidado: As lâminas são muito afiadas, manuseie com cuidado.

Para limpeza rápida

7. Durante os ciclos de uso coloque a batedeira num copo meio de água e ligue durante alguns segundos.

Eliminação amiga do ambiente

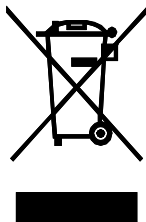

Você pode contribuir para proteger o meio ambiente!
Não se esqueça de respeitar os regulamentos locais e entregue o equipamento eléctrico não activo num centro de eliminação de resíduos devidamente adequado.



VOX

ELECTRONICS

GRC

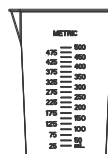
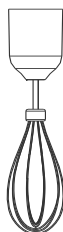
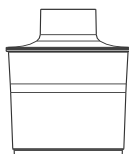
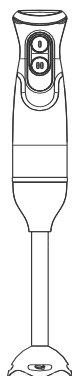

ΜΙΞΕΡ ΧΕΙΡΟΣ

ΟΔΗΓΙΕΣ ΧΡΗΣΗΣ

MS - 5008

Διαβάστε προσεκτικά αυτό το εγχειρίδιο πριν τη χρήση του προϊόντος και κρατήστε το για μελλοντική αναφορά

ΣΗΜΑΝΤΙΚΕΣ ΔΙΑΣΦΑΛΙΣΕΙΣ

Πριν από τη χρήση της ηλεκτρικής συσκευής πρέπει να ακολουθήσετε τις ακόλουθες βασικές προφυλάξεις:

1. Διαβάστε όλες τις οδηγίες.
2. Πριν χρησιμοποιήσετε ελέγξτε αν η τάση της πρίζας τοίχου αντιστοιχεί με την τάση που αναγράφεται στην πινακίδα χαρακτηριστικών.
3. Μην χρησιμοποιείτε καμία συσκευή με φθαρμένο καλώδιο ή βύσμα ή μετά από δυσλειτουργία ή πτώση ή βλάβη της συσκευής με οποιονδήποτε τρόπο. Πάρτε τη συσκευή στην πλησιέστερη εξουσιοδοτημένη υπηρεσία για έλεγχο, επισκευή ή ηλεκτρική ή μηχανική ρύθμιση.
4. Εάν το καλώδιο τροφοδοσίας είναι κατεστραμμένο, πρέπει να αντικατασταθεί από τον κατασκευαστή ή τον εξουσιοδοτημένο αντιπρόσωπο ή εξειδικευμένο τεχνικό, προκειμένου να αποφευχθεί ο κίνδυνος.
5. Πάντοτε αποσυνδέετε το μπλέντερ από την τροφοδοσία εάν παραμείνει χωρίς επιτήρηση και πριν από τη συναρμολόγηση, την αποσυναρμολόγηση ή τον καθαρισμό.
6. Μην αφήνετε το καλώδιο να κρέμεται πάνω από το άκρο ενός τραπεζιού ή θερμής επιφάνειας.
7. Μην βυθίζετε το πάνω μέρος του μπλέντερ στο νερό, καθώς αυτό μπορεί να προκαλέσει ηλεκτροπληξία.
8. Η στενή παρακολούθηση είναι απαραίτητη όταν η συσκευή χρησιμοποιείται κοντά σε παιδιά ή άτομα με αναπηρίες.
9. Αποφύγετε την επαφή με τα κινούμενα μέρη.
10. Κρατάτε τα χερούλια και τα σκεύη από το δοχείο κατά την ανάμιξη, ώστε να μειωθεί ο κίνδυνος σοβαρών τραυματισμών ή βλάβης στο μπλέντερ. Μπορεί να χρησιμοποιηθεί αποξεστήρας αλλά μόνο όταν ο αναμικτήρας δεν λειτουργεί.
11. Η συσκευή δεν μπορεί να χρησιμοποιηθεί για ψυλοκομμένο πάγο ή ανάμιξη σκληρής και ξηρής ουσίας, διαφορετικά η λεπίδα μπορεί να αμβλυνθεί.
12. Για να μειώσετε τον κίνδυνο τραυματισμού, μην τοποθετείτε ποτέ τη λεπίδα κοπής στη βάση χωρίς να βάλετε πρώτα το μολ σωστά στη θέση του.
13. Βεβαιωθείτε ότι το καπάκι του κοπτήρα είναι καλά ασφαλισμένο στη θέση του πριν χρησιμοποιήσετε τη συσκευή.
14. Η χρήση αξεσουάρ που δεν συνιστώνται από τον κατασκευαστή μπορεί να προκαλέσει τραυματισμούς.
15. Μην χρησιμοποιείτε τη συσκευή για άλλη από την προβλεπόμενη χρήση της.
16. Τα παιδιά θα πρέπει να επιβλέπονται για να βεβαιωθείτε ότι δεν παίζουν με τη

συσκευή.

17. Αυτή η συσκευή μπορεί να χρησιμοποιηθεί από παιδιά ηλικίας από 8 ετών και άνω και από άτομα με μειωμένες σωματικές, αισθητηριακές ή διανοητικές ικανότητες ή έλλειψη εμπειρίας και γνώσης, εάν τους έχει δοθεί εποπτεία ή οδηγίες σχετικά με τη χρήση της συσκευής με ασφαλή τρόπο και κατανοούν τους κινδύνους που συνεπάγεται. Τα παιδιά δεν πρέπει να παίζουν με τη συσκευή.

18. Πριν αφαιρέσετε το καπάκι από το δοχείο, αφήστε το κουμπί και αποσυνδέστε τη συσκευή, περιμένετε μέχρι να σταματήσει τελείως.

19. Πάντοτε αφαιρείτε τους χτυπητές πριν ρίξετε περιεχόμενο από το δοχείο.

20. Βεβαιωθείτε ότι έχετε σβήσει τη συσκευή μετά από κάθε χρήση. Βεβαιωθείτε ότι ο κινητήρας σταματά να λειτουργεί εντελώς πριν από την αποσυναρμολόγηση.

21. Τα μεταλλικά πτερύγια είναι εξαιρετικά κοφτά, παρακαλώ χειριστείτε προσεκτικά.

22. Πάντοτε να κρατάτε το στέλεχος της λεπίδας αντί της κοπής κατά το χειρισμό και τον καθαρισμό της λεπίδας.

23. Η ακατάλληλη χρήση της συσκευής.

24. Αποθηκεύστε αυτές τις οδηγίες.

Γνωρίστε το μπλέντερ σας (κατάλληλο για φρούτα και λαχανικά)

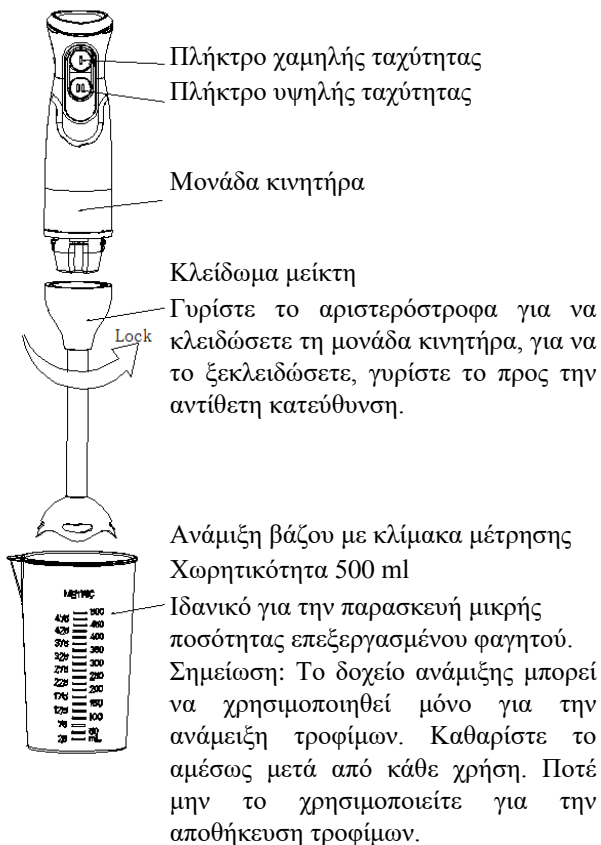

Γνωρίστε τα αξεσουάρ σας (Χρησιμοποιήστε το για να κόψετε το κρέας και να κάνετε πάστα σκόρδου)

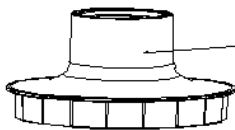

Καπάκι δοχείου

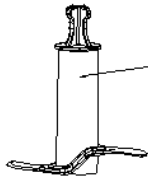

Μαχαίρι (Καθώς η λεπίδα είναι πολύ κοφτερή, χειρίζεστε με προσοχή για να αποφύγετε τυχόν τραυματισμό)

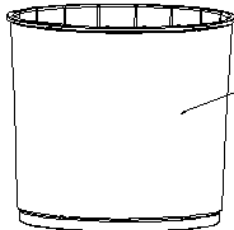

Δοχείο
(Ιδανικό για την παρασκευή μικρής ποσότητας ψιλοκομμένου καρότου ή κρέατος).
Σημείωση: Το δοχείο μπορεί να χρησιμοποιηθεί μόνο για τη μείξη τροφίμων. Καθαρίστε το αμέσως μετά από κάθε χρήση. Ποτέ μην το χρησιμοποιείτε για την αποθήκευση τροφίμων..

Γνωρίστε το αξεσουάρ σας (για την ανάμειξη αυγού)



Μονάδα κινητήρα
Γυρίστε τη μονάδα κινητήρα δεξιόστροφα για να ασφαλίσετε με το καπάκι του χεριού.



Σύρμα
Ιδανικό για το χτύπημα λευκού αυγού

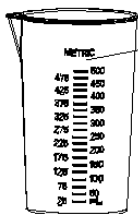

Δοχείο ανάμυξης με κλίμακα μέτρησης
Χωρητικότητα 500 ml
Ιδανικό για την παρασκευή μικρής ποσότητας επεξεργασμένου φαγητού. Σημείωση: Το δοχείο ανάμυξης μπορεί να χρησιμοποιηθεί μόνο για την ανάμειξη τροφίμων. Καθαρίστε το αμέσως μετά από κάθε χρήση. Ποτέ μην το χρησιμοποιείτε για την αποθήκευση τροφίμων.

Χρήση μπλέντερ

Πριν από την πρώτη χρήση, καθαρίστε το μπλέντερ σύμφωνα με το τμήμα του "γρήγορου καθαρισμού".

Ο χρόνος λειτουργίας χωρίς φορτίο δεν πρέπει να υπερβαίνει τα 15 δευτερόλεπτα.

Σημαντικό: Οι λεπίδες είναι πολύ κοφτερές, χειρίστετε με προσοχή. Βεβαιωθείτε ότι το μπλέντερ είναι αποσυνδεδεμένος από την πρίζα πριν συναρμολογήσετε ή αφαιρέσετε εξαρτήματα.

Οδηγίες ανάμειξης

Η μέγιστη διάρκεια λειτουργίας πρέπει να είναι μικρότερη από 30 δευτερόλεπτα και πρέπει να υπάρχει χρόνος ανάπαυσης 3 λεπτών μεταξύ δύο διαδοχικών κύκλων.

1. Για να συναρμολογήσετε τον αποσπώμενο άξονα με τη μονάδα του κινητήρα, στρέψτε τον άξονα προς τα αριστερόστροφα μέχρι να σφίξετε. Για να αποσυναρμολογήσετε, απλά γυρίστε σε αντίθετη κατεύθυνση.
2. Απλά συνδέστε το μπλέντερ χειρός στην πρίζα.
3. Βάλτε το μπλέντερ χειρός στο φαγητό. Πατήστε και κρατήστε πατημένο το κουμπί χαμηλής ταχύτητας ή το κουμπί υψηλής ταχύτητας για να ξεκινήσετε τη λειτουργία.
4. Σταματήστε το μπλέντερ χειρός απελευθερώνοντας το κουμπί χαμηλής ταχύτητας ή το κουμπί υψηλής ταχύτητας.
5. Όταν αναμειγνύετε μπανάνα, κόψτε το σε μικρά κομμάτια τα οποία βάζετε στο βάζο ανάμειξης, στη συνέχεια προσθέστε γάλα. Η μέγιστη ποσοτικοποίηση της μπανάνας δεν πρέπει να υπερβαίνει τα 200 g.

Οδηγίες για το κόψιμο

Η μέγιστη διάρκεια πρέπει να είναι μικρότερη από 15 δευτερόλεπτα και πρέπει να υπάρχει χρόνος ανάπαυσης 3 λεπτών μεταξύ δύο διαδοχικών κύκλων.

1. Τοποθετήστε το μπολ σε μια καθαρή, επίπεδη επιφάνεια.
2. Συναρμολογήστε την ανοξείδωτη λεπίδα κοπής στο μπολ του κοπτήρα, όπως φαίνεται στο Σχ.1.
3. Τοποθετήστε τα τρόφιμα στο μπολ.

Σημείωση: αφαιρέστε τα κόκαλα από το κρέας, κόψτε τα σε μικρά κομμάτια και στη συνέχεια τοποθετήστε το κρέας στο μπολ. Η μέγιστη ποσότητα κρέατος δεν πρέπει να υπερβαίνει τα 200g.

4. Συνδέστε το καπάκι στο μπολ, βεβαιωθείτε ότι ο κόνδυλος στο εσωτερικό τοίχωμα του μπολ ευθυγραμμίζεται με την αυλάκωση του καπακιού, στη συνέχεια κατεβάστε και πιέστε το καπάκι και θα ασφαλίσει στη θέση του. (Δείτε Εικ. 2) Το καπάκι θα σηκωθεί όταν δεν τον πιέζετε. τότε μπορείτε να το αφαιρέσετε.
5. Τοποθετήστε τη μονάδα κινητήρα στην τρύπα του καπακιού του κοπτήρα και πιέστε τη μονάδα κινητήρα για να ασφαλίσει. Η μονάδα κινητήρα ανασηκώνεται, ενώ δεν την πιέζετε, μπορείτε να την αφαιρέσετε εκείνη τη στιγμή. (Βλέπε Σχήμα 3)
6. Βάλτε το μπλέντερ χειρός στο φαγητό. Πατήστε και κρατήστε πατημένο το κουμπί χαμηλής ταχύτητας ή το κουμπί υψηλής ταχύτητας για να ξεκινήσετε τη λειτουργία.
7. Σταματήστε τη συσκευή απελευθερώνοντας το κουμπί χαμηλής ταχύτητας ή το κουμπί υψηλής ταχύτητας της μονάδας κινητήρα.
8. Αφού τελειώσετε το τεμαχισμό, αποσυνδέστε πρώτα το βύσμα από την πρίζα και, στη συνέχεια, αφαιρέστε τη μονάδα κινητήρα από το καπάκι του κοπτήρα

στρέφοντάς την προς τα αριστερά.

Προσοχή:

- Για να μειωθεί ο κίνδυνος τραυματισμού, μην τοποθετείτε ποτέ τη λεπίδα κοπής στη βάση χωρίς να βάλετε πρώτα το μπουλ σωστά στη θέση του.

- Βεβαιωθείτε ότι το καπάκι του κοπτήρα είναι καλά ασφαλισμένο στη θέση του πριν χρησιμοποιήσετε τη συσκευή.

- Κατά τη διάρκεια της λειτουργίας ή μετά το τεμαχισμό, για ασφάλεια, πρέπει πρώτα να αποσυναρμολογήσετε τη μονάδα κινητήρα από το καπάκι του κοπτήρα και στη συνέχεια να αφαιρέσετε το καπάκι του κοπτήρα. Ποτέ μην αφαιρείτε το καπάκι του κοπτήρα με τη μονάδα του κινητήρα στη θέση του.

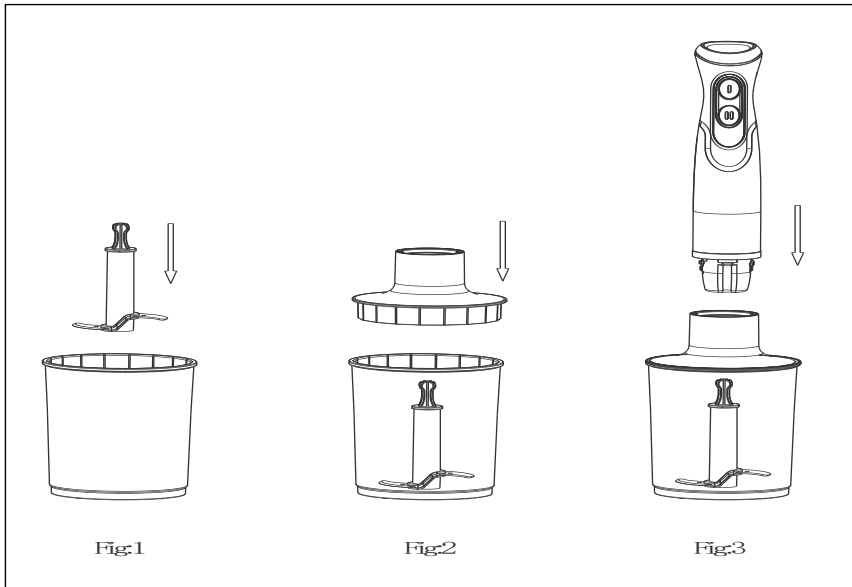

Οδηγίες για το χτύπημα του αυγού

Η μέγιστη διάρκεια λειτουργίας ανά ώρα δεν μπορεί να υπερβαίνει το 1 λεπτό και πρέπει να υπάρχει χρόνος ανάπαυσης 3 λεπτών μεταξύ δύο διαδοχικών κύκλων.

1. Για να συναρμολογήσετε το μαστούι με το μηχάνημα κινητήρα, γυρίστε το χτυπητήρι προς τα αριστερά προς τα δεξιά μέχρι να σφίξετε. Για να αποσυναρμολογήσετε, γυρίστε απλά στην αντίθετη κατεύθυνση.

2. Συνδέστε το μπλέντερ χειρός στην πρίζα.

3. Τοποθετήστε το ασπράδι στο βάζο. όχι περισσότερα από δύο λευκά αυγά.

4. Βάλτε το μπλέντερ χειρός στο φαγητό. Πατήστε και κρατήστε πατημένο το κουμπί χαμηλής ταχύτητας ή το κουμπί υψηλής ταχύτητας για να ξεκινήσετε τη λειτουργία.
5. Σταματήστε το μπλέντερ χειρός απελευθερώνοντας το κουμπί χαμηλής ταχύτητας ή το κουμπί υψηλής ταχύτητας της μονάδας κινητήρα.

ΚΑΘΑΡΙΣΜΟΣ ΚΑΙ ΣΥΝΤΗΡΗΣΗ

1. Αποσυνδέστε τη συσκευή και αφαιρέστε το αποσπώμενο στέλεχος.
Σημείωση: Μη βυθίζετε το αποσπώμενο στέλεχος του αναμίκτη στο νερό, επειδή η λίπανση στα έδρανα μπορεί να ξεπλένεται.
2. Πλύνετε την αποσπώμενη ράβδο ανάμειξης με τρεχούμενο νερό, χωρίς να χρησιμοποιείτε λειαντικά καθαριστικά ή απορρυπαντικά. Αφού καθαρίσετε την αποσπώμενη ράβδο, τοποθετήστε την σε όρθια θέση, έτσι ώστε να βγει οποιοδήποτε νερό μπορεί να έχει εισχωρήσει. Η ράβδος είναι ασφαλής για πλυντήριο πιάτων.
3. Πλύνετε το δοχείο, το μπολ, το χτυπητήρι και τη λεπίδα σε ζεστό σαπουνόνερο. Το μπολ και το χτυπητήρι δεν συνιστώνται να τοποθετούνται στο πλυντήριο πιάτων καθώς το πλαστικό εξάρτημα χαλάει με την παρατεταμένη χρήση του πλυντηρίων πιάτων.
4. Σκουπίστε τη μονάδα κινητήρα με ένα υγρό πανί. Μη βυθίζετε ποτέ στο νερό για καθαρισμό, καθώς ενδέχεται να προκληθεί ηλεκτροπληξία.
5. Στεγνώστε καλά.
Προσοχή: Οι λεπίδες είναι πολύ αιχμηρές, χειριστείτε με προσοχή.

Γρήγορος καθαρισμός

Μεταξύ των εργασιών επεξεργασίας, κρατήστε το μπλέντερ χειρός στο φλιτζάνι μισό γεμάτο με νερό και ανάψτε για λίγα δευτερόλεπτα.

Φιλική προς το περιβάλλον διάθεση

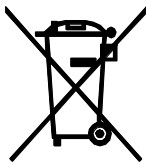

Μπορείτε να βοηθήσετε στην προστασία του περιβάλλοντος!

Μην ξεχνάτε να τηρείτε τους τοπικούς κανονισμούς: παραδώστε το μη ενεργό ηλεκτρικό εξοπλισμό σε ένα κατάλληλο κέντρο διάθεσης αποβλήτων.





VOX
ELECTRONICS

SVN

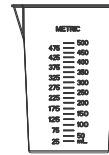
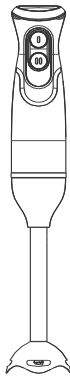

ROČNI MEŠALNIK

NAVODILA ZA UPORABO

MS - 5008

Pred uporabo pozorno preučite navodila ter jih shranite za poznejšo uporabo.

POMEMBNI VARNOSTNI NAPOTKI

Pred uporabo električnega aparata je potrebno upoštevati naslednje osnovne varnostne ukrepe:

1. Preberite navodila v celoti.
2. Preverite, da napetost električnega napajanja ustreza tisti, ki je navedena na napisni tablici.
3. Ne uporabljajte aparata, če je prišlo do poškodbe napajalnega kabla, vtiča, če je prišlo do okvare aparata, če je aparat padel ali se na kakršenkoli način poškodoval. Aparat odnesite v najbližji pooblaščen servis na pregled, popravilo ali električno oz. mehansko prilagoditev.
4. Če je napajalni kabel poškodovan, ga mora zamenjati proizvajalec, pooblaščen servis ali ustrezno usposobljeno osebje, da ne bi prišlo do nevarnih situacij.
5. Preden zapustite aparat brez nadzora, pred sestavljanjem, razstavljanjem ali čiščenjem, vedno izklopite aparat iz električne vtičnice.
6. Ne dovolite, da napajalni kabel visi čez rob mize ali da se dotika vročih površin.
7. Ne potaplajte zgornjega dela mešalnika v vodo, saj lahko to povzroči električni udar.
8. Če uporabljate aparat v bližini otrok ali prizadetih oseb morate biti izjemno pozorni.
9. Izogibajte se stiku s premičnimi deli.
10. Pri mešanju roke in pribor držite dlje od posode za mešanje, da ne bi prišlo do nevarnosti hudih telesnih poškodb ali okvare mešalnika. Uporabljate lahko strgalnik, vendar le, kadar je mešalnik ugasnjen.
11. Aparat ni primeren za drobljenje ledu ali drobljenje suhih in trdnih sestavin, lahko pride do poškodbe rezil, če poskušate kaj takega.
12. Da bi zmanjšali nevarnost telesnih poškodb, nikoli ne nameščajte rezilo na osnovo preden postavite posodo za mešanje na ustrezno mesto.
13. Pred sekljanjem se prepričajte, da je pokrov sekljalnika dobro pritrjen.
14. Uporaba dodatkov, ki jih ne priporoča proizvajalec, lahko privede do telesnih poškodb.
15. Aparat uporabljajte samo za predvidene namene.
16. Otroke je potrebno nadzorovati, da se ne bi igrali z aparatom.
17. Aparat lahko uporabljajo otroci starejši od 8 let in osebe z zmanjšanimi telesnimi, zaznavnimi ali umskimi sposobnostmi oz. pomanjkanjem znanja in izkušenj, vendar le ob nadzoru osebe, ki odgovarja za njihovo varnost, z navodili za varno uporabo aparata, ter ob razumevanju nevarnosti povezanih z njegovo uporabo.
18. Pred odstranjevanjem pokrova s posode, ugasnite aparat, ga izklopite iz električnega napajanja, ter počakajte, da se rezila povsem ustavijo.

19. Preden prelijete vsebino posode, vedno najprej odstranite rezila.
20. Po vsaki uporabi, se prepričajte, da je aparat ugasnjen. Preden razstavite aparat, preverite ali se je motor aparata povsem ustavil.
21. Kovinska rezila so izjemno ostra, prosimo izjemno pozorno rokujte z njimi.
22. Pri rokovanju in čiščenju vedno primite osnovo rezila namesto ostrega roba.
23. Pozor, če aparata ne uporabljate v skladu z navodili, lahko pride do telesnih poškodb.
24. Shranite ta navodila.

Spoznajte vaš mešalnik (primeren je za blendiranje sadja in zelenjave)

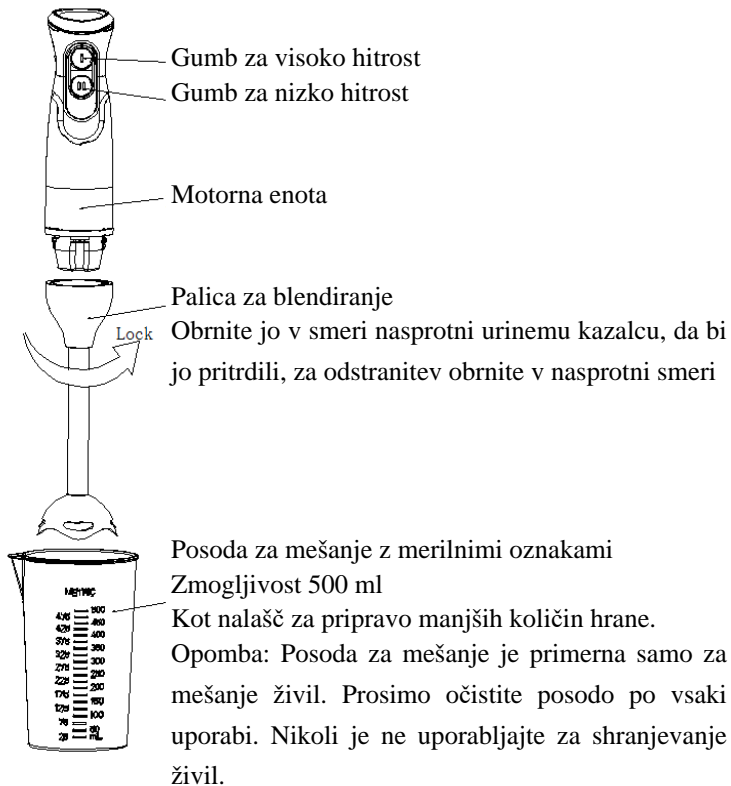

Spoznajte Vaše dodatke-sekljalnik (Za sekljanje mesa in pripravo česnovne paste)

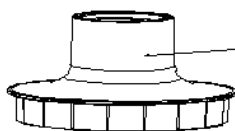
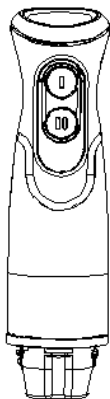

Pokrov skleda sekljalnika

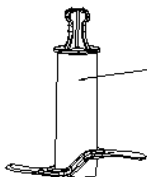

Rezilo (Rezilo je izjemno ostro, z njim rokujte previdno, da ne bi prišlo do vreznin)

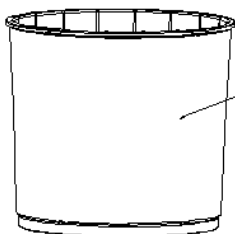

Skleda sekljalnika
(Kot nalašč za pripravo manjše količine sesekljanega mesa ali korenčka)

Opomba: Skleda je primerna samo za mešanje živil. Prosimo očistite skledo po vsaki uporabi. Nikoli je ne uporabljajte za shranjevanje živil.

Spoznajte vaše dodatke-metlica (za stepanje beljaka)



Motorna enota
Obrnite motorno enoto v smeri urinega kazalca, da bi pritrdili nastavek z metlico.

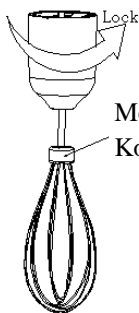

Metlica
Kot nalašč za stepanje beljaka.

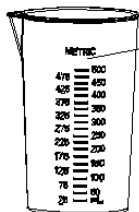

Posoda za mešanje z merilnimi oznakami
Zmogljivost 500 ml
Kot nalašč za pripravo manjših količin hrane.
Opomba: Posoda za mešanje je primerna samo za mešanje živil. Prosimo očistite posodo po vsaki uporabi. Nikoli je ne uporabljajte za shranjevanje živil.

Uporaba paličnega mešalnika

Pred prvo uporabo, očistite mešalnik v skladu z navodili, ki jih najdete v delu navodil pod naslovom **“hitro čiščenje”**.

Aparat ne sme obratovati na prazno dlje od 15 sekund.

Pomembno: Rezila so izjemno ostra, rokujte z njimi zelo previdno. Preverite, da je ročni mešalnik izklopljen iz električne vtičnice pred sestavljanjem ali odstranjevanjem dodatkov.

Navodila za mešanje

Najdaljše obdobje obratovanja brez premora znaša 30 sekund, za tem mora slediti 3 minute premora pred ponovno uporabo.

1. Za pritrdjevanje odstranljive palice na motorno enoto, obrnite palico v smeri obratni urinemu kazalcu, dokler ni povsem pritrdjena. Za odstranjevanje, obrnite v nasprotni smeri.
2. Preprosto priključite ročnimešalnik v električno vtičnico.
3. Potisnite ročni mešalnik v posodo z živili. Pritisnite in zadržite pritisnjen gumb za nizko ali visoko hitrost, da začnete mešati.
4. Mešalnik ustavite tako, da odstranite prst z gumba za visoko ali nizko hitrost.
5. Kadar blendirate banane, jih narežite na manjše kose, katere vstavite v posodo za mešanje, nato pa dodajte mleko. Ne dodajajte več kot 200 g banan naenkrat.

Navodila za sekljanje

Najdaljše obdobje obratovanja brez premora znaša 15 sekund, za tem mora slediti 3 minute premora pred ponovno uporabo.

1. Postavite skledo za sekljanje na čisto, ravno podlago.
2. Vstavite rezilo za sekljanje iz nerjavečega jekla v skledo za sekljanje, kot je prikazano na Sliki 1.
3. Dodajte živila v skledo za sekljanje.

Opomba: z mesa odstranite kosti, razrežite na manjše kose, ter dodajte meso v posodo. Ne dodajajte več kot 200 g mesa naenkrat.

4. Pritrdite pokrov na skledo za sekljanje, prepričajte se da je cev na notranji steni sklede poravnana z vtorom pokrova, nato zaprite pokrov in ga pritisnite, tako da ga dobro zaprete. (Glej Sliko 2) Pokrov se bo dvignil, če ga prenehate držati, tedaj ga lahko odstranite.
5. Vstavite motorno enoto v odprtino na pokrovu sekljalnika, ter pritisnite, da jo vstavite do konca. Motorna enota se bo dvignila, če jo prenehate držati, tedaj jo lahko odstranite. (Glej Sliko 3)
6. Vstavite ročni mešalnik v živila. Pritisnite in zadržite gumb za visoko hitrost ali nizko hitrost in aparat bo začel obratovati.
7. Ustavite aparat tako, da sprostite gumb za visoko ali nizko hitrost na motorni enoti.
8. Kadar končate s sekljanjem, najprej izklopite napajalni kabel iz električne vtičnice, nato odstranite motorno enoto s pokrova sekljalnik z obračanjem v smeri nasprotni urinemu kazalcu.

Pozor:

-Da bi se izognili nevarnosti telesnih poškodb, pred postavljanjem rezila na osnovo vedno pravilno namestite posodo.

- Prepričajte se, da je pokrov sklede za sekljanje dobro zaprt pred zagonom aparata..

- Med uporabo ali po sekljanju, zaradi varnosti najprej odstranite motorno enoto s pokrova sekljalnika, šele nato odstranite pokrov sklede za sekljanje. Nikoli ne

odstranjajte pokrova za sekljanje s pritrjenim motorjem.

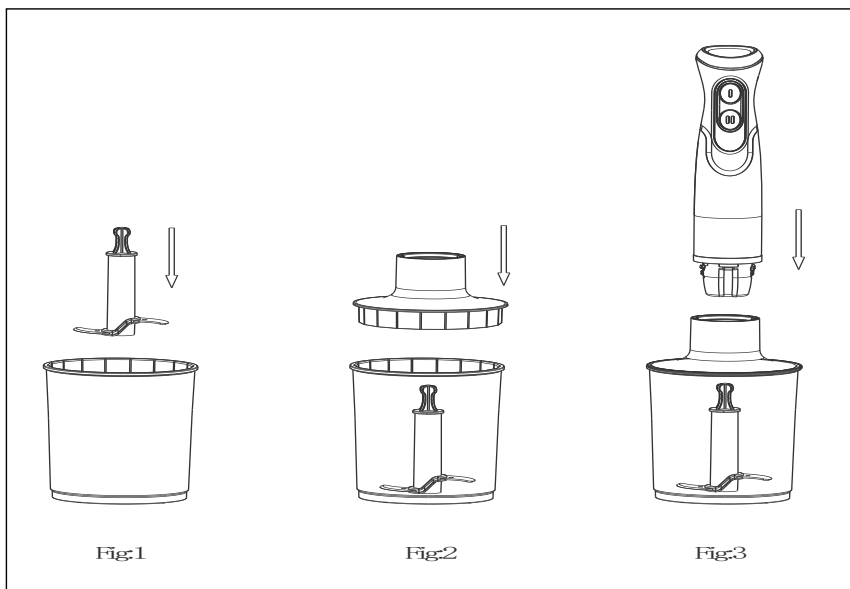

Navodila za nastavek z metlico

1. Najdaljše obdobje obratovanja brez premora znaša 60 sekund, za tem mora slediti 3 minute premora pred ponovno uporabo.
2. Da bi sestavili nastavek z metlico z motorno enoto, obrnite nastavek v smeri nasprotni urinemu kazalcu dokler ni povsem pritrjen. Za odstranjevanje, obrnite v nasprotni smeri.
2. Priključite mešalnik v električno vtičnico.
3. Dodajte beljak v posodo, ne več kot dva beljaka naenkrat.
4. Vstavite ročni mešalnik v beljak. Pritisnite in zadržite gumb za nizko ali visoko hitrost za zagon aparata.
5. Aparat ustavite s sproščanjem gumba za nizko oz. visoko hitrost na motorni enoti.

ČIŠČENJE IN VZDRŽEVANJE

1. Izklopite aparat iz električne vtičnice in odstranite odstranljivo osnovo.
- Opomba: Ne potaplajte odstranljive osnove mešalnika v vodo, saj lahko voda izpere mazivo na ležajih.

2. Pomijte odstranljivo palico za blendiranje pod tekočo vodo, brez uporabe grobih čistilnih sredstev oz. detergentov. Po pomivanju odstranljive palice, jo postavite v navpičen položaj, tako da izteče voda. Palica za blendiranje je primerna za pomivanje v stroju.

3. Pomijte posodo za mešanje, skledo, metlico ter rezilo v topli milnici. Skleda in metlica niso primerni za pomivanje v stroju, saj redno pomivanje v stroju lahko povzroči propadanje plastičnih delov.

4. Obrišite motorno enoto z vlažno krpo. Nikoli je ne potaplajte v vodo, saj lahko pride do električnega udara.

5. Temeljito posušite.

Pozor: Rezila so izjemno ostra, previdno rokujte z njimi.

Hitro čiščenje

Med cikli mešanja oz. blendiranja, vstavite konec palice v kozarec do polovice napolnjen z vodo in mešalnik zaženite za nekaj sekund.

Okolju prijazno odlaganje odpadkov

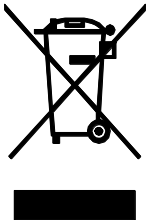

Prispevate lahko k varovanju okolja!

Prosimo spoštujte veljavne predpise: odpadno električno opremo odnesite v ustrezen center za zbiranje tovrstnih odpadkov.



VOX
ELECTRONICS

HRV

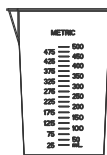
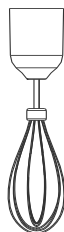
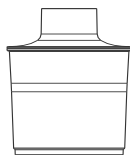
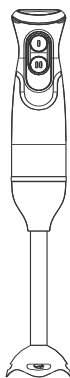

ŠTAPNI BLENDER
KORISNIČKE UPUTE
MS - 5008

Pažljivo pročitajte ove upute prije korištenja i sačuvajte ih za kasniju uporabu

VAŽNE BEZBJEDNOSNE UPUTE

Prije uporabe ovog električnog uređaja treba uvijek ispuniti osnovne preduvjete uključujući sljedeće:

1. Pročitati sve upute.
2. Prije uporabe provjeriti da li napon u zidnoj utičnici odgovara naponu uređaja koji se može naći na natpisnoj tablici pri dnu uređaja.
3. Ne koristite uređaj sa oštećenim kablom za napajanje ili ako je uređaj prestao da radi ili se oštetio na bilo koji način. Vratite uređaj u najbliži ovlaštenu servis na pregled, popravku ili zamjenu.
4. Ukoliko je kabel za napajanje oštećen, mora ga zamijeniti proizvođač ili ovlaštenu serviser ili kvalificirani tehničar da bi se izbjegla svaka opasnost.
5. Uvijek isključite aparat iz utičnice kada ga ne koristite, prije nego što stavljate ili skidate dijelove i prije čišćenja.
6. Pazite da kabel za napajanje ne visi sa ruba stola ili radne površine..
7. Ne potapajte gornji dio blendera u vodu jer to može dovesti do električnog udara.
8. Neophodan je strogi nadzor kada se uređaj koristi u blizini djece ili nemoćnih osoba.
9. Izbjegavajte kontakt sa dijelovima koji se pomijeraju.
10. Tokom blendiranja držite ruke i posude van posude kako biste smanjili rizik od ozbiljnih ozljeda osoba ili oštećenja blendera. Možete koristiti strugač samo kada blender ne radi.
11. Uređaj se ne može koristiti za lomljenje leda i blendiranje tvrde i suhe hrane, jer time može da se istupi sječivo.
12. Da biste smanjili rizik od povreda, nikada ne postavljajte sječivo na bazu bez prethodnog postavljanja posude na odgovarajuće mjesto.
13. Proverite prije rada uređaja da li je poklopac sjeckalice sigurno zaključan na svom mjestu.
14. Uporaba dodataka koje ne preporuča proizvođač može izazvati ozljede osoba.
15. Ovaj uređaj ne koristite u svrhe kojima nije namjenjen.
16. Djeca se ne smiju igrati s uređajem.
17. Ovaj uređaj mogu koristiti djeca uzrasta od 8 i više godina i osobe sa smanjenim fizičkim, senzornim ili mentalnim sposobnostima ili nedostatkom iskustva i znanja ukoliko im je dat nadzor ili instrukcije u vezi sa korištenjem aparata na siguran način i ukoliko razumiju potencijalne opasnosti.
18. Prije uklanjanja poklopca sa posude, otpustite gumb i isključite aparat, te sačekajte dok se noževi potpuno ne zaustave.
19. Uvijek izvadite sječivo prije nego što isipate sadržaj iz posude.
20. Isključite aparat nakon svake uporabe. Provjerite da li je motor potpuno prestao

da radi prije nego što počnete sa rastavljanjem uređaja.

21. Metalna sječiva su veoma oštra, stoga morate pažljivo rukovati njima.
22. Nemojte nikada držati oštri dio sječiva, već pridržavajte osovinu sječiva prilikom čišćenja i rukovanja njime.
23. Ukoliko se uređaj nepravilno koristi, moguće su ozljede.
24. Sačuvajte ove upute za buduću uporabu.

UPOZNAJTE VAŠ BLENDER (pogodan za blendiranje voća i povrća)

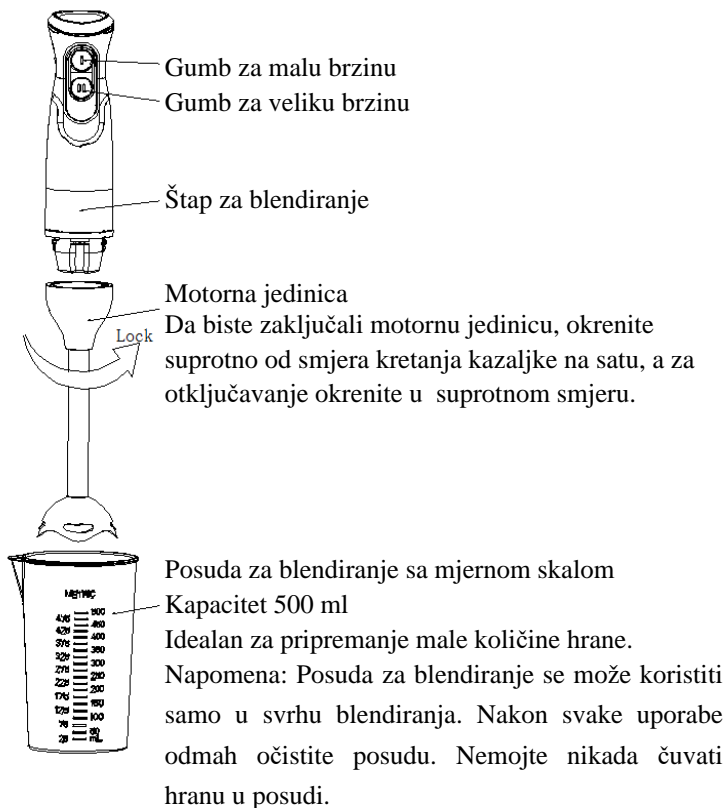

Upoznajte vaš dodatak-sjeckalica (koristite za sjeckanje mesa i pravljenje namaza od češnjaka)

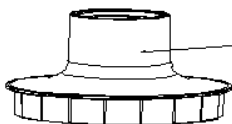
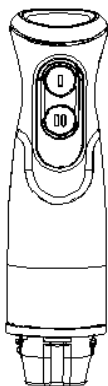

Poklopac posude za sjeckanje

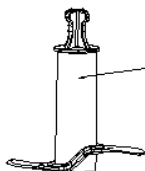

Sječivo (sječivo je veoma oštro, oprez pri rukovanju)

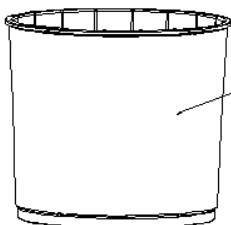

Posuda za sjeckanje
(Idealna za sjeckanje malih količina mesa i mrkve) Napomena: Posuda za blendiranje se može koristiti samo u svrhu blendiranja. Nakon svake uporabe odmah očistite posudu. Nemojte nikada čuvati hranu u posudi.

Upoznajte vaš dodatak-mutilica (za mućenje bjelanaca)



Motorna jedinica

Okrenite motornu jedinicu u smjeru kazaljke na satu da biste zaključali mutilicu

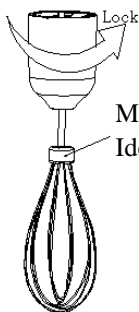

Mutilica

Idealna za mućenje bjelanaca

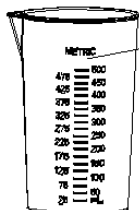

Posuda za blendiranje sa mjernom skalom

Kapacitet 500 ml

Idealna za pripremu malih količina hrane

Napomena: Posuda za blendiranje se može koristiti samo u svrhu blendiranja. Nakon svake uporabe odmah očistite posudu. Nemojte nikada čuvati hranu u posudi.

Uporaba blendera

Prije prve uporabe, očistite blender u skladu sa odjeljkom „brzo čišćenje“. Vrijeme rada uređaja bez opterećenja ne smije biti duže od 15 sekundi.

Važno: Sječiva su veoma oštra, morate pažljivo rukovati njima. Vodite računa da je štapni blender isključen iz utičnice prije nego što počnete sa sastavljanjem dijelova ili skidanjem istih.

Uputstva za blendiranje

Maksimalno vrijeme rada uređaja po jednom ciklusu mora biti manje od 30 sekundi i mora postojati 3 minute odmora između dva uzastopna ciklusa.

1. Da biste sastavili odvojivo vratilo za motornu jedinicu, okrenite vratilo u suprotnom smjeru od smjera kazaljke na satu sve dok ne zategnete. Prilikom rastavljanja, samo okrenite u suprotnom smjeru od prethodno opisanog.
2. Uključite utikač štapnog blendera u utičnicu.
3. Spustite štapni blender u hranu. Pritisnite i držite gumb za malu ili veliku brzinu kako bi uređaj započeo sa radom.
4. Zaustavite rad štapnog blendera puštanjem gumba za malu ili veliku brzinu.
5. Kada blendirate bananu, isjecite je na male komade koje ćete staviti u posudu za blendiranje, a zatim dodajte mlijeko. Maksimalna količina banane ne smije prelaziti težinu od 200 g.

Instrukcije za sjeckanje

Maksimalno vrijeme rada uređaja po jednom ciklusu mora biti manje od 15 sekundi i mora postojati 3 minute odmora između dva uzastopna ciklusa.

1. Stavite posudu za sjeckanje na čistu, ravnu površinu.
2. Postavite sječivo od nehrđajućeg čelika u posudu za sjeckanje, kao što je prikazano na slici 1.
3. Stavite hranu u posudu za sjeckanje.

Napomena: izvadite kosti iz mesa, isjecite meso na male komade koje stavljate u posudu. Maksimalna količina mesa ne smije prelaziti 200g.

4. Pričvrstite poklopac na posudu za sjeckanje, provjerite da li je žljeb poklopca u ravni sa unutarnjim dijelom posude, a zatim pritisnite poklopac koji će se tako zaključati. (Videti sl. 2) Poklopac će se podići kada ga ne pritiskate; tada ga možete skloniti.
5. Stavite motornu jedinicu u otvor poklopca sjeckalice i pritisnite motornu jedinicu kako bi se zaključala. Motorna jedinica će se podići ukoliko je ne pritiskate i tada je možete izvaditi. (Videti sl. 3)
6. Spustite štapni blender u hranu. Pritisnite i držite gumb za malu ili veliku brzinu kako bi uređaj započeo sa radom.
7. Zaustavite rad uređaja puštanjem gumba za malu ili veliku brzinu na motornoj jedinici.
8. Nakon završetka sjeckanja, prvo isključite utikač uređaja iz utičnice, a zatim izvadite motornu jedinicu iz poklopca sjeckalice okrećući je u smjeru suprotnom od smjera kazaljke na satu.

Oprez:

-Kako biste smanjili rizik od ozljede, nikada ne stavljajte sječivo na bazu ukoliko prethodno niste pravilno postavili posudu.

- Provjerite da li je poklopac sjeckalice zaključan na svom mjestu prije nego što počnete sa radom uređaja.

- Za vrijeme rada ili nakon sjeckanja, radi bezbjednosti, prvo morate rastaviti motornu jedinicu sa poklopca sječiiva, a zatim skinuti poklopac sječiiva. Nikada ne uklanjajte poklopac sječiiva ukoliko prvo niste sklonili motornu jedinicu.

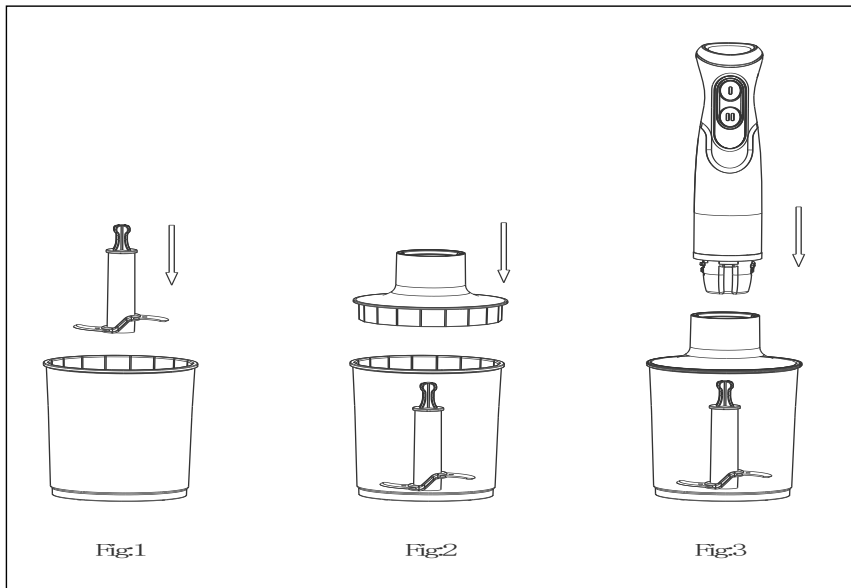

Instrukcije za mućenje bjelanaca

Maksimalno vrijeme rada uređaja po jednom ciklusu mora biti manje od 1 (jednog) minuta i mora postojati e minuta odmora između dva uzastopna ciklusa.

1. Za sastavljanje mutilice za jaja sa jedinicom motora, okrenite mutilicu u smjeru suprotnom od smjera kretanja kazaljke na satu sve dok se ne zategne. Za rastavljanje, samo okrenite u suprotnom smjeru.
2. Uključite utikač štapnog blendera u utičnicu.
3. Stavite jaja u posudu; ne više od dva bjelanca.
4. Spustite štapni blender u posudu sa hranom. Pritisnite i držite gumb za malu ili veliku brzinu kako bi uređaj započeo sa radom.
5. Zaustavite rad uređaja puštanjem gumba za malu ili veliku brzinu na motornoj jedinici.

ČIŠĆENJE I ODRŽAVANJE

1. Isključite uređaj iz utičnice i sklonite odvojivi štap.
 2. Operite štap blendera pod tekućom vodom, bez upotrebe abrazivnih sredstava ili deterdženata. Nakon pranja, postavite odvojiv štap uspravno kako bi iz njega iscurila sva voda. Štap je periv u perilici posuđa.
 3. Operite posudu, mutilicu i sječivo u toploj i sapunjavoj vodi. Ne preporučuje se pranje posude i mutilica u perilici posuđa, jer plastične komponente propadaju prilikom dugotrajnog pranja u perilici posuđa.
 4. Obrišite motornu jedinicu vlažnom krpom. Nikada je ne potapajte u vodu radi čišćenja, jer može doći do strujnog udara.
 5. Osušite potpuno sve dijelove.
- Oprez: Sječiva su veoma oštra i zahtjevaju pažljivo rukovanje.

Brzo čišćenje

Između ciklusa rada, stavite štapni blender u čašu koja je do pola napunjena vodom i uključite uređaj da radi nekoliko sekundi.

Ekološko odlaganje



Zaštitimo životnu sredinu! Ne zaboravite da se pridržavate lokalnih propisa: odnesite električnu opremu koja više ne radi odgovarajućem centru za odlaganje otpada.



VOX
ELECTRONICS

BIH

MNE

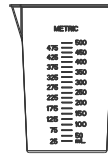
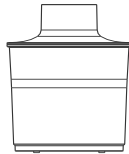
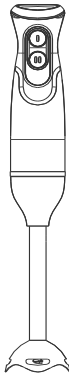

ŠTAPNI BLENDER
KORISNIČKO UPUTSTVO
MS - 5008

Pažljivo pročitajte ovo uputstvo prije korišćenja i sačuvajte ga
za kasniju upotrebu

VAŽNA BEZBJEDNOSNA UPUTSTVA

Prije upotrebe ovog električnog uređaja treba uvijek ispuniti osnovne predušlove uključujući sljedeće:

1. Pročitati sva uputstva.
2. Prije upotrebe provjeriti da li napon u zidnoj utičnici odgovara naponu uređaja koji se može naći na natpisnoj tablici pri dnu uređaja.
3. Ne koristite uređaj sa oštećenim kablom za napajanje ili ako je uređaj prestao da radi ili se oštetio na bilo koji način. Vratite uređaj u najbliži ovlašćeni servis na pregled, popravku ili zamjenu.
4. Ukoliko je kabl za napajanje oštećen, mora ga zamjeniti proizvođač ili ovlašćeni serviser ili kvalifikovani tehničar da bi se izbjegla svaka opasnost.
5. Uvijek isključite aparat iz utičnice kada ga ne koristite, prije nego što stavljate ili skidate dijelove i prije čišćenja.
6. Pazite da kabl za napajanje ne visi sa ivice stola ili radne površine..
7. Ne potapajte gornji dio blendera u vodu jer to može dovesti do električnog udara. 8. Neophodan je strogi nadzor kada se uređaj koristi u blizini djece ili nemoćnih osoba.
9. Izbjegavajte kontakt sa dijelovima koji se pomijeraju.
10. Tokom blendiranja držite ruke i posude van posude kako biste smanjili rizik od ozbiljnih povreda osoba ili oštećenja blendera. Možete koristiti strugač samo kada blender ne radi.
11. Uređaj se ne može koristiti za lomljenje leda i blendiranje tvrde i suve hrane, jer time može da se istupi sječivo.
12. Da biste smanjili rizik od povreda, nikada ne postavljajte sječivo na bazu bez prethodnog postavljanja posude na odgovarajuće mjesto.
13. Proverite prije rada uređaja da li je poklopac sjeckalice sigurno zaključan na svom mjestu.
14. Upotreba dodataka koje ne preporučuje proizvođač može izazvati povrede osoba.
15. Ovaj uređaj ne koristite u svrhe kojima nije namjenjen.
16. Djeca se ne smiju igrati s uređajem.
17. Ovaj uređaj mogu koristiti djeca uzrasta od 8 i više godina i osobe sa smanjenim fizičkim, senzornim ili mentalnim sposobnostima ili nedostatkom iskustva i znanja ukoliko im je dat nadzor ili instrukcije u vezi sa korišćenjem aparata na siguran način i ukoliko razumiju potencijalne opasnosti.
18. Prije uklanjanja poklopca sa posude, otpustite dugme i isključite aparat, te sačekajte dok se noževi potpuno ne zaustave.
19. Uvijek izvadite sječivo prije nego što isipate sadržaj iz posude.
20. Isključite aparat nakon svake upotrebe. Provjerite da li je motor potpuno prestao

da radi prije nego što počnete sa rastavljanjem uređaja.

21. Metalna sječiva su veoma oštra, stoga morate pažljivo rukovati njima.
22. Nemojte nikada držati oštri dio sječiva, već pridržavajte osovinu sječiva prilikom čišćenja i rukovanja njime.
23. Ukoliko se uređaj nepravilno koristi, moguće su povrede.
24. Sačuvajte ovo uputstvo za buduću upotrebu.

UPOZNAJTE VAŠ BLENDER (pogodan za blendiranje voća i povrća)

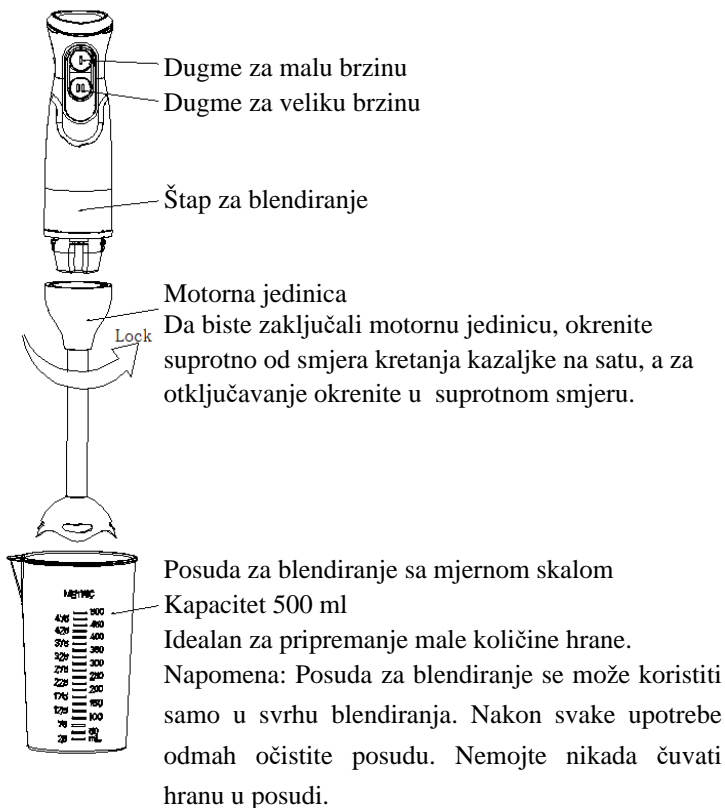

Upoznajte vaš dodatak-sjeckalica (koristite za sjeckanje mesa i pravljenje namaza od bijelog luka)

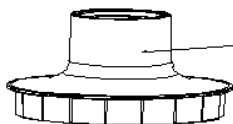
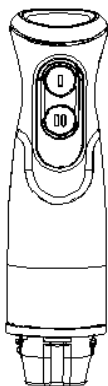

Poklopac posude za sjeckanje

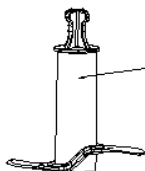

Sječivo (sječivo je veoma oštro, oprez pri rukovanju)

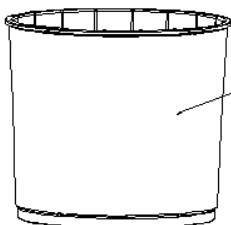

Posuda za sjeckanje
(Idealna za sjeckanje malih količina mesa i mrkve) Napomena: Posuda za blendiranje se može koristiti samo u svrhu blendiranja. Nakon svake upotrebe odmah očistite posudu. Nemojte nikada čuvati hranu u posudi.

Upoznajte vaš dodatak-mutilica (za mućenje bjelanaca)



Motorna jedinica

Okrenite motornu jedinicu u smjeru kazaljke na satu da biste zaključali mutilicu

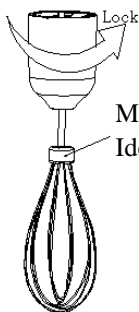

Mutilica

Idealna za mućenje bjelanaca

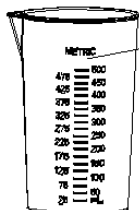

Posuda za blendiranje sa mjernom skalom

Kapacitet 500 ml

Idealna za pripremu malih količina hrane

Napomena: Posuda za blendiranje se može koristiti samo u svrhu blendiranja. Nakon svake upotrebe odmah očistite posudu. Nemojte nikada čuvati hranu u posudi.

Upotreba blendera

Prije prve upotrebe, očistite blender u skladu sa odjeljkom „brzo čišćenje“. Vrijeme rada uređaja bez opterećenja ne smije biti duže od 15 sekundi.

Važno: Sječiva su veoma oštra, morate pažljivo rukovati njima. Vodite računa da je štapni blender isključen iz utičnice prije nego što počnete sa sastavljanjem dijelova ili skidanjem istih.

Uputstva za blendiranje

Maksimalno vrijeme rada uređaja po jednom ciklusu mora biti manje od 30 sekundi i mora postojati 3 minuta odmora između dva uzastopna ciklusa.

1. Da biste sastavili odvojivo vratilo za motornu jedinicu, okrenite vratilo u suprotnom smjeru od smjera kazaljke na satu sve dok ne zategnete. Prilikom rastavljanja, samo okrenite u suprotnom smjeru od prethodno opisanog.
2. Uključite utikač štapnog blendera u utičnicu.
3. Spustite štapni blender u hranu. Pritisnite i držite dugme za malu ili veliku brzinu kako bi uređaj započeo sa radom.
4. Zaustavite rad štapnog blendera puštanjem dugmeta za malu ili veliku brzinu.
5. Kada blendirate bananu, isjecite je na male komade koje ćete staviti u posudu za blendiranje, a zatim dodajte mlijeko. Maksimalna količina banane ne smije prelaziti težinu od 200 g.

Instrukcije za sjeckanje

Maksimalno vrijeme rada uređaja po jednom ciklusu mora biti manje od 15 sekundi i mora postojati 3 minuta odmora između dva uzastopna ciklusa.

1. Stavite posudu za sjeckanje na čistu, ravnu površinu.
 2. Postavite sječivo od nerđajućeg čelika u posudu za sjeckanje, kao što je prikazano na slici 1.
 3. Stavite hranu u posudu za sjeckanje.
- Napomena: izvadite kosti iz mesa, isjecite meso na male komade koje stavljate u posudu. Maksimalna količina mesa ne smije prelaziti 200g.
4. Pričvrstite poklopac na posudu za sjeckanje, provjerite da li je žljeb poklopca u ravni sa unutrašnjim dijelom posude, a zatim pritisnite poklopac koji će se tako zaključati. (Videti sl. 2) Poklopac će se podići kada ga ne pritiskate; tada ga možete skloniti.
 5. Stavite motornu jedinicu u otvor poklopca sjeckalice i pritisnite motornu jedinicu kako bi se zaključala. Motorna jedinica će se podići ukoliko je ne pritiskate i tada je možete izvaditi. (Videti sl. 3)
 6. Spustite štapni blender u hranu. Pritisnite i držite dugme za malu ili veliku brzinu kako bi uređaj započeo sa radom.
 7. Zaustavite rad uređaja puštanjem dugmeta za malu ili veliku brzinu na motornoj jedinici.
 8. Nakon završetka sjeckanja, prvo isključite utikač uređaja iz utičnice, a zatim izvadite motornu jedinicu iz poklopca sjeckalice okrećući je u smjeru suprotnom od smjera kazaljke na satu.

Oprez:

- Kako biste smanjili rizik od povrede, nikada ne stavljajte sječivo na bazu ukoliko prethodno niste pravilno postavili posudu.
- Provjerite da li je poklopac sjeckalice zaključan na svom mjestu prije nego što počnete sa radom uređaja.

- Za vrijeme rada ili nakon sjeckanja, radi bezbjednosti, prvo morate rastaviti motornu jedinicu sa poklopca sječiiva, a zatim skinuti poklopac sječiiva. Nikada ne uklanjajte poklopac sječiiva ukoliko prvo niste sklonili motornu jedinicu.

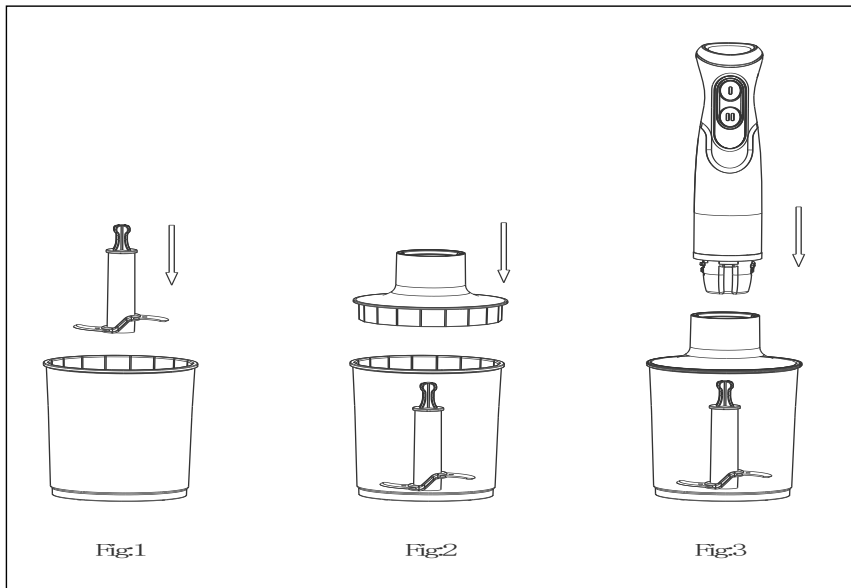

Instrukcije za mućenje bjelanaca

Maksimalno vrijeme rada uređaja po jednom ciklusu mora biti manje od 1 (jednog) minuta i mora postojati 3 minuta odmora između dva uzastopna ciklusa.

1. Za sastavljanje mutilice za jaja sa jedinicom motora, okrenite mutilicu u smjeru suprotnom od smjera kretanja kazaljke na satu sve dok se ne zategne. Za rastavljanje, samo okrenite u suprotnom smjeru.
2. Uključite utikač štapnog blendera u utičnicu.
3. Stavite jaja u posudu; ne više od dva bjelanca.
4. Spustite štapni blender u posudu sa hranom. Pritisnite i držite dugme za malu ili veliku brzinu kako bi uređaj započeo sa radom.
5. Zaustavite rad uređaja puštanjem dugmeta za malu ili veliku brzinu na motornoj jedinici.

ČIŠĆENJE I ODRŽAVANJE

1. Isključite uređaj iz utičnice i sklonite odvojivi štap.
 2. Operite štap blendera pod tekućom vodom, bez upotrebe abrazivnih sredstava ili deterdženata. Nakon pranja, postavite odvojiv štap uspravno kako bi iz njega iscurila sva voda. Štap je periv u mašini za pranje sudova.
 3. Operite posudu, mutilicu i sječivo u toploj i sapunjavoj vodi. Ne preporučuje se pranje posude i mutilica u mašini za sudove, jer plastične komponente propadaju prilikom dugotrajnog pranja u sudomašini.
 4. Obrišite motornu jedinicu vlažnom krpom. Nikada je ne potapajte u vodu radi čišćenja, jer može doći do strujnog udara.
 5. Osušite potpuno sve dijelove.
- Oprez: Sječiva su veoma oštra i zahtjevaju pažljivo rukovanje.

Brzo čišćenje

Između ciklusa rada, stavite štapni blender u čašu koja je do pola napunjena vodom i uključite uređaj da radi nekoliko sekundi.

Ekološko odlaganje

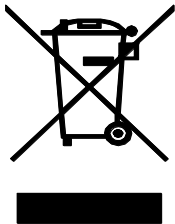

Zaštitimo životnu sredinu! Ne zaboravite da se pridržavate lokalnih propisa: odnesite električnu opremu koja više ne radi odgovarajućem centru za odlaganje otpada.



VOX
ELECTRONICS

MKD

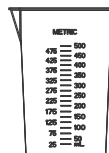
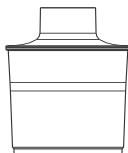
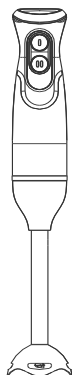

РАЧЕН БЛЕНДЕР

КОРИСНИЧКО УПАТСТВО

MS - 5008

Внимателно прочитајте го упатството пред употреба и чувајте го за понатамошна употреба

ВАЖНИ БЕЗБЕДНОСТНИ ПРЕПОРАКИ

Пред употреба на електричниот уред, треба да се следат следните основни мерки на претпазливост:

1. Прочитајте ги сите упатства.
2. Осигурете се дека напонот на напојувањето одговара на оној на етикетата на миксерот.
3. Немојте да ракувате со рачен/станица миксер со оштетен кабел или приклучок, по неправилно функционирање на уредот, или ако е паѓал или е оштетен на било кој начин. Вратете го уредот во најблискиот овластен сервисен центар за испитување, поправка или електрично или механичко прилагодување.
4. Ако кабелот за напојување е оштетен, тој мора да биде заменет од страна на производителот, овластен сервисер или квалификуван техничар за да се избегне каква било опасност.
5. Секогаш исклучете го уредот од штекерот додека не е во употреба, пред да додавате или отстранувате делови и пред чистење;
6. Не дозволувајте кабелот да виси од работ на маса или жешка површина.
7. Не потопувајте го горниот дел од блендерот во вода бидејќи тоа може да доведе до електричен шок.
8. Близок надзор е неопходен кога вашиот уред се користи во близина на деца или изнемоштени лица.
9. Избегнувајте допир со движечките делови.
10. Чувајте ги рацете и приборот подалеку од мешалката за време на работата за да го намалите ризикот од лична повреда/или оштетување на блендерот. Шпатула може да се користи, но само кога уредот не работи.
11. Уредот не може да се користи за сечење на мраз или за мешање на тврда и сува супстанца, во спротивно сечилото може да се заглави.
12. За да го намалите ризикот од повреда, никогаш не поставувајте го сечилото врз основа без претходно правилно поставување на садот.
13. Уверете се дека капакот на секачот е безбедно заклучен на своето место пред да работите со уредот.
14. Употребата на дополнителна опрема која не е препорачана од страна на производителот можат да предизвикаат повреди.
15. Немојте да го употребувате уредот надвор од неговата намена.
16. Децата треба да бидат надгледувани за да се осигурете дека не играат со уредот.
17. Овој уред може да го користат деца постари од 8 години, постари лица и лица со намалени физички, сензорни или ментални способности или

недостаток на искуство и знаење, доколку се под надзор или им се дадени инструкции за употреба на уредот и ги разбираат опасностите вклучени. Децата не смеат да си играат со уредот.

18. Пред отстранување на капакот од теглата, отпуштете го копчето и исклучете го уредот, почекајте сечилата целосно да запрат.

19. Секогаш отстранувајте ги поставените сечила пред да ставање содржина во теглата.

20. По секоја употреба, внимавајте да го исклучите уредот. Осигурете се дека моторот целосно не работи пред расклопување.

21. Металните ножеви се многу остри, затоа ве молиме внимателно ракувајте со нив.

22. Секогаш држете го ножот за телото, а не сечилото кога ракувате со него и го чистите.

23. Грижете се за можни повреди доколку уредот се употребува неправилно.

24. Зачувајте ги овие инструкции.

Запознајте го вашиот блендер (погоден е за мешање на зеленчук и овошје)

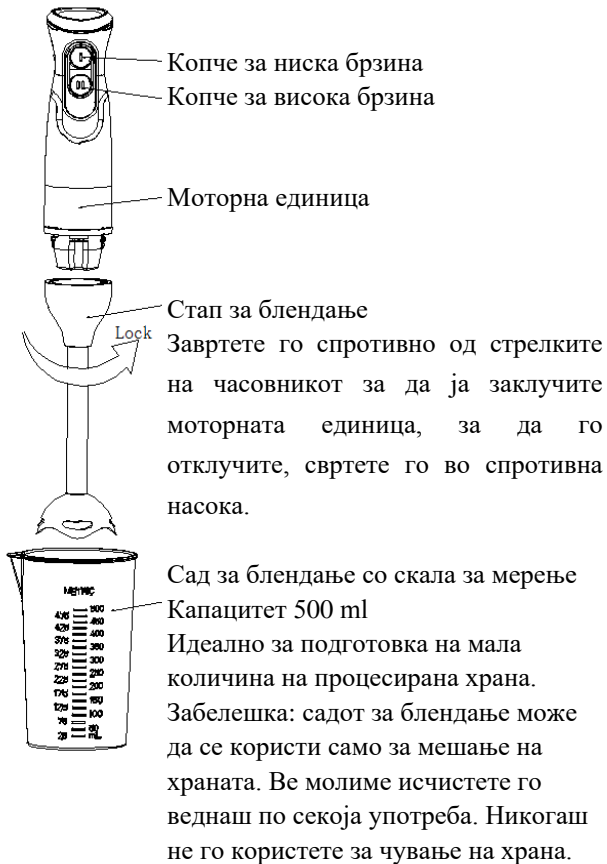

Запознајте го вашиот додаток-хеликоптер (Користете за сечкање месо и правење паста од лук)

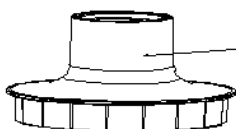
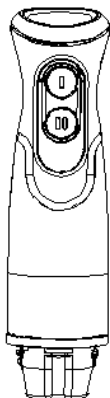

Капак на садот за сечење

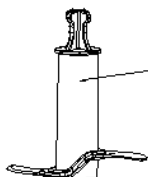

Сечило на ножот (Бидејќи сечилото е многу остра, ракувајте внимателно за да избегнете повреди)

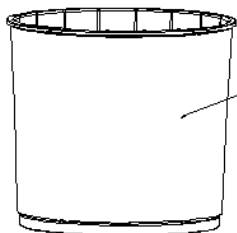

Сад за сечење
(Идеален за подготовка на мала количина сечкан морков или месо.)
Забелешка: садот може да се користи само за мешање на храната. Ве молиме исчистете го веднаш по секоја употреба.
Никогаш не користете го за чување на храна.

Запознајте ги вашите додатоци-мешалки (за мешање белки од јајца)



Моторна единица

Завртете ја моторната единица во правец на стрелките на часовникот за да се заклучи со капакот за мешање.

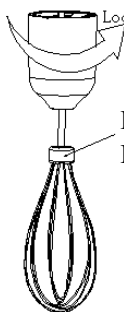

Мешалка

Идеална за мешање белки од јајца

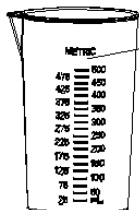

Сад за блендање со скала за мерење

Капацитет 500 ml

Идеално за подготовка на мала количина на процесирана храна. Забелешка: садот за блендање може да се користи само за мешање на храната. Ве молиме исчистете го веднаш по секоја употреба. Никогаш не го користете за чување на храна.

Употреба на блендерот

Пред првата употреба, исчистете го блендерот според делот **"брзо чистење"**. Времето на работа без оптоварување не смее да надмине 15 секунди. Важно: Ножевите се многу остри, внимателно ракувајте. Уверете се дека рачната мешалка е исклучена од штекер за напојување пред да ги монтирате или отстраните додатоците.

Инструкции за блендање

Максималното работно времетраење треба да биде помалку од 30 секунди и мора да има време за одмор од 3 минути помеѓу два последователни циклуси.

1. За да ги составите отстранливиот цилиндар со моторната единица, свртете го обратно од насоката на стрелките на часовникот додека не затегнете. За расклопување, само претвори во неповолна насока.
2. Приклучете го рачниот блендер во штекер за струја.
3. Поставете го рачниот блендер во храната. Притиснете и задржете го копчето за ниска брзина или голема брзина за да започнете со работа.
4. Запрете го блендерот со ослободување на копчето за ниска брзина или голема брзина.
5. Кога се меша банана, пресечете ја на мали парчиња што ги ставате во мешавината, потоа додајте млеко. Максималното количество на банана не смее да надмине 200 гр.

Инструкции за сечкање

Максималното работење треба да биде помалку од 15 секунди и мора да има време за одмор од 3 минути помеѓу два последователни циклуси.

1. Поставете го садот за сечкање на чиста и рамна површина.
2. Ставете ги ножевите во садот за сечење како што е прикажано на Fig.1.
3. Ставете ја храната во садот за сечкање.
Забелешка: отстранете ги коските од месо, исечете на мали парчиња, а потоа ставете го месото во садот. Максималното количество месо не смее да надмине 200 гр.
4. Прицврстете го капакот врз садот за сечење, проверете дали длабнатината на внатрешниот ѕид на садот се совпаѓа со жлебот на капакот, потоа спуштете го и притиснете го капакот и ќе се заглави. (Видете Fig.2) Капакот ќе се подигне кога не го притискате; тогаш можете да го отстраните.
5. Вметнете ја моторната единица во отворот на капакот на секачот, притиснете ја моторната единица за заклучување. Капакот ќе се подигне кога не го притискате; тогаш можете да го отстраните. (Видете Fig.3)
6. Поставете го рачниот блендер во храната. Притиснете и задржете го копчето за ниска брзина или голема брзина за да започнете со работа.
7. Запрете го уредот со ослободување на копчето за ниска брзина или голема брзина.
8. По завршување на сечкањето, прво исклучете го од штекерот за струја, а потоа извадете ја моторната единица од секачот со вртење спротивно од стрелките на часовникот.

Внимание:

- За да го намалите ризикот од повреда, никогаш не ставајте го сечилото на основата без прво ставање на садот правилно.
- Уверете се дека капакот на секачот е безбедно заклучен на своето место пред да започне да работи уредот.

- За време на работењето или по сецкањето, заради безбедност, прво треба да ја отстранете моторната единица од капакот на секачот, а потоа отстранете го секачот. Никогаш немојте да го извадите капакот на секачот со моторната единица на место.

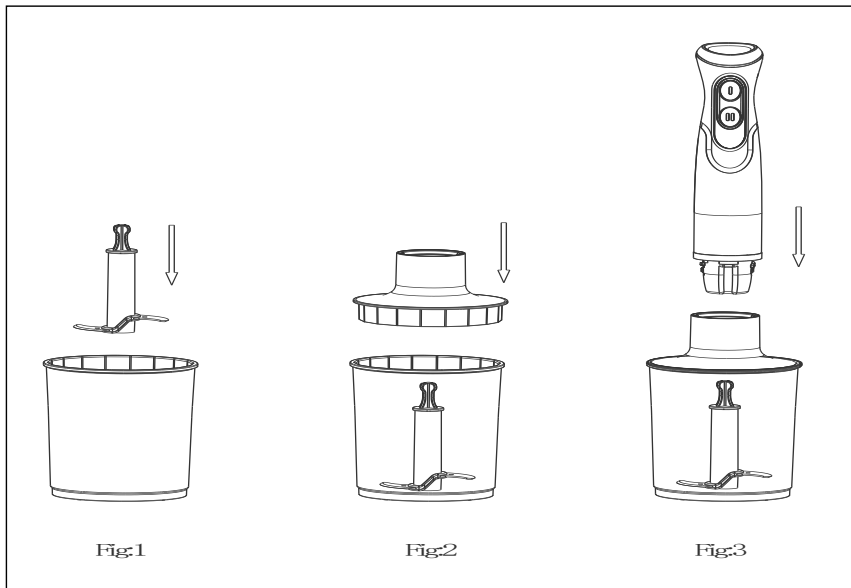

Упатство за матење белки од јајца

Максималното работно времетраење не може да биде подолго од 1 минута и мора да има време за одмор од 3 минути помеѓу два последователни циклуси.

1. За да ги составите мешалките за белки од јајца со моторната единица, свртете ја шпатулата спротивно од стрелките на часовникот додека не се затегне. За расклопување, само свртете ја во спротивната насока.
2. Приклучете го рачниот блендер во штекерот за струја.
3. Ставете го белиот јајце во садот; не повеќе од две јајца.
4. Ставете го миксерот во храната. Притиснете и задржете го копчето за ниска брзина или копчето со голема брзина за да започне работата.
5. Застанете го блендерот со ослободување на копчето за ниска брзина или голема брзина на моторната единица.

ЧИСТЕЊЕ И ОДРЖУВАЊЕ

1. Исклучете го уредот и отстранете го телото.

Забелешка: Немојте да го потопувате отстранливото тело на блендерот во вода бидејќи подмачкувањето на лежиштата може да се измие.

2. Измијте го отстранливото тело на блендерот под проточна вода, без употреба на абразивни средства за чистење или детергенти. По чистењето на цилиндричниот отстранлив дел, ставете го исправено така што секоја вода што може да влезе да може да се исцеди. Оваа компонента може безбедно да се мие во машина за миење садови.

3. Измијте ги теглата, садот, гумата и сечилото во топла сапунеста вода. Садот и гума не се препорачуваат да се стават во машина за миење садови, бидејќи пластичната компонента се влошува со продолжена употреба на чистење на машината за миење садови.

4. Избришете ја моторната единица со влажна крпа. Никогаш не ја потопувајте во вода за чистење, бидејќи може да дојде до електричен шок.

5. Темелно исушете.

Внимание: Ножевите се многу остри, внимателно ракувајте со нив.

Брзо чистење

Помеѓу задачи, ставете го блендерот во сад до пола полн со вода и вклучете го неколку секунди.

Еколошко отстранување



Вие можете да помогнете во заштитата на животната средина!

Ве молиме запомнете да ги почитувате локалните регулативи: предадете ги уредите што не работат во соодветен центар за отстранување на отпадот.

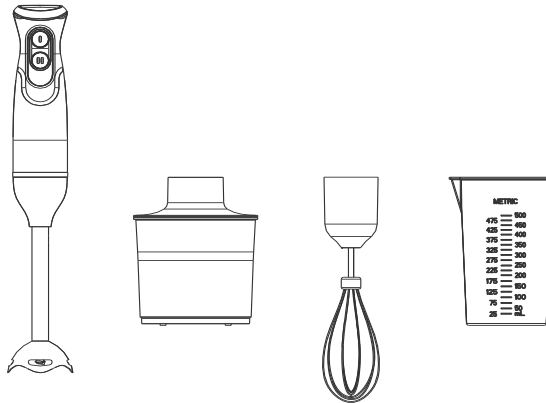

BLENDER NË FORMË SHKOPI

UDHËZIM PËR PËRDORIM

MS - 5008

Lexoni këtë udhëzim me kujdes para përdorimit dhe ruane për përdorim të mëvonshëm

UDHËZIME TË RËNDËSISHME TË SIGURISË

Para përdorimit të kësaj pajisje elektriket duhet gjithmonë të përmbushen parakushtet themelore, duke përfshirë si në vazhdim:

1. Lexoni të gjitha udhëzimet.
2. Para përdorimit kontrolloni nëse tensioni në prizën e murit i përgjigjet tensionit të pajisjes që mund të gjendet në tabelën e shënimit në fund të pajisjes. Mos e përdorni pajisjen me kablllo të dëmtuar ose nëse pajisja ka ndaluar së punuari ose nëse është dëmtuar në cfarëdo mënyre.
3. Mos e përdorni këtë pajisje me kablllo të dëmtuar për furnizim ose nëse pajisja ka ndaluar së punuari ose nëse është dëmtuar në cfarëdo mënyre. Kthene pajisjen në servisën më të afërm të autorizuar për kontroll, riparim ose për ndërrim.
4. Nëse kabllli për furnizim është i dëmtuar, duhet ta ndërrojë prodhuesi ose serviseri i autorizuar ose tekniku i kualifikuar për të parandaluar cdo rrezik.
5. Gjithmonë shkyqni aparatën nga priza nëse nuk jeni duke e përdorur, para se të hiqni ose të vendosni pjesët dhe para pastrimit.
6. Bëni kujdes që kabllli për furnizim të mos varet nga skaji i tavolinës ose nga sipërfaqja e punës.
7. Mos e futni pjesën e epërme të blenderit në ujë sepse kjo mund të shkaktojë shok elektrik.
8. Nevojitet kontroll i rreptë nëse pajisja përdoret në afërsi të fëmijëve ose personave me aftësi të kufizuara.
9. Shmangni kontaktin me pjesët e lëvizshme të pajisjes.
10. Gjatë blendimit mbani duart jashtë pajisjes për të parandaluar rrezikun nga lëndimet serioze të personave ose dëmtimin e pajisjes. Mund të pastroni gëdhendësin vetëm kur blenderi nuk është duke punuar.
11. Pajisja nuk mund të përdoret për thyerjen e akullit dhe për blendimin e ushqimit të fortë dhe të thatë, sepse kështu mund të dëmtohet prerësi.
12. Për të parandaluar rrezikun nga lëndimet, asnjëherë mos e lini prerësin në bazë pa vendosjen paraprake të enës në vendin e përshtatshëm.
13. Kontrolloni para punës së pajisjes nëse kapaku i grirësit është i mbyllur për siguri në vendin e vet.
14. Përdorimi i shtojcave të cilat nuk i rekomandon prodhuesi mund të shkaktojë lëndimin e personave.
15. Këtë pajisje mos e përdorni për qëllime të cilat nuk janë të destinuara.
16. Fëmijët nuk guxojnë të luajnë me pajisjen.
17. Këtë pajisje mund ta përdorin fëmijët e moshës prej 8 vjet e më të moshuar dhe personat me aftësi të zvogëluara fizike, senzore ose mendore ose me mungesë të përvojës dhe njohurive nëse iu është dhënë instruksion ose mbikëqyrje lidhur me

përdorimin e aparatit në mënyrë të sigurtë dhe nëse kuptojnë rreziqet potenciale.

18. Para largimit të kapakut nga ena, lironi butonin dhe shkyqni aparatin, pastaj pritni deri sa thikët të ndalojnë tërësisht.

19. Gjithmonë hiqeni prerësin para se të derdhni përmbajtjen nga ena.

20. Shkyqeni aparatin pas çdo përdorimi. Kontrolloni nëse motori ka ndaluar së punuari tërësisht para se të filloni të shpërndani pejsët e pajisjes.

21. Prerësit metalik janë shumë të mprehtë, prandaj duhet ti përdorni me shumë kujdes.

22. Asnjëherë mos e mbani pjesën e mprehtë të prerësit, por mbani boshtin e prerësit gjatë pastrimit dhe përdorimit.

23. Nëse pajisja nuk përdoret me kujdes, mund të shkaktohen lëndime.

24. Ruane këtë udhëzim për përdorim të mëtejshëm.

NJIHUNI ME BLENDERIN TUAJ (i përshtatshëm për blendimin e frutave dhe perimeve)

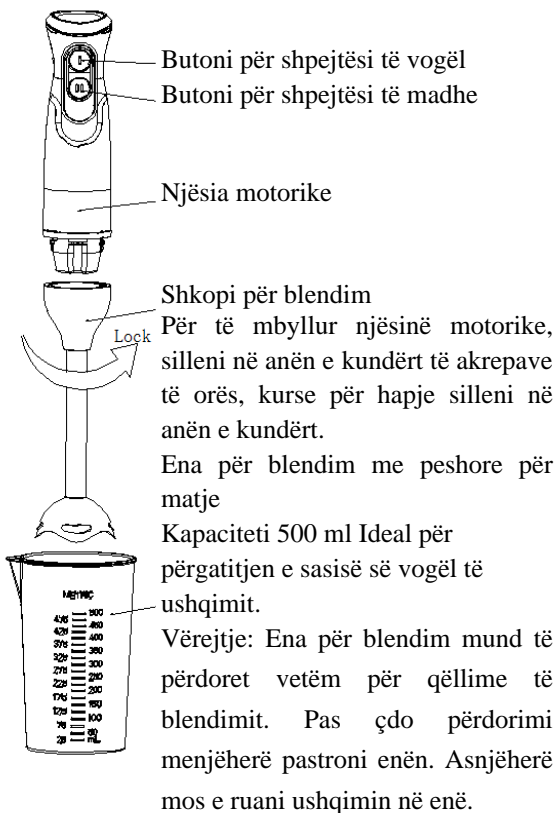

Njihuni me shtojcat e prerësit (përdorni për prerjen e mishit dhe përgatitjen e lyerjes nga hudhra)

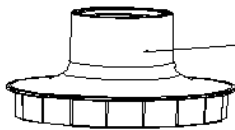

Kapaku i enës për prerje

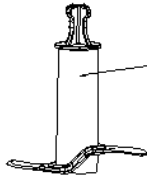

Prerësi (prerësi është shumë i mprehtë, bëni kujdes gjatë përdorimit)

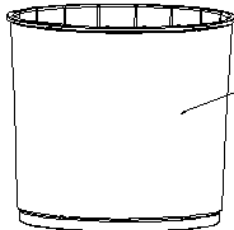

Ena për grirje

(Ideale për prerjen e sasive të vogla të mishit dhe karrotave)

Vërejtje: Ena për blendim mund të përdoret vetëm për qëllime të blendimit. Pas çdo përdorimi menjëherë pastroni enën. Asnjëherë mos e ruani ushqimin në enë.

Njihuni me shtojcën- tundëset (për tundjen e të bardhëve të vezëve)



Njësia motorike
Sillni njësinë motorike në drejtim të akrepave të orës për të mbyllur tundësen.

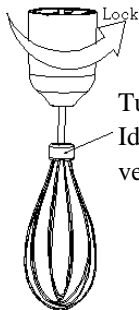

Tundësja
Ideale për tundjen e të bardhëve të vezëve

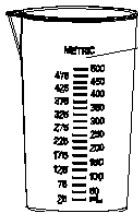

Ena për blendim me shkallë matëse Kapaciteti 500 ml
Ideale për përgatitjen e sasive të vogla të ushqimit
Vërejtje: Ena për blendim mund të përdoret vetëm për qëllime të blendimit. Pas çdo përdorimi menjëherë pastroni enën. Asnjëherë mos e ruani ushqimin në enë.

Përdorimi i blenderit

Para çdo përdorimi, pastroni blenderin sipas seksionit „pastrimi i shpejtë“. Koha e punës së pajisjes nuk duhet të jetë më e gjatë se 15 sekonda.

E rëndësishme: Prerësit janë shumë të mprehtë, duhet ti përdorni me kujdes. Kini kujdes që blenderi në formë shkopi të jetë i shkyqur nga priza para se të filloni të

bashkoni ose të hiqni pjesët.

Udhëzimet për blendim

Koha maksimale e punës së pajisjes për një cikël duhet të jetë më e vogël se 30 sekonda dhe duhet të bëhen 3 minuta pushim në mes të dy cikleve të njëpasnjëshme.

1. Për të bashkuar boshtin e ndashëm për njësinë motorike, ktheni boshtin në anën e kundërt të akrepave të orës deri sa të shtrëngohet. Gjatë ndarjes, vetëm silleni në anën e kundërt nga ajo e përshkruar më parë.
2. Futni kabllin e blenderit në formë shkopi në prizë.
3. Vendosni blenderin shkop në ushqim. Shtypni dhe mbani butonin për shpejtësi të vogël ose të madhe në mënyrë që pajisja të fillojë së punuari.
4. Ndaloni punën e blenderit shkop duke liruar butonin për shpejtësi të vogël ose të madhe.
5. Kur të bluani banane, preni atë në copa të vogla të cilat do ti vendosni në enë për bluarje pastaj shtoni qumësht. Sasia maksimale e babanes nuk duhet të tejkalojë peshën prej 200 g.

Instruksonet për prerje

Koha maksimale e punës së pajisjes për një cikël duhet të jetë më e vogël se 15 sekonda dhe duhet të bëhen 3 minuta pushim në mes të dy cikleve të njëpasnjëshme.

1. Vendosni enën për prerje në sipërfaqe të pastër, të rrafshët.
 2. Vendosni prerësin nga celiku i pandryshkur në enën për prerje, sic është treguar në foton 1.
 3. Vendosni ushqimin në enën për prerje.
- Vërejtje: hiqni eshtrat nga mishi, preni mishin në copa të vogla të cilat i vendosni në enë. Sasia maksimale e mishit nuk duhet të tejkalojë 200g.
4. Përforconi kapakun në enën për prerje, kontrolloni nëse skaji i kapakut është në sipërfaqe të barabartë me pjesën e brendshme të enës, pastaj shtypni kapakun i cili do të mbyllet në këtë mënyrë. (Shih foton 2). Kapaku do të ngritet kur nuk e shtypni mirë; atëherë mund ta hiqni.
 5. Vendosni njësinë motorike në hapjen e kapakut të grirësit dhe shtypni njësinë motorike për ta mbyllur. Njësia motorike do të ngritet nëse nuk e shtypni dhe kështu mund ta nxirrni jashtë. (Shih foton 3)
 6. Vendosni blenderin në ushqim. Shtypni dhe mbani butonin për shpejtësi të madhe dhe të vogël në mënyrë që pajisja të fillojë punën.
 7. Ndaloni punën e pajisjes duke lëshuar butonin për shpejtësi të madhe ose të vogël në njësinë motorike.
 8. Pas përfundimit të grirjes, së pari hiqni pajisjen nga priza pastaj hiqni njësinë motorike nga kapaku i grirësit duke e rrotulluar në drejtim të kundërt nga akrepat e orës.

Kujdes:

-Në mënyrë që të zvogëloni rrezikun nga lëndimet, asnjëherë mos e lini prerësin në bazë nëse më parë nuk e keni vendosur enën në mënyrë të rregullt.

- Kontrolloni nëse kapaku i grirësit është i mbyllur në vendin e vet para se të filloni të punoni me pajisjen.

- Gjatë punës ose pas grirjes, për shkak të sigurisë, së pari duhet të ndani njësinë motorike nga kapaku i prerësit, pastaj të hiqni kapakun e prerësit. Asnjëherë mos e largoni kapakun e prerësit dhe pastaj të hiqni kapakun e prerësit. Asnjëherë mos e largoni kapakun e prerësit nëse së pari nuk e keni hequr njësinë motorike.

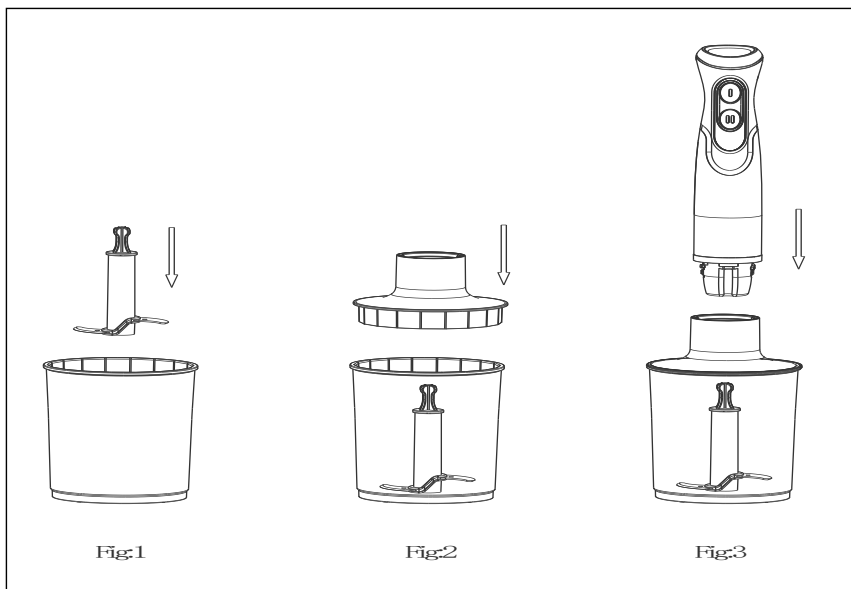

Instruksonet për tundjen e të bardhëve të vezëve

Koha maksimale e punës së pajisjes për një cikël duhet të jetë më e vogël se 1 (një) minutë dhe duhet të bëhen 3 minuta pushim në mes të dy cikleve të njëpasnjëshme.

1. Për bashkimin e tundëseve të vezëve me njësinë motorike, drejtoni tundësnë drejtim të kundërt nga drejtimi i lëvizjes së akrepave të orës deri sa të shtrëngohet. Për ndarje vetëm silleni në drejtim të kundërt.
2. Vendosni kabllin e blenderit në prizë.
3. Vendosni vezët në enë; jo më shumë se dy të bardhë të vezës.
4. Futni blenderin në enën me ushqim. Shtypni dhe mbani butonin për shpejtësi të vogël dhe të madhe që pajisja të fillojë së punuari.
5. Ndaloni punën e pajisjes duke lëshuar butonin për shpejtësi të vogël dhe të madhe në njësinë motorike.

PASTRIMI DHE MIRËMBAJTJA

1. Shkyqeni pajisjen nga priza dhe largoni shkopin e ndashëm.
2. Lani shkopin e blenderit nën ujë të rrjedhshëm, pa përdorimin e mjeteve abrazive ose detergjenteve. Pas larjes, vendoseni shkopin e ndashëm në mënyrë horizontale në mënyrë që nga ai të rrjedhë i tërë uji. Shkopi mund të lahet në enëlarëse.
3. Lani enën, tundësen dhe prerësin në ujë të ngrohtë me sapun. Nuk rekomandohet larja e enës dhe tundëseve në enëlarëse sepse komponentat plastike shkatërrohen gjatë larjes afatgjate në enëlarëse.
4. Fshini njësinë motorike me leckë të lagur. Asnjëherë mos e futni në ujë për ta pastruar, sepse mund të vijë deri te goditja elektrike.
5. Thani të gjitha pjesët tërësisht.

Kujdes: Prerësit janë shumë të mprehtë dhe kërkojnë përdorim të kujdesshëm. **Pastrimi i shpejtë**

Në mes të ciklit të punës, vendosni blenderin në formë shkopi në gotë përgjysmë të mbushur me ujë dhe kyqni pajisjen që të punojë për disa sekonda.

Deponimi ekologjik

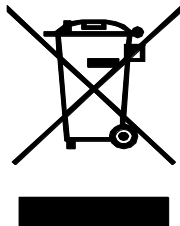

Të ruajmë ambientin jetësor! Mos harroni që t'iu përmbaheni rregullave lokale: dërgoni pajisjen elektrike që nuk punon në qendrën për deponimin e mbeturinave.

