

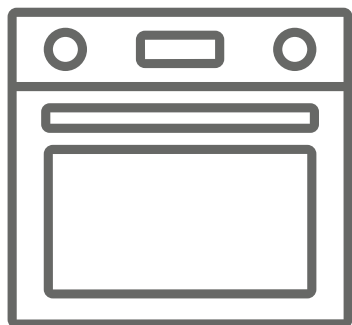

MKD Вградна рерна / Упатство за користење



SET2110400 (рерна)

Ви благодариме што го избравте овој производ

Ова корисничко упатство содржи информации за безбедноста и упатства кои треба да ви помогнат околу користењето и одржувањето на уредот. Ве молиме внимателно да го прочитате ова корисничко упатство пред употреба на уредот и зачувајте го за понатамошна употреба.

	Тип	Значење
	ПРЕДУПРЕДУВАЊЕ	Сериозна повреда или смртна опасност
⚡	РИЗИК ОД СТРУЕН УДАР	Опасен ризик од струен напон
	ПРЕТПАЗЛИВОСТ	Ризик од пожар
	ПРЕТПАЗЛИВОСТ	Ризик од повреда или оштетување на покуќнината
	ВАЖНО	Правилно функционирање на производот

СОДРЖИНА

1. БЕЗБЕДНОСНИ УПАТСТВА	4
1.1. Општи безбедносни предупредувања	4
1.2. Предупредување пред инсталација	6
1.3. Тек на употреба	7
1.4. Тек на чистење и одржување	8
2. ИНСТАЛАЦИЈА И ПОДГОТОВКА ЗА УПОТРЕБА	10
2.1. Инструкции за инсталаторот	10
2.2. Инсталација на рерната	10
2.3. Електрично поврзување и безбедност	11
3. КАРАКТЕРИСТИКИ НА ПРОИЗВОДОТ	13
4. УПОТРЕБА НА ПРОИЗВОДОТ	14
4.1. Контрола на рерната	14
4.2. Употреба на механично минутно потсетување	15
4.3. Додатна опрема	15
5. ЧИСТЕЊЕ И ОДРЖУВАЊЕ	16
5.1. Чистење.....	16
5.2. Одржување	17
6. РЕШАВАЊЕ ПРОБЛЕМИ И ТРАНСПОРТ	18
6.1. Решавање проблеми	18
6.2. Транспорт.....	18
7. ТЕХНИЧКА СПЕЦИФИКАЦИЈА	19
7.1. Енергетска налепка	19

1.1. БЕЗБЕДНОСНИ УПАТСТВА

- Прочитајте ги овие упатства внимателно и целосно пред употреба на Вашиот уред и зачувајте ги на дофатно место во случај да ви затребаат.
- Вашиот уред можеби нема да има некои функции опишани во ова упатство. Обрнете посебно внимание на сите слики додека го читате упатството за употреба.

1.1. Општи безбедносни предупредувања

- Овој уред може да го користат деца на возраст од 8 години или повеќе како и лица со намалени физички, сензорни или ментални способности, или недостаток на искуство и познавање, ако се под надзор или им се дале инструкции за безбедна употреба на апаратот и ако разбираат до која опасност може да се дојде. Децата не смејат да си играат со уредот. Чистењето и одржувањето на уредот не смее да се довери на деца без надзор.
- **ПРЕДУПРЕДУВАЊЕ:** Уредот и неговите достапни делови се загреваат во текот на употребата.
Водете сметка да избегнувате допир со грејните делови. Држете ги децата под 8 години подалеку од уредот освен ако се под постојан надзор.
- **ПРЕДУПРЕДУВАЊЕ:** Пржење на рингла со масло или маст без надзор може да биде опасно и да доведе до пожар. Никогаш не обидувајте се да изгасните пожар со вода, туку исклучете го уредот, а потоа покриете го со специјално ќебе за пожар.

- Во текот на употребата, рачките за краткотрајна употреба можат да станат врели.
- Немојте да користите јаки абразивни сретства или оштри метални стругачи за чистење на стаклената врата од рерната и останатите површини. Тие можат да ја изгребаат површината што може да доведе до кршење на стаклото или оштетување на површината.
- Немојте да користите парочистачи за чистење на уредот.
 - **ПРЕТПАЗЛИВОСТ:** За да избегнете можен електричен удар, осигурајте се дали уредот е исклучен од напојување пред менување на ламбата.
 - **ПРЕТПАЗЛИВОСТ:** Пристапните делови можат да бидат врели за време на готвењето или пржењето. Држете ги малите деца подалку од уредот кога е во употреба.
- Вашиот уред е произведен во склад со сите важечки локални прописи и меѓународни стандарди и регулативи.
- Одржувањето и поправката мора да бидат проверени единствено на овластен сервис. Поставувањето и поправката од страна на неквалификувано лице може да биде опасно. Немојте да ги менувате или модифицирате спецификациите на уредот на било кој начин. Несоодветната грижа на ринглите може да предизвика несреќа.
- При преместување на Вашиот уред, осигурајте се локалните услови за дистрибуција на електрична енергија(напонот и фреквенцијата)да бидат во склад со спецификациите на уредот. Спецификациите на овој уред се наведени на етикетите.
 - **ПРЕТПАЗЛИВОСТ:** Овој уред е наменет само за готвење храна во домаќинство. Не смее да се користи за било која друга цел, како што е употреба вон домаќинство или за комерцијална употреба или за загревање простории.

- Немојте да ги користите рачките од рерната за подигнување и преместување на уредот.
- Сите можни мерки за претпазливост се преземени за да се осигура Вашата безбедност. Со оглед на тоа дека стаклото може да се скрши, водите сметка при чистење за да избегнете гребење. Избегнувајте удирање или лупање на стаклата на додатниот прибор.

Проверете кабелот за напојување да не биде нагмечен, оштетен во текот на поставувањето. Доколку е оштетен кабелот за напојување, мора да го замени производителот, неговиот овластен сервисер или слично квалификувано лице за да се спречат повреди.

- Не дозволувајте деца да се качуваат на вратата од рерната или да седат на неа кога е отворена.

1.2. Предупредувања при инсталација

- Не ракувајте со уредот додека не биде комплетно поставен.
- Уредот мора да го постави овластен техничар. Производителот не носи одговорност за било каква штета која може да произлезе од неправилно поставување и инсталација од страна на неквалификувани лица. Кога уредот е распакуван, осигурајте се да не е оштетен во текот на транспортот. Во случај на било какво оштетување немојте да го користите уредот и веднаш контактирајте квалификуван сервисер. Материјалите кои се користат за пакување(најлон, хефталици,стиропор, итн) можат да бидат штетни за децата и тие треба веднаш да се соберат и да се отстранат.
- Заштитете го Вашиот уред од атмосферски влијанија. Не го изложувајте под дејство на сонце, дожд, снег, прекумерна влажност итн.
- Материјалот околу уредот(кабинетот) мора да биде во состојба да издржи минимална температура од 100°C.

1.3. За време на употреба

- Кога за прв пат ќе ја користите рерната може да почувствувате благ мирис. Ова е потполно нормално а го поттикнуваат изолационите материјали на елементите од грејачите. Предложуваме пред првата употреба да ја оставите рерната празна и да ја подесите на најјака температура 45 минути. Осигурајте се околината во која е поставен производот да биде со добра вентилација.
- Водите сметка кога ја отвората вратата од рерната за време или после печењето. Врелата пара може да предизвика изгореници. Немојте да оставате запаливи материјали или материјали кои горат во или блиску до уредот додека работи.
- Секогаш користите ракавица за рерна за да ја извадите или замените храната во рерната.
- Не оставајте го шпоретот без надзор додека готвите соцврсти или течни масла. Тие можат да се запалат при услови на екстремно греење. Никогаш не туривајте вода на пламен предизвикан од масло, наместо тоа исклучете го уредот и поклопете го тенџерето со капак или со ќебе за пожар.
- Секогаш поставете го тенџерето на централниот дел од грејната зона а рачките поставете ги секогаш во сигурен простор за да не се удрат или турнат.
- Доколку уредот не се користи подолг временски период, исклучете го главниот приклучок за напојување. Кога не ја користите плинската боца исто така треба да се исклучи вентилот за гас.
- Осигурајте се регулаторот на уредот да е секогаш на “0”(stop) позиција кога уредот не се користи.
- Плеховите се наведнуваат кога ги вадите. Водите сметка да не ја истурите или да ви паде топлата храна додека ја вадите од рерната.
- Немојте да ставате ништо на рерната кога вратата е отворена. Ова може да ја промени рамнотежата на рерната или да доведе до оштетување на вратата.

- Не ставајте тешки предмети или запаливи предмети(на пример најлон, пластични ќеси, хартија, платно итн) во фиоката. Тука се вклучува и прибор за готвење со пластични делови(на пример рачки)
- **ПРЕТПАЗЛИВОСТ:** Внатрешната површина може да се загрее за време на работењето на уредот. Избегнувајте допир на внатрешните површини.
- Не обесувајте пешкири, кујнски крпи или облека на уредот или неговите рачки.

1.3. Во текот на чистењето и одржувањето

- Секогаш исклучувајте го уредот пред чистење или одржување.
- Тоа може да го правите дури откако ќе го исклучите уредот. Немојте да ја тргате контролните регулатори за да ја исчистите регулаторната табла.
- За да ја зачувате ефикасноста и безбедноста на вашиот уред, ви препорачуваме да ги користите секогаш оригиналните делови и доколку е потребно да се обратите на овластен сервисер.



СЕ Декларација за усогласеност

Ве известуваме дека нашите производи се во склад со вашите Европски директиви, одлуки и прописи и дека ги задоволуваме барањата наведени во споменатите стандарди.

Апаратот е наменет за готвење само во домаќинството. Секоја друга употреба (како греење на просторијата е несоодветна и опасна.

Овој прирачник се применува на неколку модели. Можете да ги забележите разликите помеѓу ова упатство и вашиот модел.

Отстранување на Вашиот стар уред



Симболот на производот или на неговата амбалажа означува дека овој производ не може да биде третиран како домашен отпад. Тој треба да биде предаден на соодветно место за рециклирање електрични и електронски опреми. Со правилното отстранување на овој производ помагате во спречување на можни негативни последици за околината и за човековото здравје до кои може да дојде со неправилно отстранување на производот. За подетални информации за рециклирање на овој производ, ве молиме да се обратите во локалната општина, секторот одговорен за отстранување отпад или во продавницата каде што сте го купиле вашиот производ.

2. ИНСТАЛАЦИЈА И ЗА ПОДГОТОВКА И ЗА УПОТРЕБА

! ПРЕДУПРЕДУВАЊЕ: Овој уред мора да го постави овластен сервисер или квалификуван техничар, во склад со инструкциите во ова упатство и во склад со важечките локални прописи.

• Неправилната инсталација може да нанесе штета, за која производителот не презема одговорност и гаранцијата веќе нема да биде валидна.

• Пред инсталација, осигурајте се дали локалните услови за дистрибуција на електричната енергија (напон и фреквенција) како и подесувањето на уредот се компатибилни. Условите за подесување на уредот се дадени на етикетите.

• Законите, одредбите, директивите и стандардите кои важат во земјата во која се користи уредот треба да се следат (сигурносни прописи, правилно рециклирање во склад со прописите, итн.)

2.1. Инструкции за инсталатерот Општи инструкции

• После тргањето на амбалажата од уредот и неговите пратечки опреми, осигурајте се уредот да не биде оштетен. Доколку се сомневате во било какво оштетување, немојте да го користите уредот и обратете се веднаш кај овластен сервисер или квалификуван техничар.

• Осигурајте се во непосредна близина да нема запаливи материјали, како што се завеси, масло, платно итн. кои можат лесно да се запалат.

• Работната маса и мебелот во околина мора да бидат направени од материјали кои се отпорни на температура над 100°C.

• Уредот не би требало да се постави директно над машина за миење садови, фрижидер, замрзнувач, машина за перење или сушење алишта.

2.2. Поставување на рерната

Уредот се испорачува со прибор за инсталација и може да се вгради во работни елементи со соодветни димензии. Димензии за вградба са дадени подолу:

A (mm)	557	min./max. F (mm)	560/580
B (mm)	550	min. G (mm)	555
C (mm)	595	min. H (mm)	590
D (mm)	575	min. I (mm)	600
E (mm)	576	min. J/K (mm)	5/10

Поставување под
рамна површина

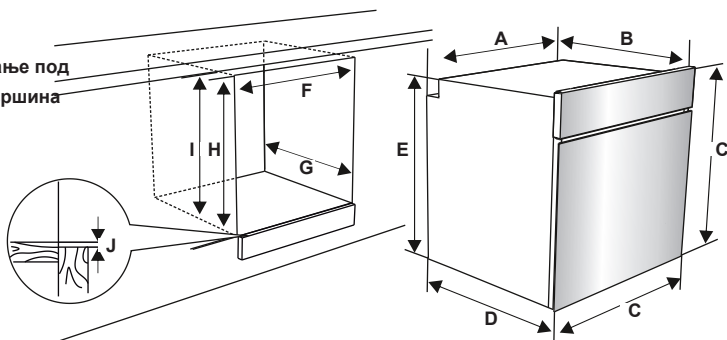

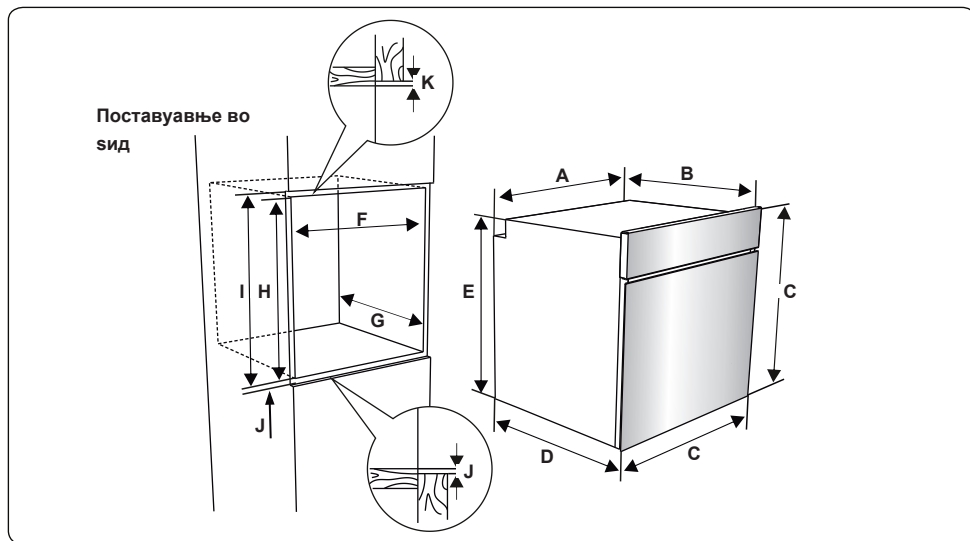

1. По електрично поврзување, вметнете ја рерната во вградениот корпус што ја турка напред. Отворете ја вратата на рерната и вметнете два завртка во дупките во вратата на рерната. Додека рамката на уредот допира до дрвената површина, затегнете ги завртките

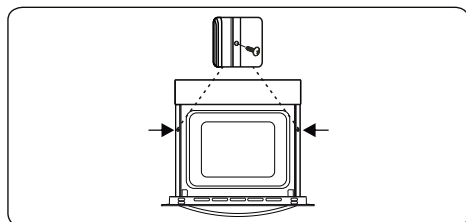

Ако рерната е поставена под плочата: 2. Растојанието помеѓу работната површина и горната површина на рерната мора да биде најмалку 50 mm, а растојанието помеѓу контролната табла е минимално 25 mm.

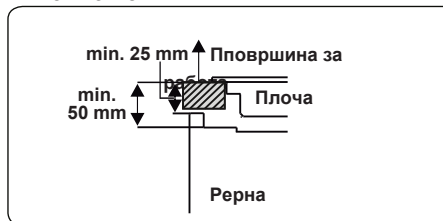

3. Помеѓу база на плоча и рерна треба

да биде најмало 10 mm због кружење на воздухот.

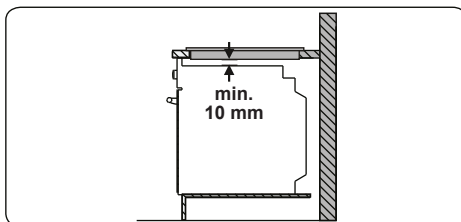

2.3. Електрично поврзување и безбедност

! **ПРЕДУПРЕДУВАЊЕ:** Електричното поврзување на овој уред треба да го провери овластен сервисер или квалификуван техничар, во склад со дадените инструкции во ова упатство и во склад со важечките локално прописи.

! **ПРЕДУПРЕДУВАЊЕ: УРЕДОТ МОРА ДА ВИДЕ УЗЕМЈЕН.**

Пред поврзување на напојување, треба да се провери дали напонот на уредот (испринтан на плочата на уредот) одговара со напонот од главниот довод и дали електроинсталацијата може да ја издржи потребната струја која ја користи уредот (исто така означени на идентификационата плоча)

- Во текот на инсталацијата, ве молиме да проверите да се користат изолирачки кабли. Неправилното поврзување може да го оштети вашиот уред. Доколку главниот кабел е оштетен и мора да се замени, тоа мора да го направи квалификувано лице.

- Немојте да користите адаптери, продолжни кабли со повеќе приклучоци и/или продолжен кабел. Кабелот за напојување треба да се држи подалеку од врелите делови на уредот и не смее да биде свиткан или набиен. Во спротивно кабелот може да се оштети, предизвикувајќи краток спој.

Доколку уредот не е поврзан со електрична мрежа на приклучоци, мора да се употреби мулти-поларен изолатор за да се задоволат сигурносните прописи.

- Уредот е наменет да работи на напон од 220-240 V. Ако вашиот напон е поинаков, контактирајте овластен сервисер или квалификуван електричар.
- Струјниот кабел (H05VV-F) мора да биде доволно долг за да може да се поврзи со уредот.
- Главниот прекинувач мора да биде лесно достапен откако ќе го поставите уредот.
- Осигурујте се сите приклучоци да бидат адекватно цврсто прикачени.
- Фиксирајте го струјниот кабел за кабелот и затворете го капакот.
- Кутијата за поврзување на приклучоците е поставена на приклучна кутија.

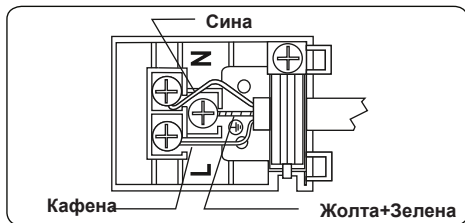

3. 2. КАРАКТЕРИСТИКИ НА ПРОИЗВОДОТ

Важно: Спецификациите на производот и изгледот на вашиот уред можат незначително да се разликуваат во однос со сликата прикажана подолу.

Листа на деловите

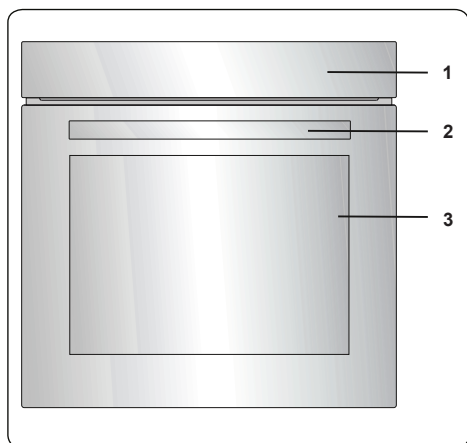

1. Контролна плоча
2. Рачка на вратата од рерната
3. Врата од рерната

Контролна плоча

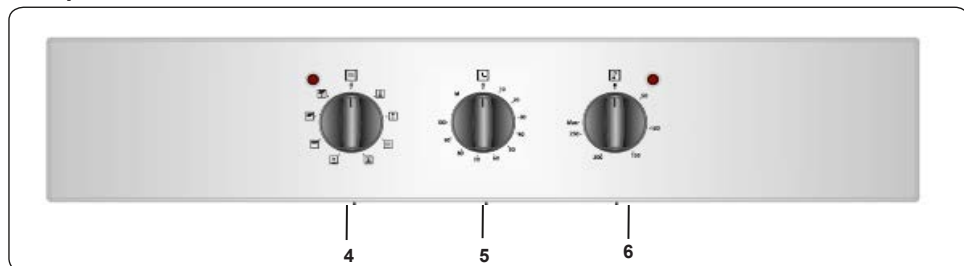

4. Регулатор за контролата на рерна
5. Тајмер
6. Регулатор за контролата на термостатот

4. Контрола на рерната

Регулатор за контролирање на функционирањето на рерната

Свртите го регулаторот на соодветниот симбол за посакуваната функција за печење. За деталите околу различните функции погледнете “ Функции на рерната”

Регулатор на термостатот на рерната

Откако ќе ја одберете функцијата на печење, сврете го регулаторот за да ја подесите посакуваната температура. Светлото на термостатот на рерната ќе свети секогаш кога термостатот е во функција загревање на рерната или одржување на температурата.

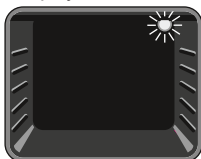

Ламбичка на рерна:

Ламбичка свети во рерна во текот на готвење.

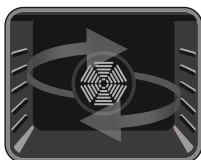

Функција одмрзнување

Светлата за предупредување ќе бидат вклучени и вентилаторот ќе почне со работа. За да ја користите функцијата одмрзнување, земете ја

вашата замрзната храна и ставете ја во рерната на полицата на третото лежиште од дното. Препорачливо е да ставите плех за рерна под храната која се одмрзнува за да ја соберете водата која ќе се настане од топењето на мразот. Ова функција нема ниту да ја вари ниту да ја пече вашата храна, таа само ќе помогне да ја одмрзнете



Статичко печење:

Термостатот на рерната и светлата за предупредување ќе се вклучат и долниот и горниот грејач ќе почне со работа.

Функцијата на статичкото печење емитува топлина, обезбедувајќи печење на храната.

Ова е идеално за правење слатки, торти, печени тестенини, лазањи и пици. Претходно загревање на рерната од околу 10 минути се препорачува и најдобро се пече само на една решетка во оваа функција во краток временски период. Додека вентилаторот рамномерно шири топлина, долниот грејач ја пече храната.

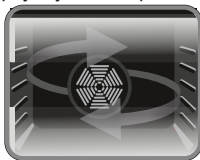

Вентилатор:

Термостатот и светла се вклучат, долниот и горниот грејач, и вентилатор ќе почнат работа.

Оваа функција е многу добра за правење колачи. Печењето се одвива со помош на долниот и горниот грејач во рерната и со помош на вентилаторот кој овозможува циркулација на воздухот, давајќи благо запечен изглед на храната. Се препорачува претходно загревање на рерната на околу 10 минути. Вентилаторот и долниот дел се идеални за печење на храна како што е пица, рамномерно.

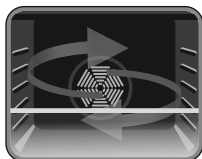

Долниот грејач и

вентилатор Термостатот на рерна и светлата ќе бидат вклучени, а долниот грејач и вентилатор ќе почнат со работа.

Оваа функција е идеална за рамномерно подгревање на храната за краток период на времето. Препорачаме претходно загревање на рерната од околу 10 минути.

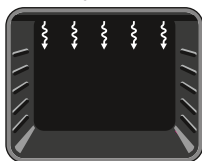

Функција на скара:

Светлата за предупредување ќе бидат вклучени и грејачот за скара ќе почне да работи. Оваа функција се користи за гриловање и тостирање на храна. Користете го горниот дел од полиците на рерната.

Лесно премачкајте ги со четкичка жиците со масло за да спречите лепење на храната на средината на решетката. Секогаш ставајте плех под храната за да се собере целото масло и маст кои капат. Користете ги горните полици од рерната. Се препорачува претходно загревање на рерната на околу 10 минути.



Кога подготвувате скара, вратата на рерната мора да биде затворена а температура на рерната треба да се подеси на 190°C.



Функција за побрза

скара: Термостатот и светлата ќе се вклучат, а скара и горниот грејач ќе почнат со работа. Оваа функција користи се за

побрза припрема на храна со повеќа површина, као што е месо. Користете го горниот дел од полиците на рерната. Лесно премачкајте ги со четкичка жиците со масло за да спречите лепење на храната на средината на решетката. Секогаш ставајте плех под капхраната за да се собере целото масло и маст кои

Користете ги горните полици од рерната..Се препорачува претходно загревање на рерната на околу 10 минути



Предупредување:Кога подготвувате скара, вратата на рерната мора да биде затворена а температурата на рерната треба да се подеси на 190°C.



Дупли грил и вентилатор:

Термостатот на рена и светла ќе битад вклучени, а грил, горниот грејач и вентилатор ќе почнат

с работа. Ова функција е за побрзо гриловање на дебела хранат или со повеќа површина.И грејач и грил работат појакно с вентилаторот за да обезбедат рамномерно печење.Лесно премачкајте ги со четкичка жиците со масло за да спречите лепење на храната на средината на решетката. Секогаш ставајте плех под храната за да се собере целото масло и маст кои капат. Користете ги горните полици од рерната..

Се препорачува претходно загревање на рерната на околу 10 минути.



Предупредување:Кога подготвувате скара, вратата на рерната мора да биде затворена а температурата на рерната треба да се подеси на 190°C.

4.2. Употреба на механичкиот минутен

потсетник

Опис	Функција
M	Рачна употреба
0.....100	Подесување на тајмер

Рачна употреба

Ставете го копче во положба “M” рерна ќе почне со работа. Кога копче ставете во положба “0”, уредот ќе престане с работа.

Подесување на тајмерот

Поставете го посакуваното време за печење помеѓу 0 и 100 минути.Кога тајмерот дојде до 0, уредот автоматски ќе се исклучи.

Кога тајмерот ќе дојде до нула, ќе се слушне звучен сигнал а симболот ќе трепери на дисплејот. Притиснете на било кој тастер за да го запрете звучниот сигнал и симболот ќе исчезне. Симболот ќе исчезне, но рерната ќе продолжи со работа. Користете го прекинувачот и регулаторот за контрола на рерната за да ја исклучите рерната.

Подесување на звукот За да ја подесите јачината на звучното предупредување, додека е прикажано моменталното време, притиснете и држете го тастерот “-“ 1-2 секунди додека не се слушне звучниот сигнал. После тоа, секој пат кога ќе го притиснете тастерот “-“ ќе чуete различен звучен сигнал. Постојат три различни звучни сигнали. Изберете го посакуваниот звук и немојте да притискате ниеден тастер. После краток период, избраниот звук ќе биде зачуван.

4.3. Додатоци

Длабок плех

Длабокиот плех се користи за готвење на чорби. За правилно да го поставите плехот во

длабнатината, ставете го на било кое лежиште и турнете го до крај.

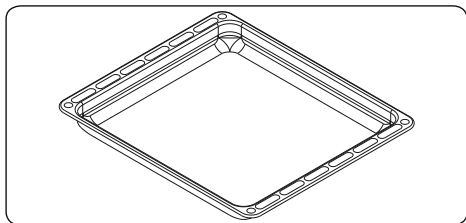

Плиток плех

Плиткиот плех се користи за печење на слатки, како што е кох итн.

За правилно да го поставите плехот во шуплината, поставете го на било која стапка и турнете го до крај.

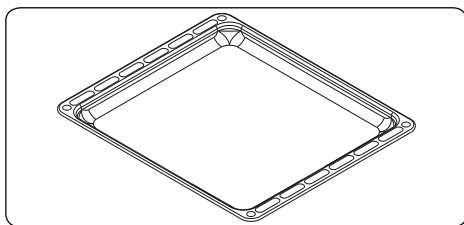

Мрежната решетка

Мрежната решетка се користи за печење или обработка на храна во други садови

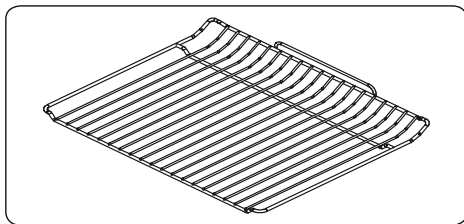

ПРЕДУПРЕДУВАЊЕ: Мрежната решетка се користи за печење или обработка на храна во други садови.

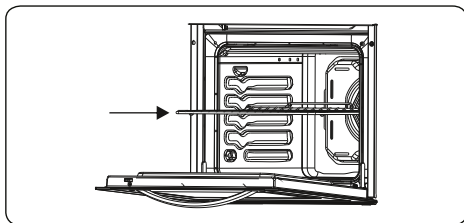

Колектор на вода

Во некои случаи, готвењето може да резултира со кондензација на внатрешното стакло на вратата на рерната. Ова не е дефект на производот. Отвори го вратата влегува во положбата за печење и оставете ја на оваа позиција 20 секунди. Водата ќе падне на колектор. Изладете ја рерната и избришете ја внатрешноста на вратата со сува крпа. Оваа постапка мора да се применува редовно

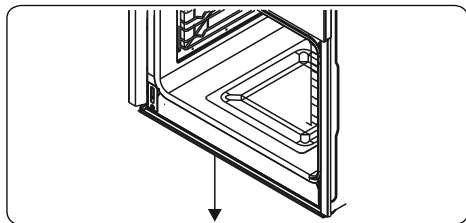

5. ЧИСТЕЊЕ И ОДРЖУВАЊЕ

5.1. Чистење

! **ПРЕДУПРЕДУВАЊЕ:** Исклучете го уредот и почекајте да се олади пред чистење

Општи упатства

- Проверете дали сретствата за чистење се соодветни и дали се препорачани од страна на производителот пред чистење на уредот

- Користете кремасти или течни сретства за чистење кои не содржат честици. Не користете каустични(корозивни) креми, абразивни прашоци за чистење, груба волнена тиеца или тешки алати бидејќи тие можат да ја оштетат површината на шпоретот



Немојте да користите сретства за чистење кои содржат честици, бидејќи тие можат да го изгребаат стаклото, емајлираните или обените делови од вашиот уред.



Чистење на внатрешноста на рерната

- Внатрешноста на емајлираната рерна најдобро се чисти кога рерната е топла

Избришете ја рерната со мека крпа натопена во сјај за садови после секоја употреба. Потоа избришете ја

- рерната со мокра крпа после секоја употреба а потоа исушете ја.
- Можеби повремено ќе морате да употребите течност за чистење за потполно да ја исчистите рерната

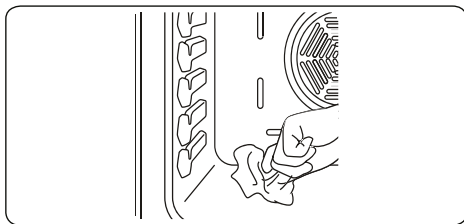

Чистење на стаклените делови

- Редовно чистете ги стаклените делови на Вашиот уред.
- Избришете ги делови со средство за стакло. потоа избришете ги со сува крпа.

Чистење на делови од нерѓосувачки челик(доколку се достапни)

- Редовно чистете ги деловите од нерѓосувачки челик.
- Избришете ги деловите од нерѓосувачки челик. Потоа детално исушете ги со сува крпа
- Немојте да ги миете делови од нерѓосувачки челик додека се уште врени од готвење



Не оставајте оцет, кафе, млеко,



сол, вода, лимон или сок од портокал да стојат подолго време на деловите од нерѓосувачки челик.

Вадење на стакото на рерната

Пред чистење морате да ги уклоните стаклените делови, како што е прикажано на слики:

1. Притиснете стакло во насока **B** и пустете од носачот (**x**). Извлечете го стакло во насока **A**.

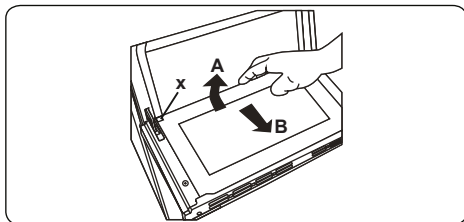

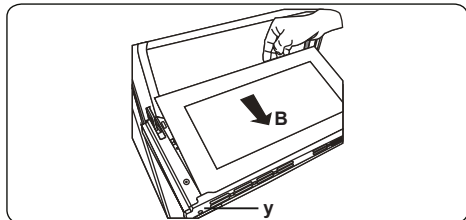

За менување на внатрешното стакло:

1. Повлечите стакло напред и испод положба на носачот (y), во насока В.

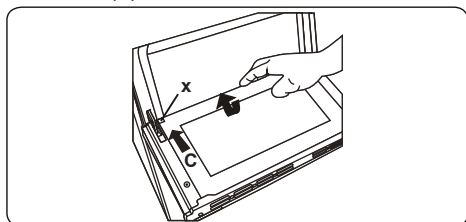

3. Поставете го стакло под положба од носач (x) во насока С.



 Ако вратата имат трослојно стакло, третиот слој вадете го исто како и вториот.

Вадење на вратата од рерната

Пред чистење на стаклото од вратата, прво морате да ја тргнете вратата од рерната како што е прикажано:

1. Отворете ја вратата од рерната

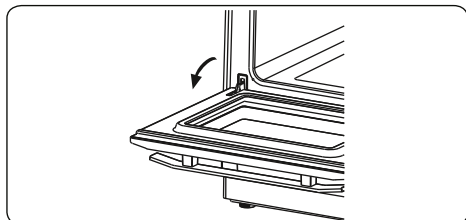

2. Отворете го седиштето на држачите(a) (со помош на штрафцигер) се до крајната позиција

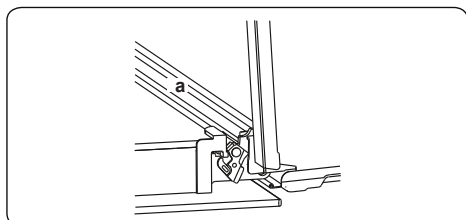

3. Затворете ја вратата од удердот дури скоро не дојде во потполно затворена

положба и тргнете ја вратата повлекувајќи ја кон себе.

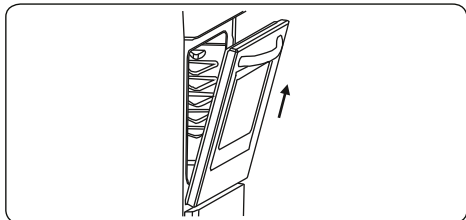

5.2. 5.2. Одржување

 **ПРЕТПАЗЛИВОСТ:** Одржувањето на овој уред мора да се провери на овластен сервисер или квалификуван техничар

 **Замена на сијалица во рерната**

ПРЕТПАЗЛИВОСТ:

- Исклучете го уредот и почекајте да се олади пред чистење. Тргнете ја стаклената лека а потоа извадете ја сијалицата.
- Ставете нова сијалица (отпорна на 300°C) за да ја замените сијалицата која ја тргнавте (230 V, 15-25 Watt, Tip E14).

 Повторно поставете ја стаклената лека после што Вашата рерна е спремна за употреба

Ламбата е специјално дијагностицирана за кукни уреди за готвење. Не е соодветна за собно осветлување во домаќинството

6. РЕШАВАЊЕ ПРОБЛЕМИ И ТРАНСПОРТ

6.1. Решавање проблеми

Доколку се уште имате проблеми со Вашиот уред после проверувањето на овие основни чекори за решавање на проблеми, ве молиме да контактирате овластен сервисер или квалификуван техничар

Проблем	Можна причина	Решение
Рерната не се уклучува	Струјата е исклучена	Проверете дали има напојување Проверете исто така дали работат кујнските уреди.
Нема загревање или рерната не се загрева	Контролорот за температура на рерната е неправилно поставен Отворена е вратата	Проверете дали регулаторот на температура од рерната е правилно поставен
Печењето во рерната е нерамномерно	Полиците во рерната се неправилно поставени	Проверете дали се користи препорачаната температура и положбата на полиците. Немојте често да ја отворате вратата освен ако печете храна која мора да се заврти. Доколку често ја отворате вратата, внатрешната температура ќе биде пониска а тоа може да се одрази на резултатот од вашето готвење.
Светло во рерната (доколку е достапно) не работи.	Лабмата е расипана. Напојувањето е прекинато или исклучено.	Заменете ја ламбата според инструкциите. Осигурајте се приклучокот да биде вклучен на сиден штекер.
Вентилаторот од рерната (доколку е достапен) е бучен.	Полиците на рерната вибрираат.	Проверете дали рерната е нивелирана. Проверете полиците и плехот да не вибрираат поради допир со задните панели на рерната

6.2. Транспорт

Доколку е потребно да го пренесите уредот, користете го оригиналното пакување на производот и носете го користејќи ја оригиналната кутија. Пратете ги ознаките за транспорт кои се наоѓаат на пакувањето. Залепете ги сите независни делови за производот за да спречите да се оштети производот во текот на транспортот.

Доколку го немате оригиналното пакување: подгответе кутија за транспорт така што уредот, посебно надворешните страни на производот, ќе бидат заштитени од надворешни закани.

7. ТЕХНИЧКИ СПЕЦИФИКАЦИИ

7.1. Енергетски лист

Марка		
Модел		SET2110400 (рерна)
Тип на рерна		Електрична
Маса	kg	28,6(+/-2)
Индекс на енергетска ефикасност - стандардна		104,5
Индекс на енергетска ефикасност - с вентилатор		94,8
Енергетски разред		A
Употреба на енергија - стандардно	kWh	0,86
Употреба на енергија - с вентилатор	kWh	0,78
Број на отвори		1
Извор на топлина		Електрични
Запремина	l	65
Рерна е во склад со стандарот EN 60350-1		

Совети за заштедување на енергија Рерна

- Ако е можно гответе ги јадења заедно.
- Предгревувајте на кратко време.
- Не го продолжувајте времето на готвење.
- Не заборавајте да исклучете рерната на крајот на готвење.
- Не отварајте вратата на рерна во текот на готвење.



МК Плоча / Упатство за употреба

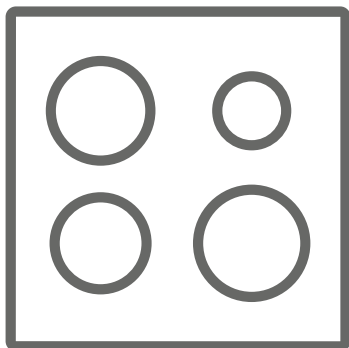





SET2110400 (плоча)

Ви благодариме што го избравте овој производ.

Ова Упатство за корисници содржи важни безбедносни информации и упатства за работа со и одржување на Вашиот апарат.

Ви препорачуваме да го прочитате ова Упатство за корисници пред да го користите Вашиот апарат и да го чувате упатството за понатамошна употреба.

Слика	Тип	Значење
	ПРЕДУПРЕДУВАЊЕ	Ризик од сериозна повреда или смрт
	РИЗИК ОД ЕЛЕКТРИЧЕН УДАР	Ризик од опасен напон
	ПОЖАР	Предупредување; Ризик од пожар / запаливи материјали
	ВНИМАНИЕ	Ризик од повреда или оштетување на имот
	ВАЖНО / НАПОМЕНА	Правилно ракување со системот

СОДРЖИНА

1. БЕЗБЕДНОСНИ УПАТСТВА.....	4
1.1 Општи безбедносни предупредувања.....	4
1.2 Предупредувања за инсталацијата	6
1.3 За време на употребата	7
1.4 За време на чистењето и одржувањето.....	8
2. ИНСТАЛАЦИЈА И ПОДГОТОВКА ЗА УПОТРЕБА.....	10
2.1 Инсталација на плочата	10
2.2 Електрично поврзување и безбедност.....	12
3. КАРАКТЕРИСТИКИ НА ПРОИЗВОДОТ	13
4. УПОТРЕБА НА ПРОИЗВОДОТ	14
4.1 Контроли на плочата	14
5. ЧИСТЕЊЕ И ОДРЖУВАЊЕ	18
5.1 Чистење	18
6. РЕШАВАЊЕ ПРОБЛЕМИ И ТРАНСПОРТ.....	19
6.1 Решавање проблеми	19
6.2 Транспорт	19

1. БЕЗБЕДНОСНИ УПАТСТВА

- Внимателно прочитајте ги сите упатства пред да го користите апаратот и чувајте ги на практично место за да се посоветуваат кога е тоа потребно.
- Ова упатство е подготвено за повеќе од еден модел, па затоа вашиот апарат може да ги нема некои од карактеристиките што се опишани во него. Поради таа причина, важно е да обрнете посебно внимание на сите слики додека го читате упатството за работење.

1.1 ОПШТИ БЕЗБЕДНОСНИ ПРЕДУПРЕДУВАЊА

- Овој апарат може да се користи од деца на возраст од 8 години па нагоре, како и од лица со намалени физички, сетилни или умствени способности или со недостаток на искуство и знаење, ако се под надзор или се обучени како да го користат апаратот на безбеден начин и ги разбираат вклучените ризици. Децата не треба да си играат со апаратот. Чистењето и одржувањето не треба да го прават деца без надзор.

⚠ ПРЕДУПРЕДУВАЊЕ: Апаратот и неговите достапни делови се загреваат за време на употребата. Треба да се внимава да не се допрат грејачите. Држете ги подалеку децата помали од 8 години, освен ако не се под постојан надзор.

⚠ ⚠ ПРЕДУПРЕДУВАЊЕ: Готвењето без надзор на плочата со маст или масло може да биде опасно и може да заврши со пожар. **НИКОГАШ** не се обидувајте да го гаснете таквиот оган со вода, туку исклучете го апаратот и покријте го пламенот со капак или ќебе.

⚠ ВНИМАНИЕ: Процесот на готвење треба да се надгледува. Краткотрајниот процес на готвење мора да се надгледува постојано



ПРЕДУПРЕДУВАЊЕ: Опасност од пожар: Не чувајте предмети на површините за готвење.



ПРЕДУПРЕДУВАЊЕ: Ако површината е напукната, исклучете го апаратот за да се избегне можноста од струен удар.

- За моделите кои вклучуваат капак на плочата, исчистете ги сите истекувања од капакот пред употребата и оставете го шпоретот да се излади пред да го затворите капакот.
- Не ракувајте со апаратот со помош на надворешен тајмер или посебен систем со далечинско управување.
- Не користете груби абразивни средства или жици за чистење на површините на рерната. Тие можат да ги изгребат површините што може да резултира со кршење на стаклото на вратата или оштетување на површините.
- Не користете средства на пара за чистење на апаратот.
- Вашиот апарат е произведен во согласност со сите важечки локални и меѓународни стандарди и прописи.
- Одржувањето и поправката треба да се извршуваат само од страна на овластени сервисери. Инсталацијата и поправката кои се извршени од неовластени мајстори може да бидат опасни. Не преправувајте ги или модификувајте ги спецификациите на апаратот на каков било начин. Несоодветните штитници за плочата може да предизвикаат несреќи.
- Пред да го поврзете апаратот, осигурајте се дека локалните услови за дистрибуција (природата на гасот и гасниот притисок или волтажата и фреквенцијата на електричната енергија) и спецификациите на апаратот се компатибилни. Спецификациите за овој апарат се наведени на етикетата.

⚠ ВНИМАНИЕ: Овој апарат е дизајниран само за готвење храна и е наменет само за внатрешна употреба во домаќинството. Не треба да се користи за друга намена или за каква било друга примена, како што е употребата вон домот, во комерцијална средина или за затоплување на соба.

- Преземени се сите можни мерки за да се осигура вашата безбедност. Бидејќи стаклото може да се скрши, треба да се внимава при чистењето за да се избегне гребење. Избегнувајте удирање или тропање на стаклото со додатоци.
- Осигурајте се дека кабелот за напојување со струја не е заглавен или оштетен за време на инсталацијата. Ако кабелот за напојување со струја е оштетен, мора да биде заменет од страна на производителот, неговиот сервисер или други квалификувани лица за да се спречи опасност.
- Држете ги децата и животните подалеку од овој апарат.

1.2 ПРЕДУПРЕДУВАЊА ЗА ИНСТАЛАЦИЈАТА

- Не ракувајте со апаратот пред да биде целосно инсталиран.
- Апаратот мора да биде инсталиран од страна на овластен мајстор. Производителот не е одговорен за каква било штета која може да биде предизвикана од неисправно поставување и инсталација од страна на неовластени лица.
- Кога ќе се отпакува апаратот, осигурајте се дека не бил оштетен за време на транспортот. Во случај на дефект, не го користете апаратот и веднаш контактирајте го квалификуваниот сервисер. Материјалите кои се користат за пакување (најлон, хефталици, стиропор...итн.) може да бидат штетни за децата и истите треба веднаш да се соберат и да се отстранат.

- Заштитете го апаратот од атмосферата. Не го изложувајте на сонце, дожд, снег, прашина или прекумерна влажност.
- Материјалите околу апаратот (т.е. витрините) мора да бидат способни да издржат минимална температура од 100°C.
- Температурата на долната површина на плочата може да се зголеми за време на работењето, па затоа мора да се инсталира табла под производот.

1.3 ЗА ВРЕМЕ НА УПОТРЕБАТА

- Не ставајте запаливи или експлозивни материјали во или близу апаратот додека тој работи.



Не го оставајте шпоретот без надзор кога готвите со цврсти или течни масла. Тие можат да се запалат при услови на прекумерно загревање. Никогаш не турувајте вода на пламењата кои се предизвикани од масло, наместо тоа исклучете го шпоретот и покријте ја тавата со нејзиниот капак или ќебе.

- Секогаш позиционирајте ги тавите над центарот на зоната за готвење и свртете ги рачките во безбедна позиција за да не можат да бидат турнати или дофатени.
- Ако производот нема да се користи подолг временски период, исклучете го главното копче.
- Осигурајте се дека копчињата за регулирање на апаратот се секогаш во позиција „0“ (стоп) кога апаратот не е во употреба.

1.4 ЗА ВРЕМЕ НА ЧИСТЕЊЕТО И ОДРЖУВАЊЕТО

- Осигурајте се дека апаратот е исклучен од електричната мрежа пред да вршите операции за чистење или одржување.
- Не ги отстранувајте копчињата за регулирање за да го исчистите контролниот панел.
- За да се задржи ефикасноста и безбедноста на вашиот апарат, ви препорачуваме секогаш да користите оригинални резервни делови и да ги повикате нашите овластени сервисери кога е потребно.

Декларација за усогласеност на ЕУ



Изјавуваме дека нашите производи ги исполнуваат важечките европски директиви, одлуки и регулативи, како и барањата наведени во посочените стандарди.

Овој апарат е дизајниран да се користи само за готвење во домашни услови. Секоја друга употреба (како што е загревање на просторија) е несоодветна и опасна.



Упатствата за ракување со апаратот се однесуваат на неколку модели. Можеби ќе забележите разлики помеѓу овие упатства и вашиот модел.

Одлагање на стар апарат



Овој симбол на производот или на неговото пакување значи дека овој производ не треба да се третира како отпад од домаќинство. Наместо тоа, треба да се однесе во соодветен собирен центар за рециклирање на електрична и електронска опрема. Производот треба да се фрли правилно. На тој начин ќе спречите појава на потенцијални негативни последици за животната средина и здравјето на луѓето кои би можеле да настанат поради несоодветно одлагање на овој производ. За подетални информации околу рециклирањето на овој производ, контактирајте со локалните овластени институции, службата за собирање отпад од домаќинствата или продавницата каде што го купивте производот.

2. ИНСТАЛАЦИЈА И ПОДГОТОВКА ЗА УПОТРЕБА

! **ПРЕДУПРЕДУВАЊЕ** : Овој апарат мора да биде инсталиран од страна на овластено лице за сервисирање или квалификуван мајстор, во согласност со инструкциите од овој водич и во согласност со постојните локални прописи.

- Неправилната инсталација може да предизвика штета и оштетувања за кои производителот нема да сноси одговорност и гаранцијата нема да важи.
- Пред инсталацијата, осигурајте се дека локалните услови за дистрибуција (волтажата и фреквенцијата на електричната енергија и/или природата на гасот и гасниот притисок) и прилагодувањата на апаратот се компатибилни. Условите за прилагодување на овој апарат се наведени на етикетата.
- Треба да се следат законите, регулативите, директивите и стандардите кои се во сила во земјата на употреба (прописите за безбедност, соодветно рециклирање во согласност со прописите итн.).

Упатства за монтажерот

Општи упатства

- По отстранувањето на материјалот за пакување од апаратот и додатоците, осигурајте се дека апаратот не е оштетен. Ако се сомневате на каква било штета, не го користете и веднаш контактирајте го овластеното лице за сервисирање или квалификуван мајстор.
- Осигурајте се дека нема запаливи или експлозивни материјали во непосредна близина, како завеси, масло, ткаенини итн. кои може да се запалат.
- Работната површина и мебелот што се наоѓаат околу апаратот мора да бидат изработени од материјали отпорни на температури повисоки од 100°C.
- Ако над апаратот треба да се инсталира аспиратор или долап, безбедносното растојание помеѓу плочата за готвење и долапот/

аспираторот треба да биде онолку колку што е прикажано подолу.

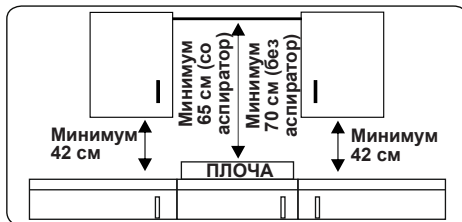

- Апаратот не треба да се инсталира директно над машина за миење садови, фрижидер, замрзнувач, машина за перење или машина за сушење алишта.
- Ако основата на апаратот е достижна со рака, под основата на апаратот мора да се монтира преграда изработена од соодветен материјал, осигурувајќи дека нема пристап до основата на апаратот.

2.1 ИНСТАЛАЦИЈА НА ПЛОЧАТА

Апаратот е доставен со комплет за инсталација вклучувајќи и заптивни материјали, држачи за монтирање и шрафови.

- Исечете ги димензиите на отворот како што е прикажано на сликата. Наместете го отворот на работната површина така што, откако ќе се инсталира плочата, да се исполнат следниве барања.

В (мм)	590	мин. А (мм)	50
Т (мм)	520	мин. С (мм)	50
Н (мм)	41-47,5	мин. Е (мм)	500
С1 (мм)	560	мин. F (мм)	10
С2 (мм)	490	G (мм)	20
D (мм)	50	I (мм)	25
J (мм)	5		

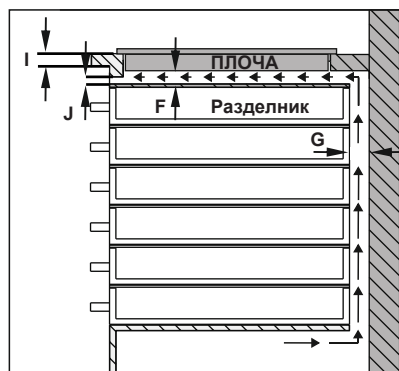
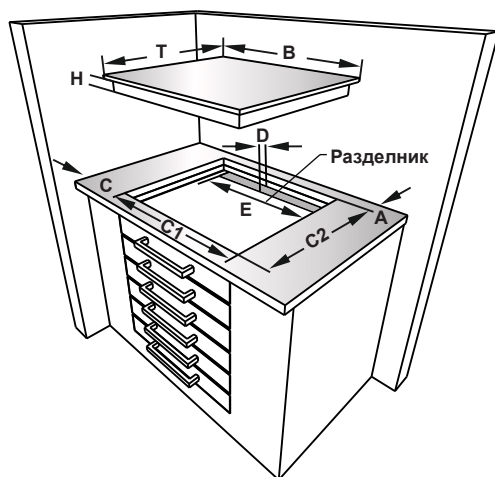
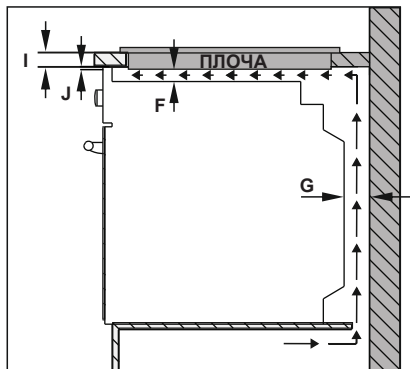
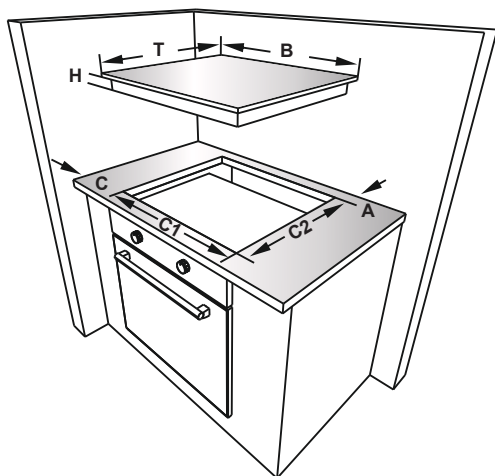

- Нанесете ја доставената еднострана самолеплива лента за дихтување околу долниот раб на плочата за готвење. Не ја растегнувајте лентата.



- Зашрафете ги 4-те држачи за монтирање од површината за готвење

на страничните сидови на апаратот.

- Вметнете го апаратот во отворот.

2.2 ЕЛЕКТРИЧНО ПОВРЗУВАЊЕ И БЕЗБЕДНОСТ

! **ПРЕДУПРЕДУВАЊЕ:** Електричното поврзување на овој апарат треба да се изврши од страна на овластено лице за сервисирање или квалификуван електричар, во согласност со инструкциите од овој водич и во согласност со постојните локални прописи.

! **ПРЕДУПРЕДУВАЊЕ: АПАРАТОТ МОРА ДА БИДЕ ЗАЗЕМЈЕН.**

- Пред да го поврзете апаратот со напојувањето, мора да се провери дали номиналниот напон на апаратот (втиснат на идентификациската плочка на апаратот) соодветствува со напонот на достапното напојување и дали електричната инсталација е способна да управува со моќноста на апаратот (исто така наведена на идентификациската плочка).
- За време на инсталацијата, осигурајте се дека се користат изолирани кабли. Неправилното поврзување би можело да го оштети вашиот апарат. Ако кабелот за напојување е оштетен и треба да се замени, тоа треба да го направи квалификувано лице.
- Не користете адаптери, повеќекратни штекери и/или продолжени кабли.
- Кабелот за напојување со струја треба да се чува подалеку од жешките делови на апаратот и не смее да се витка или притиска. Во спротивно, кабелот може да се оштети, предизвикувајќи краток спој.
- Ако апаратот не е поврзан на електричната мрежа со приклучок, мора да се користи мултиполарен прекинувач (со контактното растојание од најмалку 3 мм) за да се исполнат прописите за безбедност.
- Осигураниот прекинувач мора да биде лесно достапен штом ќе се инсталира апаратот.
- Осигурајте се дека сите поврзувања се соодветно затегнати.
- Фиксирајте го кабелот за напојување

во штипалката за кабли, а потоа затворете го капакот.

- Поврзувањето на терминалната кутија е поставено на терминалната кутија.

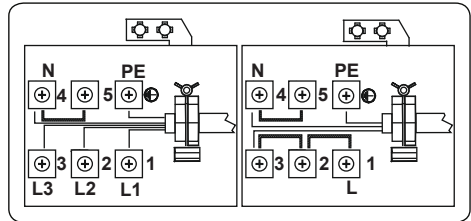

3. КАРАКТЕРИСТИКИ НА ПРОИЗВОДОТ



Важно: Спецификациите за производот варираат и изгледот на вашиот апарат може да се разликува од оној што е прикажан на сликите подолу.

Листа на составни делови

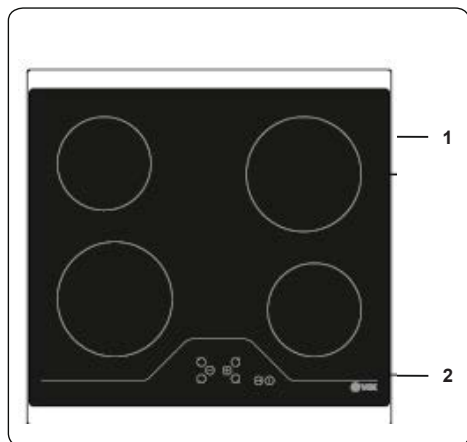

1. Керамички грејач
2. Контролен панел

4. УПОТРЕБА НА ПРОИЗВОДОТ

4.1 КОНТРОЛИ НА ПЛОЧАТА

Плочата се контролира со притискање на соодветното електронско копче. Секое притискање на копчињата е проследено со звучен сигнал.

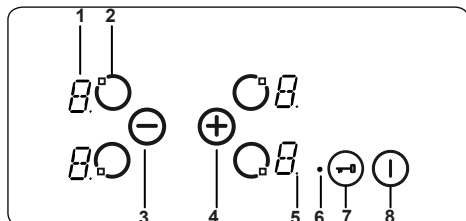

- 1- Екран на грејач
- 2- Активирање/Деактивирање на грејач
- 3- Намалување на поставката за топлина
- 4- Зголемување на поставката за топлина
- 5- Децимална точка
- 6- Индикатор на копчето за заклучување
- 7- Копче за заклучување
- 8- Вклучено/Исклучено

Описи на режимите		
Режим на мирување	S-режим	Електричното напојување е употребено на контролите на плочата и сите екрани на грејачите се исклучени или екранот за преостанатата топлина е активен.
Режим на работење	B-режим	Најмалку еден екран на грејач покажува поставување на топлината помеѓу „0“ и „9“.
Режим на заклучување	VR-режим	Контролите на плочата се заклучени.

Вклучување и исклучување на апаратот

Ако апаратот се наоѓа во режим на мирување, ќе можете да го ставите во режим на работење со притискање на копчето вклучено/исклучено ① најмалку 1 секунда. Ќе се огласи звучен сигнал за да ја означи успешната операција.

„0“ ќе се појави на сите екрани на грејачите и сите децимални точки што одговараат на грејачите ќе трепкаат (1 секунда вклучено, 1 секунда исклучено).

Ако нема работење во рок од 10 секунди, екраните на сите грејачи ќе се исклучат.

Ако екраните се исклучат, грејачот ќе биде испратен во режим на мирување.

Ако ① се притисне повеќе од 2 секунди (во режим на работење), апаратот ќе се исклучи и повторно ќе влезе во S-режим. Апаратот може да се исклучи со притискање на ① во кое било време; дури и ако другите копчиња се притиснати истовремено.

Ако постои каква било преостаната топлина од грејачот, тоа ќе биде наведено во соодветниот екран на грејачот.

Избирање на грејач

Ако се одбере единствен грејач со соодветното копче за активирање/деактивирање на грејач ②, децималната точка на екранот на грејачот ќе трепка. За избраниот грејач, можете да го наместите нивото на топлина помеѓу 1 и 9 со притискање на копчињата за поставување на топлина ③ или ④.

Копчињата мора да се притиснат во рок од 3 секунди од избирање на грејачот, инаку изборот на грејач ќе се избрише и децималната точка за поставување на топлината ќе исчезне. Ако нема понатамошно работење во рок од 10 секунди, грејачот се враќа назад во S-режим.

Поставувањето на топлината секогаш може да се промени со притискање на ⑤ или ⑥. Достапните поставки се помеѓу 1 и 9.

Секое работење со копчињата или секоја промена на екранот е придружена со звучен сигнал.

Поставување на ниво за готвење со и без зголемување на топлината

Сите грејачи се опремени со функцијата за зголемување на топлината.

Ако е потребно зголемување на топлината, поставете ја топлината од моменталното ниво на ниво 9 само со притискање на копчето ④. Штом ќе се достигне нивото 9, притиснете на ⑤ за да го активирате зголемувањето на топлината. Екранот ќе трепка „A“ наизменично со вредноста за поставување на топлината „9“ за да покаже дека зголемувањето на топлината е активно.

Ако зголемувањето на топлината е активно, грејачот ќе работи со



максимална моќ одреден временски период во зависност од поставувањето на топлината избрано пред да се активира зголемувањето на топлината.

Штом ќе заврши времето на зголемување на топлината, на екранот на грејачот ќе биде прикажано само поставувањето на топлината.



Зголемувањето на топлината може да се деактивира со притискање на  **сè додека не се прикаже поставувањето на топлината „0“.**

Исклучување на индивидуалните грејачи

Грејачот може да се исклучи на 3 различни начини:

- Истовремено притискање на копчињата  и 
- Намалување на поставувањето на топлината до „0“ со притискање на копчето 
- Користење на функцијата за исклучување на тајмерот за соодветниот грејач.

Истовремено работење на копчињата и

Соодветниот грејач мора да се одбере со копчето за активирање/деактивирање на грејач , децималната точка за соодветниот екран на грејачот тогаш ќе трепка. За да се исклучи грејачот,  и  мора истовремено да се притиснат. Ке се огласи звучен сигнал и ќе се појави „0“ на екранот за поставување на топлината кога ова е успешно.

Ако тајмерот е активен за избраниот грејач, тогаш ќе се појави „0“ на екраните на грејачите и тајмерите, а соодветниот индикатор на зоната на готвење и функцијата за тајмер обете ќе се исклучат.

Ако постои каква било преостаната топлина за грејачот, тоа ќе биде означено со „H“ на екранот за поставување на топлината.

Намалување на поставувањето на топлината до „0“ со работење на копчето

Грејачот исто така може да се исклучи со намалување на поставувањето на топлината до „0“. Тоа ќе предизвика придружната децимална точка на грејачот, соодветниот индикатор на зоната на готвење и екранот на тајмерот сите да се исклучат, исто така.

Ако постои каква било преостаната топлина за грејачот, тоа ќе биде означено со „H“ на екранот за поставување на топлината.

Користење на функцијата за исклучување на тајмерот за соодветниот грејач (ако е достапна)

Откако ќе одброи до нула, тајмерот ќе запре, соодветниот екран на грејачот ќе покаже „0“, а екранот на тајмерот ќе прочита „00“. Соодветниот индикатор на зоната на готвење ќе исчезне.

Исто така, ќе исчезне и назначениот индикатор за избор на две/три зони ако е активен.

Покрај тоа, ќе се огласи звучниот сигнал кога ќе запре тајмерот. Со притискање на кое било копче ќе се стими тајмерот.

Копче за заклучување





Функцијата за заклучување на копчињата се користи за да се постави „безбеден режим“ на апаратот и може да се користи само во режим на работење (В-режим). Функцијата за заклучување станува активна кога копчето за заклучување  е притиснато барем 2 секунди. Оваа операција е потврдена со звучен сигнал, а индикаторот на копчето за заклучување ќе трепне за да покаже дека грејачот е заклучен.

Ако грејачот е заклучен, можно ќе биде да се исклучи апаратот само со притискање на , сите други копчиња се блокирани и нема да биде можно да се вршат никакви прилагодувања со притискање на копчињата. Ако се притисне кое било друго копче во режимот на заклучување, ќе се огласи звучниот сигнал и индикаторот на копчето за заклучување ќе трепне.

Можна е само операција за исклучување со притискање на . Сепак, ако апаратот е исклучен, не може да се рестартира пак без да се отклучи.

Заштита на деца



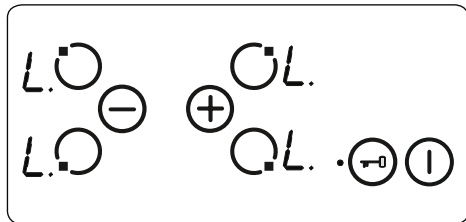

Функцијата за заштита на деца се користи за заклучување на апаратот во сложен процес од повеќе чекори. Заклучувањето (и отклучувањето) за заштита на деца е достапно само во S-режим.

Прво,  мора да се притисне сè додека не се огласи звучниот сигнал, а потоа истовремено мора да се притиснат  и  најмалку 0,5 секунди, но не подолго од 1 секунда. По ова, допрете на  за

да ја активирате заштитата на деца.
Сите четири екрани на грејачите ќе покажат „L“ како потврда.



Ако тајмерот со аларм сè уште работи, ќе продолжи сè додека не се стигне до „00“ и тајмерот ќе бипне. По потврдувањето на завршувањето на тајмерот, апаратот целосно ќе се заклучи. Ниту едно од копчињата нема да може да се користи сè додека е заклучен апаратот.

Заштитата за деца може да се деактивира на истиот начин на кој се активира. По притискањето на  ќе се слушне бипкање, истовремено мора да се притиснат  и  најмалку 0,5 секунди, проследено само со притискање на . Како потврда за успешното отклучување, „L“ повеќе нема да се прикажува.

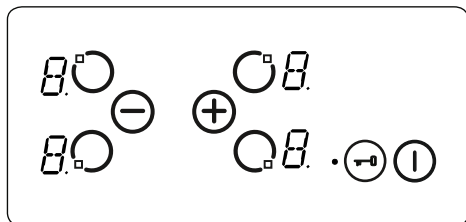

Безбедносни функции на контролите на допир

Следниве безбедносни функции се достапни за да се избегнат непланираните операции.

Безбедносно исклучување со помош на сензор

Вклучено е набљудување на копчињата за да го спречите апаратот од несакано работење на копчињата. Во случаите каде едно или повеќе копчиња се притиснати подолго од 12 секунди, звучниот сигнал ќе се огласи десет минути за да сигнализира неправилно работење. На пример, на почето може да е поставен некој предмет или може да има дефект на сензорите итн.

Безбедносното исклучување ќе предизвика плочата да отиде во S-режим и сите екрани на грејачите ќе трепнат „F“. Ако нема неправилно работење, и визуелните и звучните сигнали ќе исчезнат.

Ако е присутна преостаната топлина, „H“ ќе се прикаже на сите други екрани на грејачите.

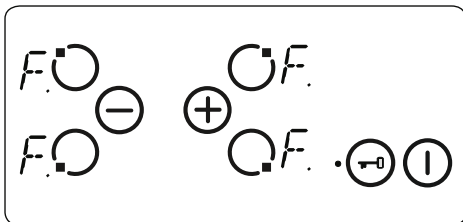



Исклучување поради прегревање

Бидејќи контролите се наоѓаат многу блиску до грејачот во средината на предниот дел на плочата, може да се случи неправилно поставеното тенџере да не биде почувствувано од безбедносното исклучување со помош на сензор, поради што се загрева плочата до многу висока температура. Тоа ги прави стаклото и копчињата опасни на допир.

За да се спречи контролната единица на плочата од оштетување, контролите постојано ја следат температурата и се исклучуваат ако се случи прегревање.

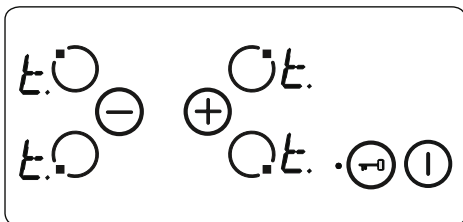
Тоа ќе биде означено со буквата „t“ на екранот на грејачот сè додека не се намали температурата.



Штом ќе се спушти температурата, „t“ на екранот на грејачот ќе исчезне и контролната единица на плочата ќе се врати назад во S-режим. Ова значи дека корисникот може да го реактивира апаратот со притискање на .

Ограничувања на времето на работење

Контролната единица на плочата има ограничување на времето на работење. Ако поставувањето на топлината за грејачот не е променето одреден временски период, грејачот автоматски ќе се исклучи. „0“ ќе се прикажува 10 секунди, сепак може да има присутна одредена преостаната топлина. Границата на времето на работење зависи од избраното поставување на топлината.

Откако грејачот автоматски ќе се исклучи, како што е опишано погоре, грејачот може да се користи и се применува максималното време на работење за ова поставување на топлината.

Функции за преостанатата топлина

По сите процеси на готвење, одредена топлина ќе биде зачувана во витро-керамичкото стакло наречена преостаната топлина. Апаратот може грубо да пресмета приближно колку топло е ова стакло. Ако пресметаната температура е повисока од + 60 ° C, тогаш ова ќе биде прикажано на соодветниот екран на грејачот сè додека пресметаната температура останува над + 60 ° C, дури и откако бил исклучен апаратот.

Индикаторот на преостаната топлина има најмал приоритет и се брише од страна на секоја друга вредност на екранот, вклучително и за време на безбедносното исклучување и прикажувањето на код за грешка. Кога плочата ќе се снабди со напон по прекин на електричната енергија, индикаторот на екранот за преостаната топлина ќе трепка. Ако грејачот имал преостаната топлина поголема од + 60 ° C пред да се случи прекилот на електрична енергија, екранот ќе трепка додека останува преостанатата топлина или сè додека не се избере грејачот за друга операција на готвење.

Практични совети



Важно: Кога керамичките грејачи работат со повисоки поставки на топлината, може да се види како загреаните области се вклучуваат и исклучуваат. Тоа е поради безбедносниот уред, кој спречува стаклото да се прегрее. Ова е нормално при високи температури, не

предизвикува никакво оштетување на плочата и мало доцнење во времето потребно за готвење.

⚠ ПРЕДУПРЕДУВАЊЕ:

- Никогаш не ракувајте со плочата без тави на зоната за готвење.
- Користете само рамни тенџериња со доволно дебела основа.
- Осигурајте се дека дното на тавата е суво пред да го ставите на плочата.
- Додека работи зоната за готвење, важно е да се осигурате дека тавата е центрирана правилно над зоната.
- За да заштедите енергија, никогаш не користете тава со поинаков дијаметар од ринглата што се користи.

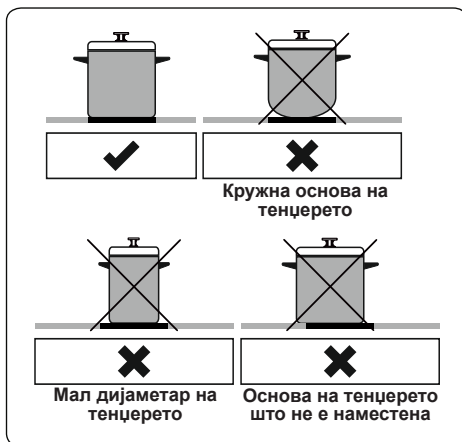

- Не користете тенџериња со грубо дно бидејќи тие може да ја изгребат стаклената керамичка површина.
- Ако е можно, секогаш ставајте капаци на тавите за да избегнете губење на топлината.
- Температурата на достапните делови може да стане висока додека работи апаратот. Држете ги децата и животните што подалеку од плочата за време на работењето и сè додека целосно не се изладила по работењето.
- Ако забележите пукнатина на плочата за готвење, таа веднаш мора да се

исклучи и да се замени од страна на овластениот сервисер.

5. ЧИСТЕЊЕ И ОДРЖУВАЊЕ

5.1 ЧИСТЕЊЕ

 **ПРЕДУПРЕДУВАЊЕ:** Пред чистење, исклучете го апаратот и оставете го да се излади.

Општи упатства

- Пред да ги употребите средствата за чистење на апаратот, проверете дали се соодветни и препорачани од производителот.
- Користете кремасти или течни средства за чистење кои не содржат честички. Не употребувајте каустични (корозивни) средства, абразивни прашоци, метална жица или тврди алати затоа што може да ги оштетат површините на шпоретот.

 Не употребувајте средства за чистење кои содржат честички, бидејќи може да го изгребат стаклото, емајлираните и/или обоените делови на апаратот.

- Доколку дојде до прелевање на течност, веднаш избришете за да спречите оштетување.

 Не употребувајте чистачи на параа за чистење на деловите на апаратот.

Чистење на керамичкото стакло

Керамичкото стакло може да издржи тежки садови, но доколку го удриете со остар предмет може да се скрши.

 **ПРЕДУПРЕДУВАЊЕ :** Керамичка плоча - ако површината е напукната, исклучете го апаратот за да избегнете електричен удар и повикајте сервисер.

- За чистење на витрокерамичкото стакло, употребувајте кремасти или течни средства за чистење. Потоа, исплакнете ги и добро исушете ги со сува крпа.

 Не употребувајте средства за чистење кои се наменети за челик, бидејќи може да го оштетат стаклото.

- Ако дното или надворешниот слој на садот за готвење е изработено од супстанци со ниска точка на

топење, тие може да ја оштетат стаклената-керамичката површина за готвење. Ако на жешка стаклена-керамичка површина за готвење падне пластика, фолија, шеќер или храна што содржи шеќер, веднаш изгребете ја од жешката површина, најбрзо и најбезбедно што можете. Ако овие супстанции се стопат може да ја оштетат стаклената-керамичката површина за готвење. Кога готвите храна која содржи многу шеќер, како на пример, мармалад, претходно нанесете слој од соодветно заштитно средство, доколку е можно.

- Прашината на површината мора да се исчисти со мокра крпа.
- Промена во бојата на керамичкото стакло нема да влијае на структурата или трајноста на керамиката и истата не настанува поради промена во материјалот.

Промени во бојата на керамичкото стакло може да настанат од повеќе причини:

1. Истурена храна не е исчистена од површината.
2. Употребата на несоодветни садови на плочата може да доведе до ерозија на површината.
3. Употреба на погрешни средства за чистење.

Чистење на деловите од не'рѓосувачки челик (ако има)

- Редовно чистете ги деловите од не'рѓосувачки челик на апаратот.
- Бришете ги деловите од не'рѓосувачки челик со мека крпа натопена само во вода. Потоа, добро исушете ги со сува крпа.

 Немојте да ги чистите деловите од не'рѓосувачки челик по готвење додека сè уште се жешки.

 Не оставајте оцет, кафе, млеко, сол, вода, лимон или сок од домати да стои на деловите од не'рѓосувачки челик подолго време.

6. РЕШАВАЊЕ ПРОБЛЕМИ И ТРАНСПОРТ

6.1 РЕШАВАЊЕ ПРОБЛЕМИ



Ако сè уште имате проблем со апаратот по проверката на овие основни чекори за решавање проблеми, контактирајте со овластено лице за сервисирање или квалификуван мајстор.

Проблем	Можна причина	Решение
Екранот на контролната картичка за плочата е затемнет. Плочата или зоните за готвење не можат да се вклучат.	Нема напојување.	Проверете го осигурувачот на домаќинството за апаратот. Проверете дали има прекин на струјата така што ќе пробате други електронски апарати.
Плочата се исклучува додека е во употреба и „F“ трепка на секој екран.	Контролите се влажни или некој предмет се потпира на нив.	Исушете ги контролите или отстранете го предметот.
Плочата се исклучува додека е во употреба.	Една од зоните за готвење е вклучена премногу долго.	Можете повторно да ја користите зоната за готвење така што повторно ќе ја вклучите.
Контролите на плочата не работат и LED сијаличката за заштита на деца е вклучена.	Заштитата за деца е активна.	Исклучете ја заштитата за деца.

6.2 ТРАНСПОРТ

Ако треба да го транспортирате производот, користете го оригиналното пакување на производот и носете го со помош на неговата оригинална опаковка. Следете ги знаците за транспорт на пакувањето. Залепете ги сите самостојни делови на производот за да спречите оштетување на производот за време на транспортот.

Ако го немате оригиналното пакување, подгответе кутија за превоз, така што апаратот, а особено надворешните површини на производот, да е заштитен од надворешни опасности.



52233904

www.voxelectronics.com