



VOX
ELECTRONICS

GBR

ITA

DEU

RUS

SRB

ESP

PRT

GRC

SVN

HRV

BIH

MNE

MKD

ALB

SJ-368

SJ-479

OPERATING INSTRUCTIONS SLOW JUICER
MANUALE DELL'UTENTE ESTRATTORE A
SPREMITURA LENTA

BEDIENUNGSANLEITUNG SLOW JUICER
ИНСТРУКЦИЯ ПО ЭКСПЛУАТАЦИИ

НИЗКООБОРОТНАЯ СОКОВЫЖИМАЛКА

UPUTSTVO ZA UPOTREBU SPORI SOKOVNIK
MANUAL DE USUARIO EXPRIMIDOR DE JUGO
LENTO

MANUAL DO USUÁRIO SLOW JUICER

ΕΓΧΕΙΡΙΔΙΟ ΧΡΗΣΤΗ ΑΡΓΟΣ ΑΠΟΧΥΜΩΤΗΣ
NAVODILA ZA UPORABO POČASNI SOKOVNIK
UPUTE ZA UPORABU SPORI SOKOVNIK

UPUTSTVO ZA UPOTREBU SPORI SOKOVNIK
УПАТСТВА ЗА РАКУВАЊЕ СОКОВНИК ЗА БАВНО
ЦЕДЕЊЕ

MANUALI I PERDORUESIT SHTRYDHËSE E
NGADALSHME LËNGJESH



VOX
ELECTRONICS

GBR

SLOW JUICER

SJ-368
SJ-479

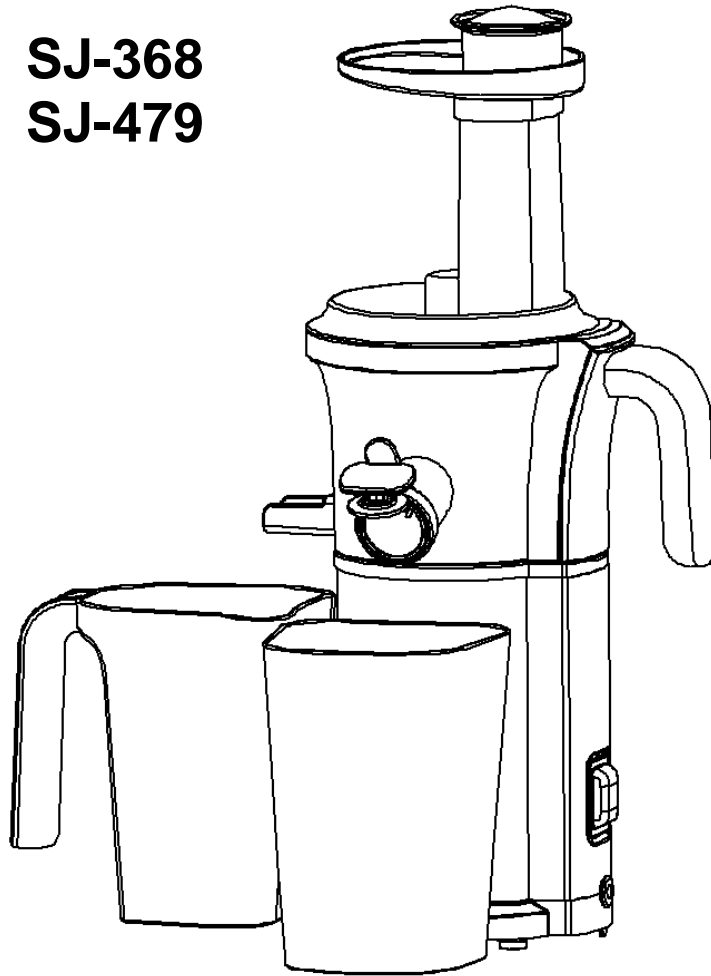

Please read carefully and keep the instruction well

Contents

The Slow Juicing Difference	2
General Safety Regulations	3
Technical Data.....	4
Slow Juicer Components.....	5
Operation.....	6
Assembly.....	6
Using the Slow Juicer.....	8
Slow Juicing Tips.....	9
Cleaning.....	10
For Tough Stains.....	11
Other Cleaning Tips.....	11
Troubleshooting.....	12

The Slow Juicing Difference

Slow Juicing allows you to consume more fruits and vegetables in one glass than you could eat at one time. There is no oxidation or separation in slow juicing, so it preserves more of the organic nutrients from the food and keeps it closer to its natural state. Fresh juice from a slow juicer is absorbed directly into the body, allowing the intake of important vitamins and nutrients from your food - your body receives everything it needs for optimum health. In addition, you can create a wide variety of juice recipes to enjoy from fruits and vegetables you may not normally enjoy eating whole.

The Slow Juicer uses a 2-step process in which the juice is extracted from the fruit or vegetable *twice* before it enters your glass. The auger, the main component of the unit, precisely squeezes the food without shredding or grinding it, helping you to get more juice in your glass.

The Slow Juicer produces fresh and healthy juice that's packed with more vitamins and nutrients needed for everyday living. In addition, the Slow Juicer uses less energy, saving you money and helping to lower your carbon footprint. One glass and you will experience first-hand the difference between store-bought juice and fresh, healthy goodness.



General Safety Regulations



When using the electrical appliance, basic safety precautions should always be followed, including the following:

- Please carefully read the **INSTRUCTIONS** and **COMPONENTS** before operating.
- Make sure the voltage mark on the appliance corresponds to the voltage in your home before plugging in the power cord in order to avoid damage to the appliance.
- To protect against electrical shock, do not place cord, plug, or base unit in water or other liquids. Do not let the cord hang over the edge of the table or counter, or touch hot surfaces.
- This appliance is intended for household use only.
- Check the strainer every time you want to use the appliance. If you detect any cracks or damage, do not use the appliance and contact the professional service personnel to repair
- Unplug from outlet when not in use.
- This appliance is not intended for use by persons (including children) with reduced physical, sensory or mental capabilities, or lack of experience and knowledge, unless they have been given supervision or instruction concerning use of the appliance by a person responsible for their safety.
- Always securely clamp in place all parts before the motor is turned on. Do not unfasten while appliance is in operation.
- Avoid contacting moving parts. Make sure the motor stops completely before disassembling.
- Do not place on or near a hot gas , or in a heated oven or in a dishwasher.
- To disconnect, remove plug from the electric outlet. Do not use the appliance outlet. Do not use the appliance for use other than intended or specified purposes.
- Do not walk away from the appliance when it is in operation.
- Do not disassemble the base.
- Do not put any foreign materials into the machine.
- Please do not use for more than 10 minutes at a time, allow motor to cool.
- If the supply cord is damaged, it must be replaced by the manufacturer, its service agent or similarly qualified persons in order to avoid a hazard.
- Cleaning and user maintenance shall not be made by children without supervision.
- Always disconnect the appliance from the supply if it is left unattended and before assembling, disassembling or cleaning.
- This appliance shall not be used by children. Keep the appliance and its cord out of reach of children.
- Appliances can be used by persons with reduced physical, sensory or mental capabilities or lack of experience and knowledge if they have been given supervision or instruction concerning use of the appliance in a safe way and if the hazards involved.

SAVE THESE INSTRUCTIONS

Technical Data

Rated Voltage	120V AC
Rated Power	200W
Rated Frequency	60Hz
Speed	53RPM

Slow Juicer Components

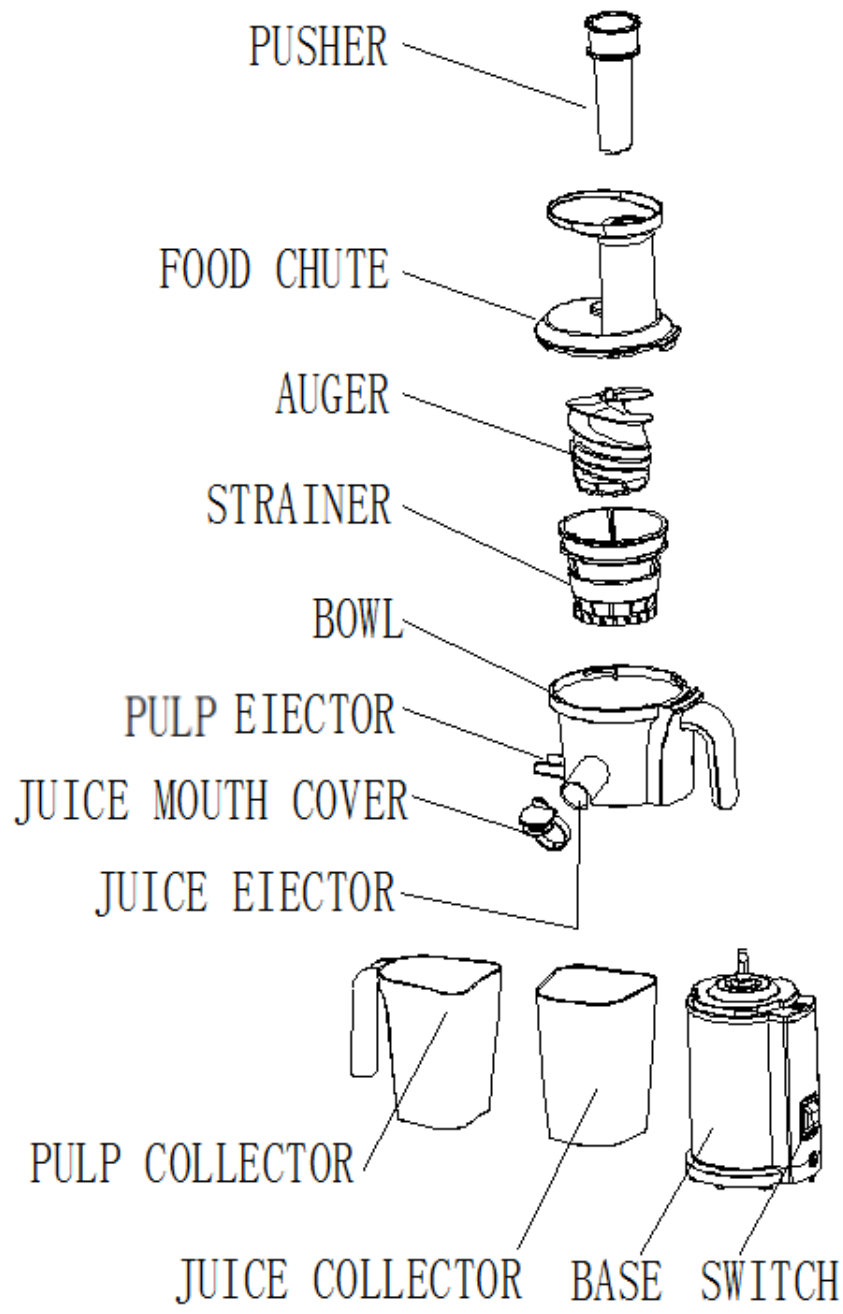

Operation

The Slow Juicer is virtually assembled straight out of the box. We suggest taking it apart and washing the removable parts in warm water with non-abrasive liquid detergent before the first use. Rinse thoroughly with warm water and allow to air dry. This will eliminate any traces of dust or residue from manufacturing or shipping. Never submerge the Slow Juicer motor base in water or any other liquid.

Assembly

1. Assemble the bowl to the base. (Figure 1)

a. Make sure the bowl fits all the way into the shell of the base.

b. Align the arrow on the bowl with the arrow on the base, twist clockwise slightly to lock. (Note: If the bowl is not completely locked onto the base, the machine will not start.)

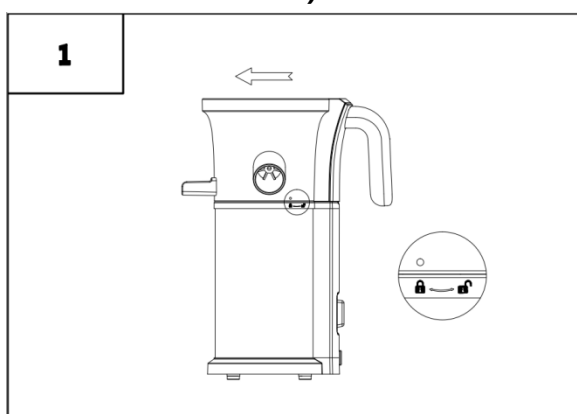

2. Assemble the filter into the bowl. (Figure 2)

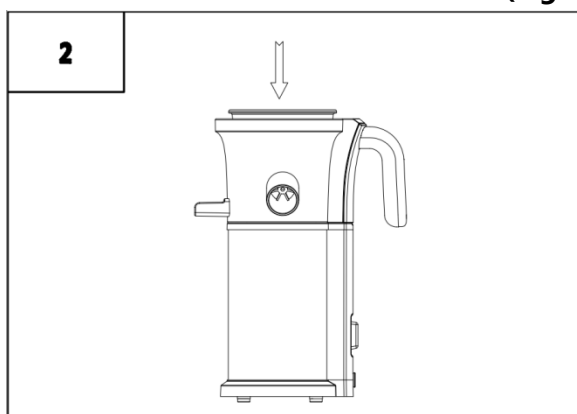

3. Place the Auger in the center of the bowl. (Figure 3) a. Twist the Auger clockwise until it drops into place.

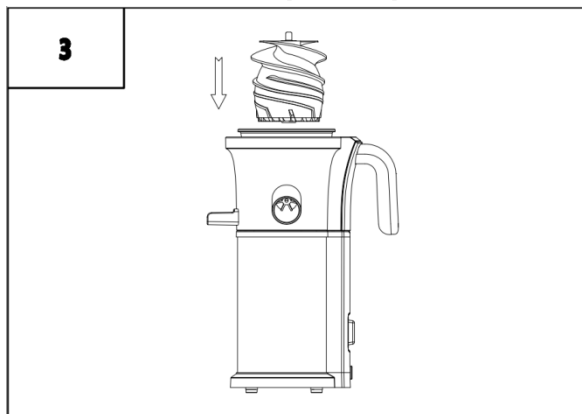

**4. Place the Food Chute onto the bowl.
a. Make sure the tilt-out triangle of the Food Chute is aligned with the unlocked sign on the bowl. (Figure 4)**

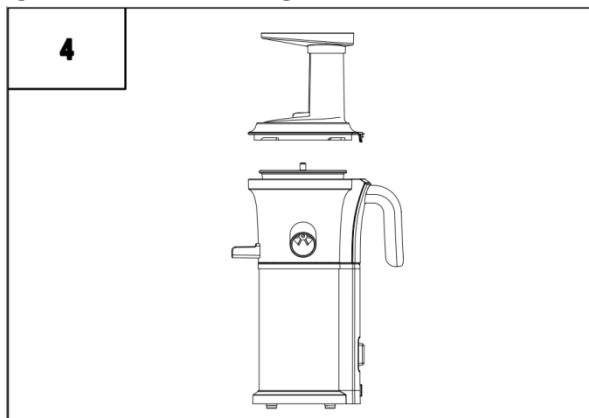

b. Turn the Food Chute clockwise until the lid clicks into the locked position. (The arrow on the Food Chute will line up with word CLOSED on the motor base. (Figure 5)

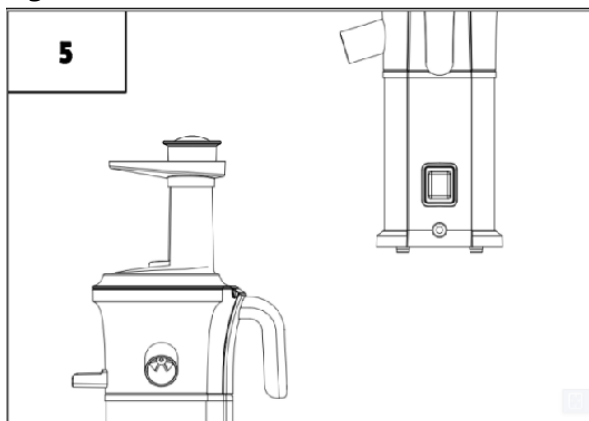

Using the Slow Juicer

1. Once all parts are securely in place, connect the power cord to an approved power source.
2. Place one of the collectors under the pulp ejector, and either a glass or the other collector under the juice spout.
3. The Slow Juicer has 3 settings (Figure 6)
 - a. ON- this starts the motor for juicing.
 - b. OFF- this stops operation.
 - c. REV- this moves the Auger in the opposite direction.

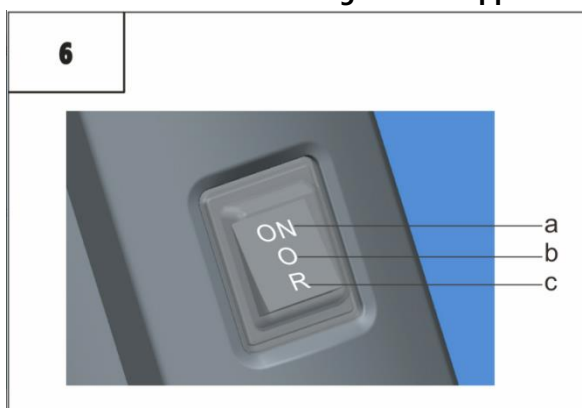

4. Before placing food in the Slow Juicer, make sure all foods have been thoroughly washed, if food has to be peeled, there is no need to wash. Also make sure to cut all foods to an appropriate size so it easily fits into the Food Chute, we recommend no more than 3-inch pieces. *Please make sure to remove any hard seeds or pits, such as cherry or plum pits, as it will not process in the juicer and can damage the Auger.

5. When placing any food in the Slow Juicer, the Auger will automatically pull in the food, and begin juicing immediately. **DO NOT** push, force, or overstuff the unit. The Pusher provided with the Slow Juicer is only to use when food obstructs the inside of the Food Chute.

6. It is best to insert all food at a slow pace, allowing all pulp to be extracted from the fruit or vegetable completely.

7. Reminder: turn off the Slow Juicer when juicing is complete. Do not run the Slow Juicer without any food inside the unit as this could overheat the motor.

8. The Slow Juicer has a unique cleaning process when switching between different types of juices. To clean, simply place one of the collectors under the juice spout and pour water through the Food Chute while the unit is on. This will rinse out most of the remaining residue from your last juicing. When the water from the slow juicer begins to run clear, that is an indication the unit is clean and ready to make a new juice recipe.

NOTE: This process is not an alternative to a complete cleaning of each disassembled part.

Slow Juicing Tips

Please read the instruction manual carefully and follow the below juicing suggestion for best results, as a slow juicer has different operating instructions than that of a traditional juicer.

- Carefully drop food into the Food Chute. The Slow Juicer Pusher provided is only for use if any food obstructs the inside of the Food Chute. Do not overstuff, shove or force the food down.
- Cut food into pieces that are no larger than 3-inches for best juicing results.
- For best results, insert foods slowly to allow pulp to be extracted, do not over stuff or rush the juicing process.
- Do not put any frozen fruit, vegetables or ice into the unit. • Combine leafy greens with a variety of fruit for the best results.
- Please read the enclosed recipes included with the Slow Juicer for other creative ideas.

NOTE

Under the bowl, there is a silicone pad (Figure 7) that prevents juice from exiting through the pulp ejector. When using the Slow Juicer, make sure the silicone pad is firmly in place. When cleaning the bowl, make sure to slide the pad out and run water through the pulp ejector to remove excess food debris.

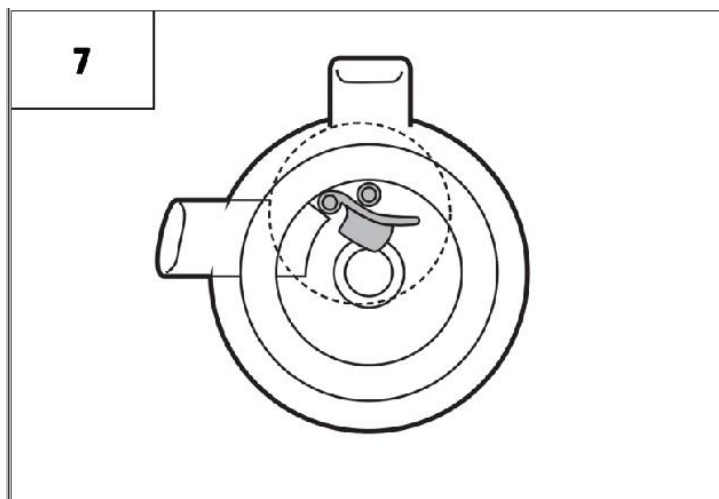

Cleaning

- 1. Switch the machine off, and disconnect from power source.**
- 2. Turn the Food Chute counterclockwise to unlock.**
- 3. Twist the bowl counterclockwise to the unlock position and lift out the entire section.**
- 4. Disassemble the upper unit in the following order:**
 - a. Food Chute**
 - b. Auger**
 - c. Strainer**
 - d. Bowl**
- 5. Using the included Slow Juicer Cleaning Brush, thoroughly clean each of the disassembled parts using warm soapy water. Remember to move the silicone pad under the bowl to clean the remaining debris in the pulp ejector. Please Note: a. Do not use an abrasive cloth or abrasive liquids.
b. Do not rinse the Slow Juicer base or submerge the base in water.
c. Dry all Slow Juicer attachments before reusing.**
- 6. Hand washing is recommended for all components of the upper unit. Please do not place any of the Slow Juicer parts in the dishwasher.**

For Tough Stains

Because there are many powerful staining properties of the carotenoids that are found in many vegetables, especially carrots, we suggest using **ONE** of the following cleaning procedures:

1. Soak in mild soapy water.
2. Equal parts warm water to cider vinegar.
3. Soak in baking soda, $\frac{1}{2}$ box, and warm water.
4. $\frac{1}{2}$ cup bleach in a sink full of warm water.

Other Cleaning Tips

- Never use strong household cleaners, ammonia or abrasives while cleaning the Slow Juicer.
- Cleaning the Slow Juicer immediately after each use will also help to reduce stains on the bowl or upper parts.

Trouble Shooting

PROBLEM	SOLUTION
Machine does not operate	<ul style="list-style-type: none"> • Check power cord and power source. • Check that all parts have been assembled correctly.
Machine jams/ clogs or stops operating	<ul style="list-style-type: none"> • Check food chute is clear and is not blocked. • Check that hard seeds have been removed before juicing and are not stuck in the machine. • Turn machine off, and switch to reverse for 3 seconds. • Disassemble upper section and clear remaining pulp.
Squeaking noise when juicing	<ul style="list-style-type: none"> • Squeaking sound is perfectly normal. Please note to not run the juicer without any food.
Leaking from underneath the bowl	<ul style="list-style-type: none"> • Be sure the silicone pad is tightly in place after cleaning.
Strainer Damage	<ul style="list-style-type: none"> • Refer to operation instruction for proper usage and juicing tips. Remember not to over stuff food or force food in the slow juicer.
Too much pulp coming out	<ul style="list-style-type: none"> • Cut food into smaller pieces, especially fibrous foods to avoid fibers scrapping around the Auger. Insert food at a slower pace and allow all food pulp to eject the unit before adding more.
Bowl is stuck and will not detach from the base	<ul style="list-style-type: none"> • This is commonly caused by excess food in the bowl. Press reverse button 3-5 seconds. Repeat process 2-3 times. Then, push bowl upward while turning.
Food Chute/Lid is stuck	<ul style="list-style-type: none"> • Press reverse button 3-5 seconds. Repeat process 2-3 times, you can then press down on top of lid while turning.

ESTRATTORE A SPREMITURA LENTA

SJ-368
SJ-479

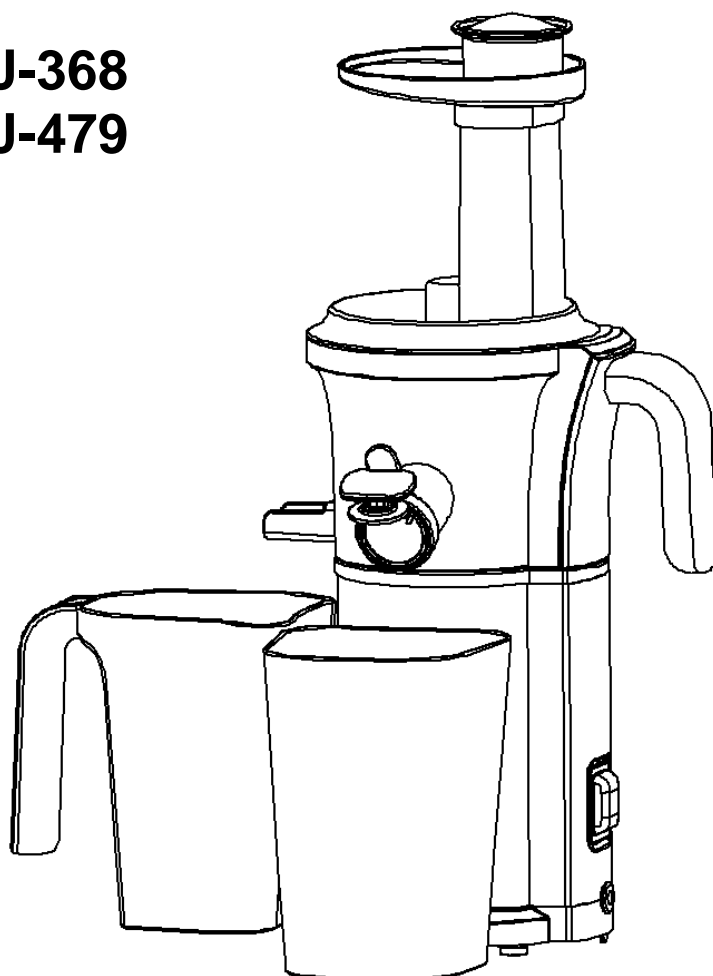

**Si prega di leggere attentamente e conservare bene le
istruzioni**

Contenuto

La differenza del succo lento	2
Regole generali di sicurezza	3
Dati tecnici	4
Componenti dell'estrattore	5
Operazione.....	6
Assemblaggio	6
Utilizzo dell' estrattore	8
Consigli per l'uso	9
Pulizia	10
Per macchie difficili	11
Altri suggerimenti per la pulizia	11
Risoluzione dei problemi	12

La differenza del succo lento

L' Estrattore a spremitura lenta ti consente di consumare più frutta e verdura in un bicchiere di quanto potresti mangiare in una volta. Non c'è ossidazione o separazione nella spremitura lenta, quindi conserva più nutrienti organici dal cibo e lo mantiene più vicino al suo stato naturale. Il succo fresco di uno spremiagrumi lento viene assorbito direttamente nel corpo, consentendo l'assunzione di importanti vitamine e sostanze nutritive dal cibo: il tuo corpo riceve tutto ciò di cui ha bisogno per una salute ottimale. Inoltre, puoi creare un'ampia varietà di ricette di succhi da gustare con frutta e verdura che normalmente non ti piace mangiare intera.

L' Estrattore a spremitura lenta utilizza un processo in 2 fasi in cui il succo viene estratto dalla frutta o dalla verdura due volte prima che entri nel bicchiere. La coclea, il componente principale dell'unità, sprema con precisione il cibo senza sminuzzarlo o macinarlo, aiutandoti a ottenere più succo nel tuo bicchiere.

L' Estrattore a spremitura lenta produce succhi freschi e sani, ricchi di più vitamine e sostanze nutritive necessarie per la vita quotidiana. Inoltre, l'Estrattore a spremitura lenta utilizza meno energia, facendoti risparmiare denaro e contribuendo a ridurre la tua impronta di carbonio. Un bicchiere e sperimenterai in prima persona la differenza tra il succo del supermercato e la bontà fresca e salutare.



Regole generali di sicurezza



Quando si utilizza l'apparecchio elettrico, è necessario seguire sempre le precauzioni di sicurezza di base, tra cui le seguenti:

- Leggere attentamente le ISTRUZIONI e i COMPONENTI prima dell'uso.
- Assicurarsi che il segno di tensione sull'apparecchio corrisponda al voltaggio in casa prima di collegare il cavo di alimentazione per evitare danni all'apparecchio.
- Per proteggersi da scosse elettriche, non mettere il cavo, la spina o l'unità base in acqua o altri liquidi. Non lasciare che il cavo penda dal bordo del tavolo o del bancone o che tocchi superfici calde.
- Questo apparecchio è destinato esclusivamente all'uso domestico.
- Controllare il filtro ogni volta che si desidera utilizzare l'apparecchio. Se si rilevano crepe o danni, non utilizzare l'apparecchio e contattare il personale di assistenza professionale per la riparazione.
- Scollegare dalla presa quando non è in uso.
- Questo apparecchio non è destinato all'uso da parte di persone (bambini compresi) con capacità fisiche, sensoriali o mentali ridotte o prive di esperienza e conoscenza, a meno che non siano state supervisionate o istruite sull'uso dell'apparecchio da una persona responsabile della loro sicurezza.
- Fissare sempre saldamente in posizione tutte le parti prima di accendere il motore. Non slacciare mentre l'apparecchio è in funzione.
- Evitare il contatto con parti in movimento. Assicurarsi che il motore si fermi completamente prima di smontare i componenti.
- Non collocare sopra o vicino a un gas caldo, o in un forno riscaldato oppure in lavastoviglie.
- Per scollegare, rimuovere la spina dalla presa elettrica. Non utilizzare la presa dell'apparecchio. Non utilizzare l'apparecchio per scopi diversi da quelli previsti o specificati.
- Non allontanarsi dall'apparecchio quando è in funzione.
- Non smontare la base.
- Non inserire materiali estranei nell'apparecchio.
- Si prega di non utilizzare l'apparecchio più di 10 minuti alla volta, lasciar raffreddare il motore.
- Se il cavo di alimentazione è danneggiato, deve essere sostituito dal produttore, dal suo agente di servizio o da persone similmente qualificate per evitare pericoli.
- La pulizia e la manutenzione dell'utente non devono essere eseguite da bambini senza supervisione.
- Scollegare sempre l'apparecchio dall'alimentazione se lasciato incustodito e prima di montarlo, smontarlo o pulirlo.
- Questo apparecchio non deve essere utilizzato dai bambini. Tenere l'apparecchio e il suo cavo fuori dalla portata dei bambini.
- Gli apparecchi possono essere utilizzati da persone con ridotte capacità fisiche, sensoriali o mentali o prive di esperienza e conoscenza se sono state supervisionate o istruite sull'uso dell'apparecchio in modo sicuro e se conoscono i pericoli implicati.

SALVARE QUESTE ISTRUZIONI

Dati tecnici

Tensione nominale	120V AC
Potenza nominale	200W
Frequenza nominale	60Hz
Velocità	53RPM

Componenti del' estrattore a spremitura lenta

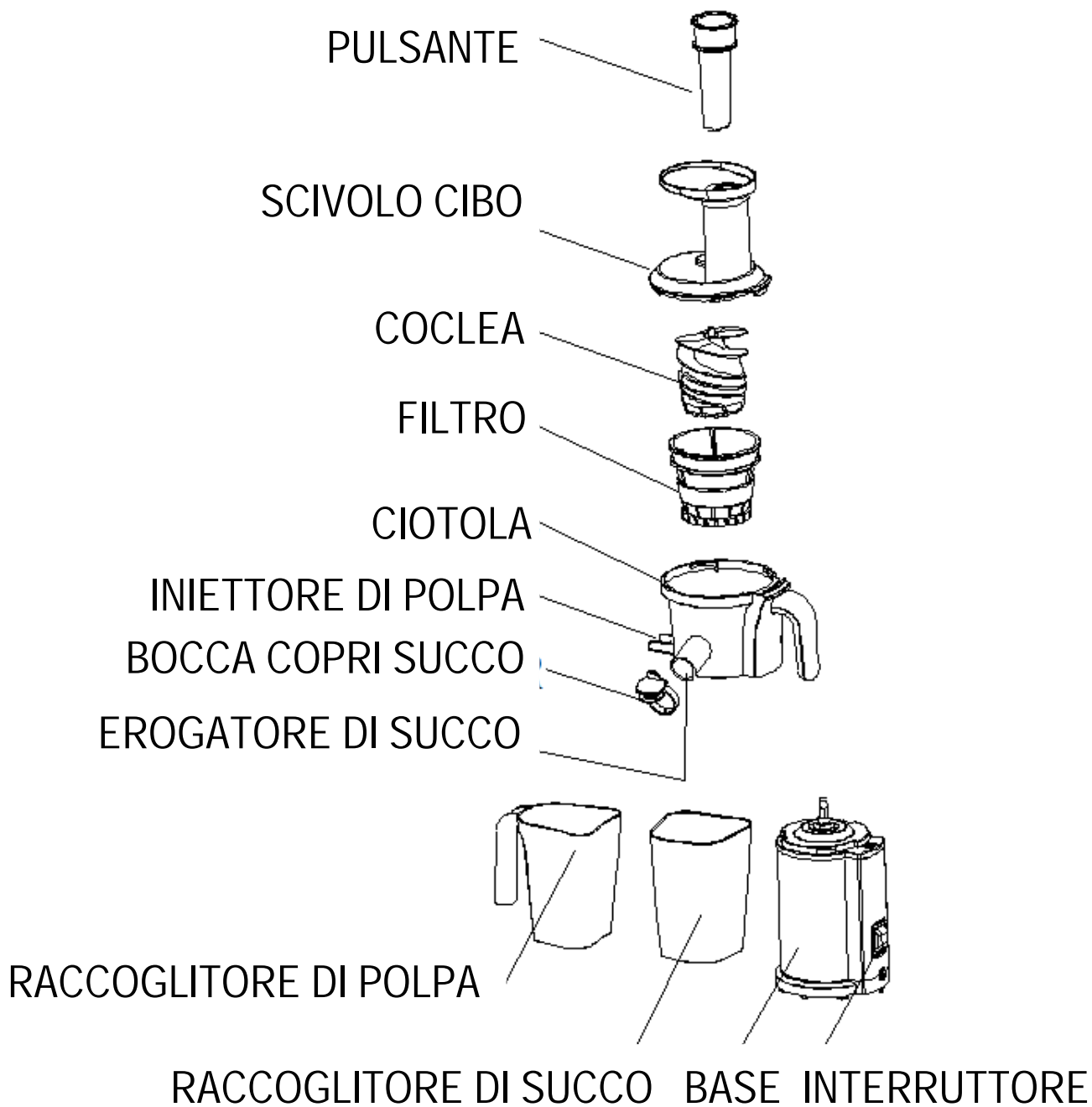

Operazione

L' Estrattore a spremitura lenta è praticamente assemblato appena estratto dalla scatola. Si consiglia di smontarlo e di lavare le parti rimovibili in acqua tiepida con detersivo liquido non abrasivo prima del primo utilizzo. Risciacquare abbondantemente con acqua tiepida e lasciare asciugare all'aria. Questo eliminerà qualsiasi traccia di polvere o residuo dalla produzione o dallo trasporto. Non immergere mai la base del motore dello spremiagrumi in acqua o altri liquidi.

Assemblaggio

1. Assemblare la ciotola alla base. (Figura 1)

- a. Assicurarsi che la ciotola si inserisca completamente nel guscio della base.
- b. Allineare la freccia sulla ciotola con la freccia sulla base, ruotare leggermente in senso orario per bloccare. (Nota: se la ciotola non è completamente bloccata sulla base, la macchina non si avvia.)

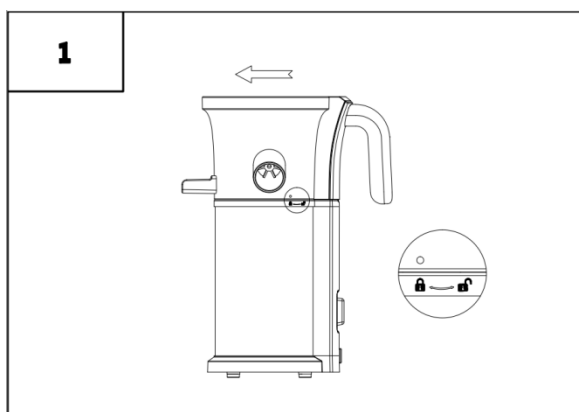

2. Montare il filtro nella ciotola. (Figura 2)

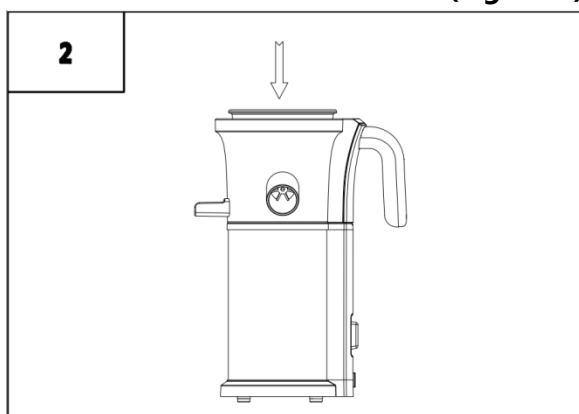

3. Mettere la coclea al centro della ciotola. (Figura 3)

a. Ruotare la coclea in senso orario finché non cade in posizione.

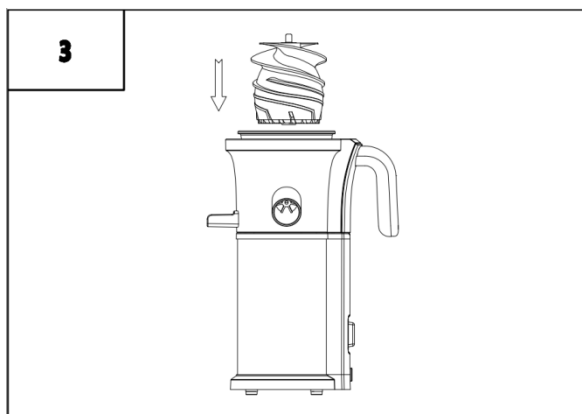

4. Assicurarsi che il triangolo inclinabile dello scivolo cibo sia allineato con il segno di sblocco sulla ciotola. (Figura 4)

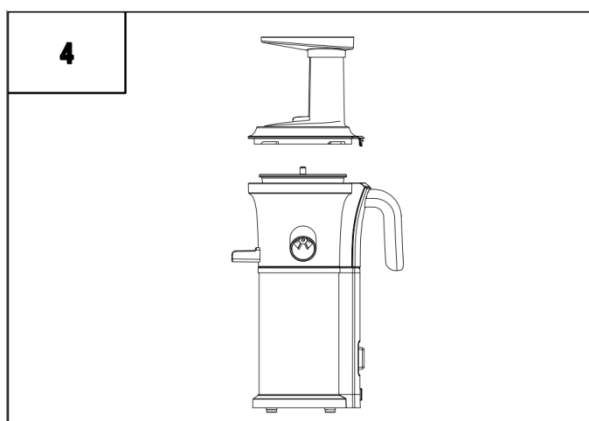

b. Ruotare lo scivolo cibo in senso orario finché il coperchio non scatta in posizione di blocco. (La freccia sullo scivolo cibo si allineerà con la parola CLOSED sulla base del motore. (Figura 5)

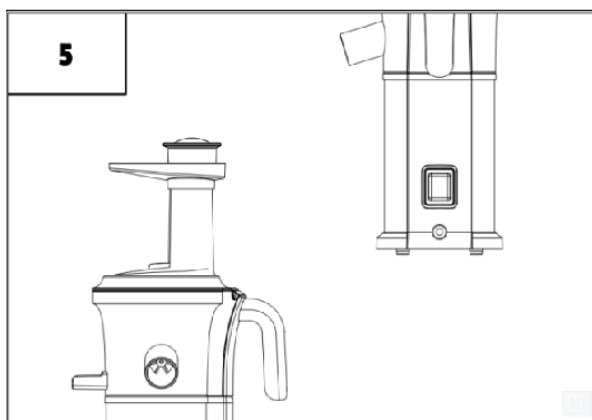

Utilizzo dell'Estrattore a spremitura lenta

1. Una volta che tutte le parti sono saldamente in posizione, collegare il cavo di alimentazione a una fonte di alimentazione approvata.
2. Collocare uno dei raccoglitori sotto l'espulsore della polpa e un bicchiere o l'altro raccoglitore sotto l'erogatore del succo.
3. L' Estrattore a spremitura lenta ha 3 impostazioni (Figura 6)
 - a. ON- avvia il motore per la spremitura.
 - b. OFF- interrompe il funzionamento.
 - c. REV- questo muove la coclea nella direzione opposta.

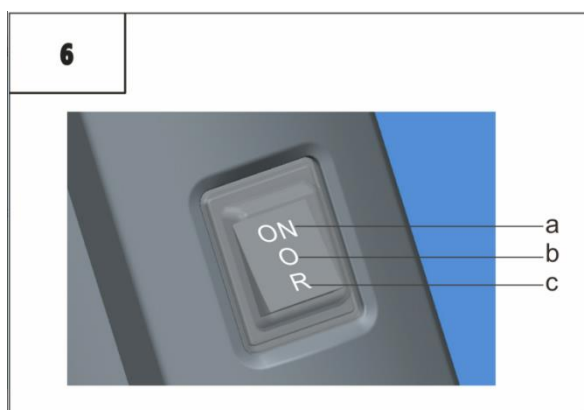

4. Prima di inserire il cibo nell' Estrattore a spremitura lenta, assicurarsi che tutti gli alimenti siano stati accuratamente lavati, se il cibo deve essere sbucciato, non è necessario lavarlo. Assicurarsi inoltre di tagliare tutti gli alimenti a una dimensione appropriata in modo che si adattino facilmente allo scivolo per alimenti, raccomandiamo non più di pezzi da 3 pollici. *Assicurarsi di rimuovere eventuali semi o noccioli duri, come noccioli di ciliegie o prugne, poiché non verranno elaborati nell'estrattore e possono danneggiare la coclea.
5. Quando si inserisce il cibo nell' estrattore, la coclea estrae automaticamente il cibo e inizia immediatamente a spremere. NON spingere, forzare o sovraccaricare l'unità. Il pulsante fornito con l'estrattore deve essere utilizzato solo quando il cibo ostruisce l'interno dello scivolo cibo.
6. È meglio inserire tutto il cibo a un ritmo lento, permettendo a tutta la polpa di essere completamente estratta dalla frutta o dalla verdura.
7. Promemoria: spegnere l'estrattore quando la spremitura è completa. Non far funzionare l'apparecchio senza cibo all'interno dell'unità in quanto ciò potrebbe surriscaldare il motore.
8. L' Estrattore a spremitura lenta ha un processo di pulizia unico quando si cambia tra diversi tipi di succhi. Per pulire, posizionare semplicemente uno dei raccoglitori sotto l'erogatore del succo e versare acqua nello scivolo cibo mentre l'unità è accesa. Questo risciacqua la maggior parte dei residui rimasti dall'ultima spremitura. Quando l'acqua dell'estrattore a spremitura lenta inizia a scorrere chiara, significa che l'unità è pulita e pronta per preparare una nuova ricetta di succo.

NOTA: Questo processo non è un'alternativa alla pulizia completa di ogni parte smontata.

Consigli per l'uso

Si prega di leggere attentamente il manuale di istruzioni e seguire il suggerimento di spremitura di seguito per ottenere i migliori risultati, poiché un estrattore a spremitura lenta ha istruzioni operative diverse rispetto a quello di un estrattore tradizionale.

- Far cadere con cautela il cibo nello scivolo cibo. Il pulsante dell' Estrattore a spremitura lenta fornito è da utilizzare solo se il cibo ostruisce l'interno dello scivolo cibo. Non sovraccaricare, spingere o forzare il cibo verso il basso.
- Tagliare il cibo in pezzi non più grandi di 3 pollici per ottenere i migliori risultati di spremitura.
- Per ottenere i migliori risultati, inserire gli alimenti lentamente per consentire l'estrazione della polpa, non riempire eccessivamente o accelerare il processo di spremitura.
- Non mettere frutta, verdura o ghiaccio congelati nell'unità.
- Combinare verdure a foglia verde con una varietà di frutta per ottenere i migliori risultati.
- Si prega di leggere le ricette allegare incluse con l'Estrattore a spremitura lenta per altre idee creative.

NOTA

Sotto la ciotola è presente un cuscinetto in silicone (Figura 7) che impedisce al succo di fuoriuscire attraverso l'espulsore polpa. Quando si utilizza l'Estrattore a spremitura lenta, assicurarsi che il cuscinetto in silicone sia saldamente in posizione. Quando si pulisce la ciotola, assicurarsi di far scorrere fuori il cuscinetto e far scorrere l'acqua attraverso l'espulsore della polpa per rimuovere i residui di cibo in eccesso.

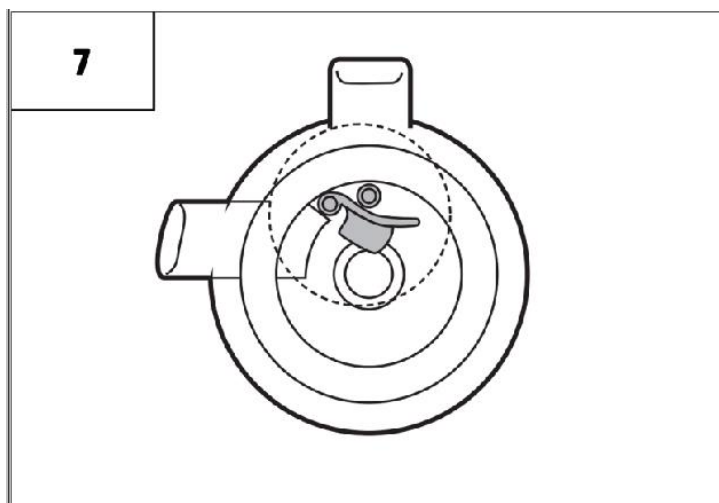

Pulizia

- 1. Spegner la macchina e scollegarla dalla fonte di alimentazione.**
 - 2. Ruotare lo scivolo cibo in senso antiorario per sbloccarlo.**
 - 3. Ruotare la ciotola in senso antiorario nella posizione di sblocco e sollevare l'intera sezione.**
 - 4. Smontare l'unità superiore nell'ordine seguente:**
 - a. Scivolo cibo**
 - b. Coclea**
 - c. Filtro**
 - d. Ciotola**
 - 5. Utilizzando la spazzola di pulizia inclusa, pulire accuratamente ciascuna delle parti smontate con acqua calda e sapone. Ricordati di spostare il cuscinetto in silicone sotto la ciotola per pulire i residui rimanenti nell'espulsore polpa.**
- Nota:**
- a. Non utilizzare panni abrasivi o liquidi abrasivi.**
 - b. Non sciacquare la base dell'Estrattore o immergerla in acqua.**
 - c. Asciugare tutti gli accessori prima di riutilizzarli.**
- 6. Si consiglia il lavaggio a mano per tutti i componenti dell'unità superiore.**

Si prega di non mettere nessuna delle parti dell'estrattore nella lavastoviglie.

Per macchie difficili

Poiché ci sono molte potenti proprietà coloranti dei carotenoidi che si trovano in molte verdure, in particolare nelle carote, suggeriamo di utilizzare UNA delle seguenti procedure di pulizia:

1. Immergere in acqua saponata delicata.
2. Parti uguali di acqua calda e aceto di sidro.
3. Immergere in bicarbonato di sodio, $\frac{1}{2}$ scatola e acqua tiepida.
4. $\frac{1}{2}$ tazza di candeggina in un lavandino pieno di acqua tiepida.

Altri suggerimenti per la pulizia

- Non utilizzare mai detersivi domestici aggressivi, ammoniaca o abrasivi durante la pulizia dell'Estrattore a spremitura lenta.
- La pulizia dell'Estrattore a spremitura lenta subito dopo ogni utilizzo aiuterà anche a ridurre le macchie sulla ciotola o sulle parti superiori.

Risoluzione dei problemi

PROBLEMA	SOLUZIONE
La macchina non funziona	<ul style="list-style-type: none">• Controllare il cavo di alimentazione e la fonte di alimentazione.• Verificare che tutte le parti siano state assemblate correttamente.
La macchina si inceppa/ intasa o smette di funzionare	<ul style="list-style-type: none">• Controllare che lo scivolo cibo sia libero e non sia bloccato.• Controllare che i semi duri siano stati rimossi prima della spremitura e non siano bloccati nella macchina.• Spegnerla la macchina e passare alla retromarcia per 3 secondi.• Smontare la parte superiore e pulire la polpa rimanente.
Cigolio durante l'estrazione del succo	<ul style="list-style-type: none">• Il cigolio è perfettamente normale. Si prega di notare di non far funzionare l'estrattore senza cibo.
Perdite da sotto la ciotola	<ul style="list-style-type: none">• Assicurarsi che il cuscinetto in silicone sia saldamente in posizione dopo la pulizia.
Danni al filtro	<ul style="list-style-type: none">• Fare riferimento alle istruzioni per l'uso per un uso corretto e suggerimenti per la spremitura. Ricorda di non riempire troppo il cibo o forzare il cibo nell'estrattore.
Esce troppa polpa	<ul style="list-style-type: none">• Tagliare il cibo in pezzi più piccoli, specialmente quelli fibrosi per evitare che le fibre si rompano intorno alla coclea. Inserire il cibo a un ritmo più lento e consentire a tutta la polpa di cibo di espellere l'unità prima di aggiungerne altra.
La ciotola è bloccata e non lo farà staccare dalla base	<ul style="list-style-type: none">• Questo è comunemente causato dall'eccesso di cibo nella ciotola. Premere il pulsante di retromarcia per 3-5 secondi. Ripeti il processo 2-3 volte. Quindi, spingere la ciotola verso l'alto mentre si gira.
Scivolo cibo/coperchio è bloccato	<ul style="list-style-type: none">• Premere il pulsante di retromarcia per 3-5 secondi. Ripetere il processo 2-3 volte, quindi premere sulla parte superiore del coperchio mentre si gira.



VOX
ELECTRONICS

DEU

SLOW JUICER

SJ-368
SJ-479



**Lesen Sie diese Bedienungsanleitung sorgfältig durch
und bewahren Sie sie für die weitere Nutzung auf**

Inhaltsverzeichnis

Der Unterschied bei Slow Juicern	2
Allgemeine Sicherheitshinweisen	3
Technische Daten.....	4
Geräteübersicht.....	5
Bedienung.....	6
Zusammenbau.....	6
Verwendung des Slow Juicers	8
Tipps zum langsamen Entsaften.....	9
Reinigung.....	10
Für hartnäckige Flecken.....	11
Sonstige Reinigungstipps.....	11
Fehlerbehebung.....	12

Der Unterschied bei Slow Juicern

Mit Slow Juicer können Sie mehr Obst und Gemüse in einem Glas zu sich nehmen, als Sie auf einmal essen könnten. Bei slow Juicing findet keine Oxidation oder Trennung statt, so dass mehr organische Nährstoffe aus den Lebensmitteln erhalten bleiben und sie näher an ihrem natürlichen Zustand bleiben. Frischer Saft aus einem Slow Juicer wird direkt in den Körper aufgenommen und ermöglicht die Aufnahme wichtiger Vitamine und Nährstoffe aus der Nahrung - Ihr Körper erhält alles, was er für eine optimale Gesundheit braucht. Außerdem können Sie eine Vielzahl von Saftrezepten aus Obst- und Gemüsesorten kreieren, die Sie normalerweise nicht ganz gerne essen.

Der Slow Juicer verwendet ein 2-stufiges Verfahren, bei dem der Saft aus dem Obst oder Gemüse zweimal gepresst wird, bevor er in Ihr Glas kommt. Die Entsafterschnecke, der Hauptbestandteil des Geräts, presst die Lebensmittel präzise aus, ohne sie zu zerkleinern oder zu mahlen, damit Sie mehr Saft in Ihr Glas bekommen.

Der Slow Juicer produziert frischen und gesunden Saft, der mehr Vitamine und Nährstoffe enthält, die für das tägliche Leben notwendig sind. Außerdem verbraucht der Slow Juicer weniger Energie, wodurch Sie Geld sparen und Ihren ökologischen Fußabdruck verringern können. Sofort erfahren Sie den Unterschied zwischen gekauftem Saft und frischem, gesundem Saft aus erster Hand.



ALLGEMEINE SICHERHEITSHINWEISE



Bei der Verwendung von Elektrogeräten sollten stets grundlegende Vorsichtsmaßnahmen getroffen werden, einschließlich der folgenden:

- Lesen Sie alle Anweisungen.
- Stellen Sie sicher, dass die Netzspannung der ordnungsgemäß installierten Steckdose mit der Angabe auf dem Typenschild übereinstimmt.
- Tauchen Sie niemals Kabel, Stecker oder Basiseinheit in Wasser oder andere Flüssigkeiten, um elektrischen Schlag zu vermeiden. Lassen Sie das Kabel nicht über die Kante des Tisches oder der Theke hängen oder heiße Oberflächen berühren.
- Dieses Gerät ist nur für die Haushaltsverwendung bestimmt.
- Überprüfen Sie das Sieb jedes Mal, wenn Sie das Gerät benutzen wollen. Wenn Sie Risse oder Schäden entdecken, verwenden Sie das Gerät nicht und wenden Sie sich an den Kundendienst, um es reparieren zu lassen.
- Ziehen Sie den Stecker aus der Steckdose, wenn Sie das Gerät nicht benutzen.
- Personen (einschließlich Kinder), die aufgrund ihrer physischen, sensorischen oder geistigen Fähigkeiten oder ihrer Unerfahrenheit oder Unkenntnis nicht in der Lage sind, das Gerät sicher zu bedienen, dürfen dieses Gerät nicht ohne Aufsicht oder Anweisung durch eine verantwortliche Person benutzen.
- Klemmen Sie immer alle Teile fest, bevor Sie den Motor einschalten. Lösen Sie sie nicht, während das Gerät in Betrieb ist.
 - Vermeiden Sie den Kontakt mit beweglichen Teilen. Vergewissern Sie sich, dass der Motor vollständig zum Stillstand gekommen ist, bevor Sie das Gerät zerlegen.
- Stellen Sie das Gerät nicht auf oder in die Nähe einer heißen Herdplatte, in einen beheizten Ofen oder in die Spülmaschine.
- Ziehen Sie den Netzstecker nie an der Zuleitung aus der Steckdose, sondern fassen Sie immer den Netzstecker an. Betreiben Sie das Gerät nur für den bestimmungsgemäßen Gebrauch.
- Lassen Sie das Gerät niemals unbeaufsichtigt, wenn der Motor arbeitet!
- Nehmen Sie die Basis nicht auseinander.
- Geben Sie keine Fremdkörper in das Gerät.
- Benutzen Sie das Gerät nicht länger als 10 Minuten in Folge.
- Wenn das Netzkabel beschädigt ist, muss es durch den Hersteller, seinen Kundendienst oder ähnlich qualifizierte Personen ersetzt werden, um eine Gefährdung zu vermeiden.
- Reinigung und Pflege dürfen nicht von Kindern durchgeführt werden.
- Ziehen Sie den Stecker aus der Steckdose, wenn Sie das Gerät nicht benutzen bevor Sie Teile anbringen oder abziehen und bevor Sie es reinigen.
- Kinder dürfen das Gerät nicht benutzen. Halten Sie Kinder stets von Gerät und Netzkabel fern.
- Personen, die aufgrund ihrer physischen, sensorischen oder geistigen Fähigkeiten oder ihrer Unerfahrenheit oder Unkenntnis nicht in der Lage sind, das Gerät sicher zu bedienen, dürfen dieses Gerät nicht ohne Aufsicht oder Anweisung durch eine verantwortliche Person benutzen.

BEWAHREN SIE DIESE ANWEISUNGEN AUF.

Technische Daten

Stromversorgung	120V AC
Leistung	200W
Frequenz	60Hz
Geschwindigkeit	53RPM

Geräteübersicht

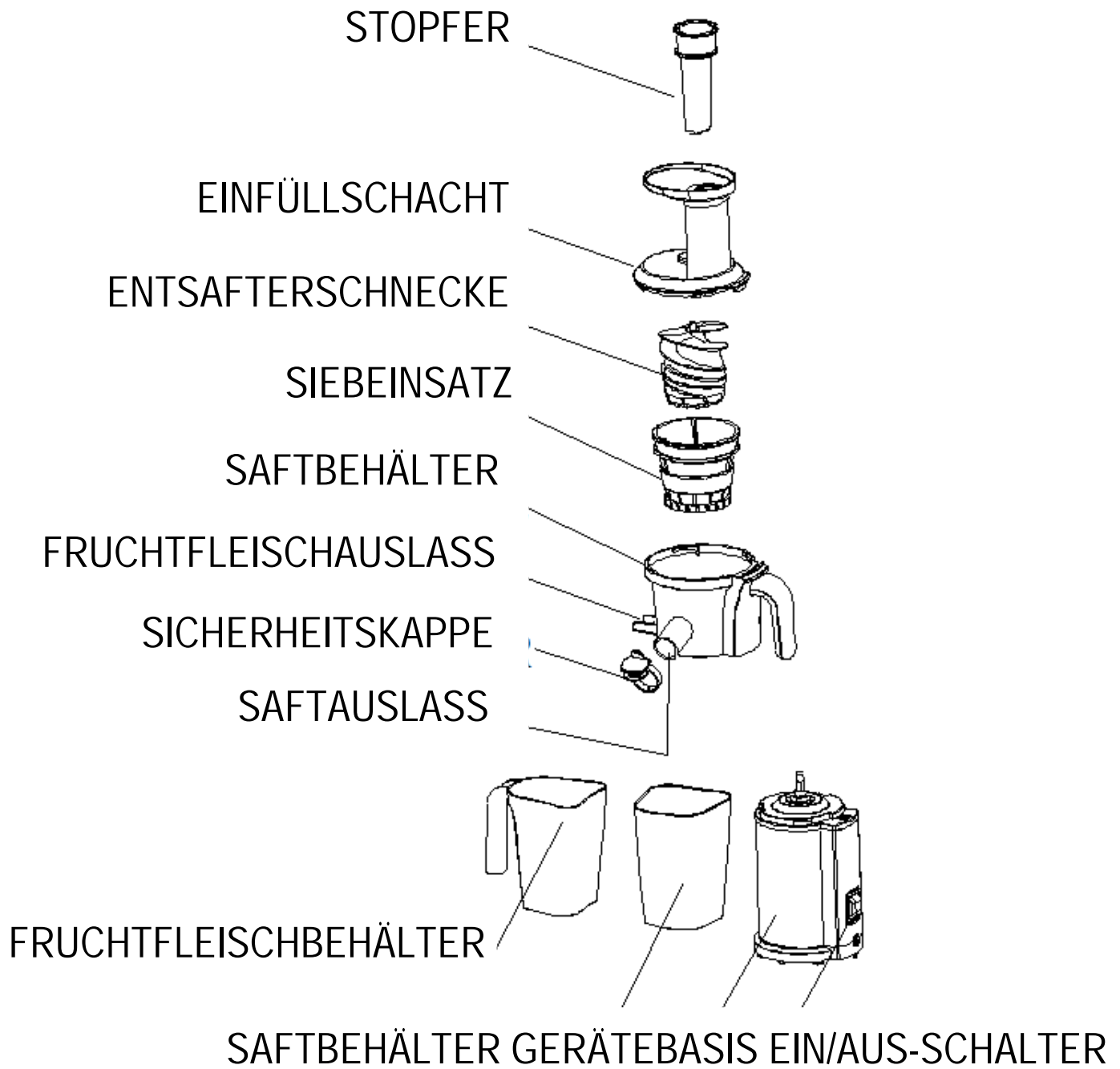

Bedienung

Der Slow Juicer ist sofort nach dem Auspacken zusammengebaut. Wir empfehlen, ihn zu zerlegen und die abnehmbaren Teile vor dem ersten Gebrauch in warmem Wasser mit nicht scheuerndem Flüssigwaschmittel zu spülen. Spülen Sie das Gerät gründlich mit warmem Wasser ab und lassen Sie es an der Luft trocknen. Auf diese Weise werden alle Spuren von Staub oder Rückständen von der Herstellung oder dem Versand entfernt. Tauchen Sie den Motorsockel des Slow Juicers niemals in Wasser oder eine andere Flüssigkeit ein.

Zusammenbau

1. Setzen Sie den Behälter auf der Basis. (Abbildung 1)

- a. Vergewissern Sie sich, dass der Behälter ganz in die Schale der Basis passt.
- b. Richten Sie den Pfeil auf dem Behälter mit dem Pfeil auf der Basis aus und drehen Sie ihn leicht im Uhrzeigersinn, um ihn zu verriegeln. (Hinweis: Wenn der Behälter nicht vollständig auf der Basis eingerastet ist, lässt sich die Maschine nicht starten).

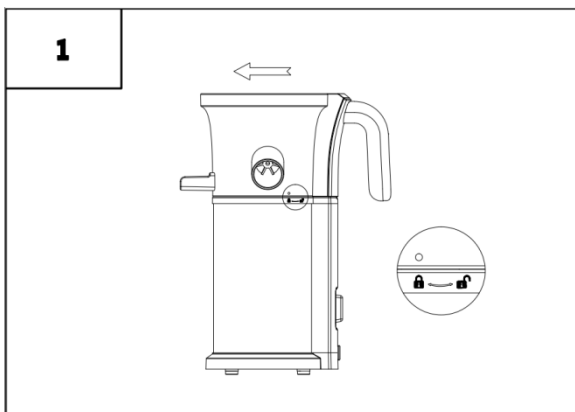

2. Setzen Sie den Filter in den Behälter ein. (Abbildung 2)

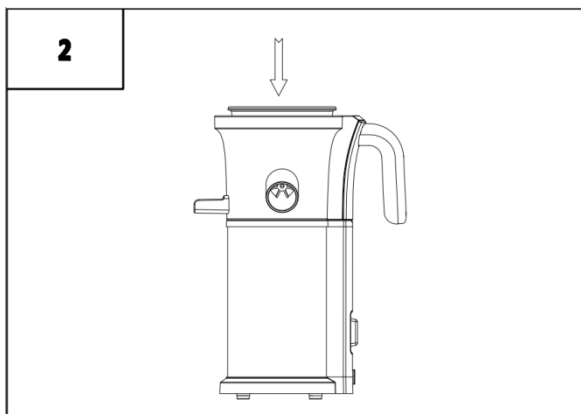

- 3. Setzen Sie die Entsafterschnecke in die Mitte der Schüssel. (Abbildung 3)**
a. Drehen Sie die Schnecke im Uhrzeigersinn, bis sie einrastet.

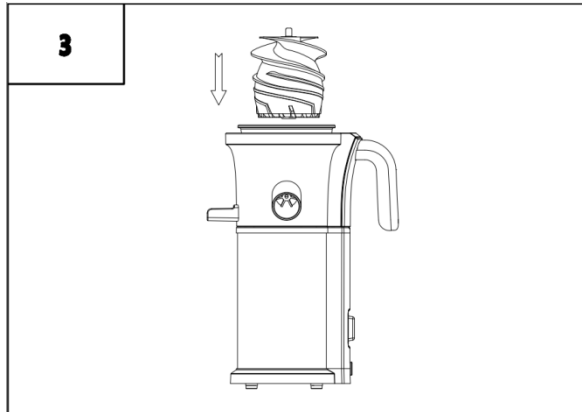

- 4. Setzen Sie den Einfüllschacht auf den Behälter. a. Achten Sie darauf, dass das ausklappbare Dreieck des Einfüllschachtes mit dem Entriegelungszeichen an dem Behälter ausgerichtet ist. (Abbildung 4)**

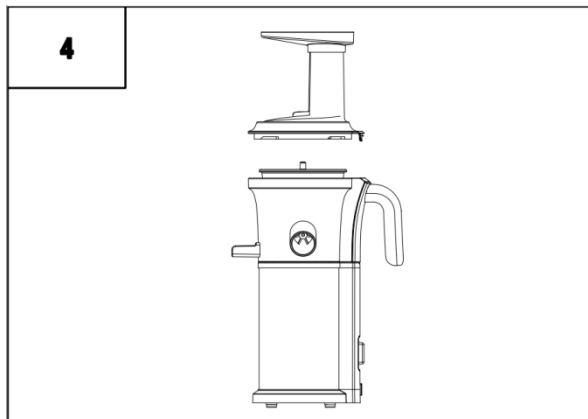

- b. Drehen Sie den Einfüllschacht im Uhrzeigersinn, bis der Deckel in der verriegelten Position einrastet. (Der Pfeil auf dem Einfüllschacht muss mit dem Wort CLOSED auf dem Motorsockel übereinstimmen. (Abbildung 5)**

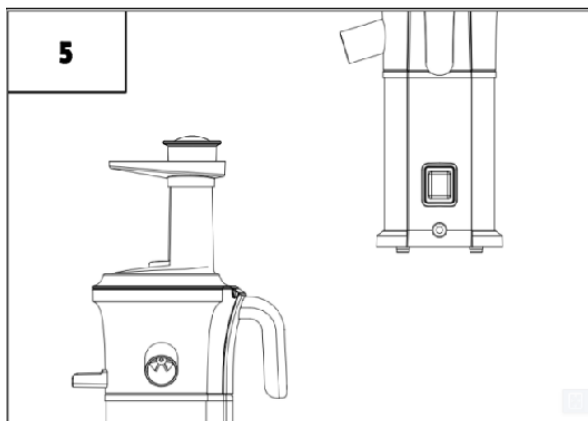

Verwendung

1. Wenn alle Teile fest an ihrem Platz sind, schließen Sie das Netzkabel an eine zugelassene Stromquelle an.
2. Stellen Sie einen der Auffangbehälter unter den Fruchtfleischauslass und entweder ein Glas oder einen anderen Auffangbehälter unter den Saftauslass.
3. Der Slow Juicer hat 3 Einstellungen (Abbildung 6)
 - a. EIN - damit wird der Motor zum Entsaften eingeschaltet.
 - b. AUS- dies stoppt den Betrieb.
 - c. REV- bewegt die Schnecke in die entgegengesetzte Richtung.

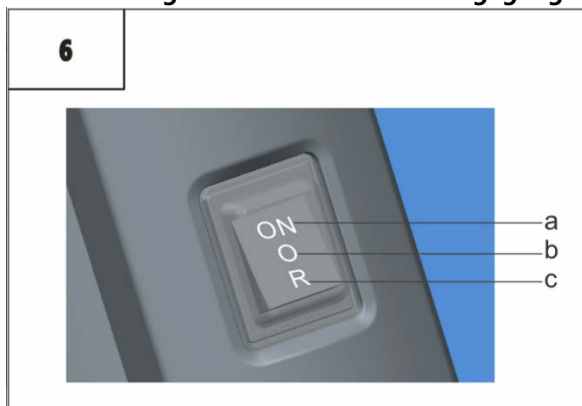

4. Vergewissern Sie sich, dass alle Lebensmittel gründlich gewaschen wurden, bevor Sie sie in den Slow Juicer geben; wenn die Lebensmittel geschält werden müssen, brauchen Sie sie nicht zu waschen. Achten Sie außerdem darauf, alle Lebensmittel auf eine angemessene Größe zuzuschneiden, damit sie leicht in den Einfüllschacht passen; wir empfehlen nicht mehr als 3-Inch-Stücke. *Achten Sie darauf, alle harten Kerne zu entfernen, z. B. Kirsch- oder Pflaumenkerne, da diese im Entsafter nicht verarbeitet werden und die Schnecke beschädigen können.
5. Wenn Sie ein Lebensmittel in den Slow Juicer geben, zieht die Schnecke das Lebensmittel automatisch ein und beginnt sofort mit dem Entsaften. Das Gerät darf NICHT geschoben, gezwungen oder überfüllt werden. Der mit dem Slow Juicer mitgelieferte Stopfer ist nur dann zu verwenden, wenn Lebensmittel das Innere des Einfüllschachts blockieren.
6. Führen Sie die Lebensmittel am besten langsam ein, damit das Fruchtfleisch vollständig aus dem Obst oder dem Gemüse herausgezogen werden kann.
7. Zur Erinnerung: Schalten Sie den Slow Juicer aus, wenn der Entsaftungsprozess abgeschlossen ist. Lassen Sie den Slow Juicer nicht laufen, wenn sich keine Lebensmittel im Gerät befinden, da dies zu einer Überhitzung des Motors führen kann.
8. Der Slow Juicer verfügt über ein einzigartiges Reinigungsverfahren, wenn Sie zwischen verschiedenen Safttypen wechseln. Zum Reinigen stellen Sie einfach einen der Auffangbehälter unter den Saftauslass und gießen Wasser durch den Einfüllschacht, während das Gerät eingeschaltet ist. Dadurch werden die meisten Rückstände des letzten Entsaftungsprozesses ausgespült. Wenn das Wasser aus dem Slow Juicer klar zu laufen beginnt, ist das ein Zeichen dafür, dass das Gerät sauber und bereit ist, ein neues Saftrezept herzustellen.

HINWEIS: Dieses Verfahren ist keine Alternative zu einer vollständigen Reinigung der einzelnen demontierten Teile.

Slow Juicing Hinweis

Bitte lesen Sie die Bedienungsanleitung sorgfältig durch und befolgen Sie die folgenden Entsaftungstipps, um beste Ergebnisse zu erzielen, da ein Slow Juicer andere Betriebsanweisungen als ein herkömmlicher Entsafter hat.

- Geben Sie die Lebensmittel vorsichtig in den Einfüllschacht. Der mitgelieferte Slow Juicer Stopfer ist nur dann zu verwenden, wenn Lebensmittel das Innere des Einfüllschachts verstopfen. Überfüllen Sie die Lebensmittel nicht, schieben oder drücken Sie sie nicht mit Gewalt hinein.
- Schneiden Sie die Lebensmittel in Stücke, die nicht größer als 5 cm sind, um beste Entsaftungsergebnisse zu erzielen.
- Die besten Ergebnisse erzielen Sie, wenn Sie die Lebensmittel langsam einführen, damit das Fruchtfleisch extrahiert werden kann; überfüllen Sie die Lebensmittel nicht und beschleunigen Sie den Entsaftungsprozess nicht.
- Geben Sie kein gefrorenes Obst, Gemüse oder Eis in das Gerät. - Kombinieren Sie Blattgemüse mit einer Vielzahl von Früchten, um die besten Ergebnisse zu erzielen.
- Weitere kreative Ideen finden Sie in den beiliegenden Rezepten, die dem Slow Juicer beiliegen.

HINWEIS

Unter dem Behälter befindet sich ein Silikonkissen (Abbildung 7), das verhindert, dass der Saft durch den Fruchtfleischauslass austritt. Achten Sie bei der Verwendung des Slow Juicers darauf, dass das Silikonkissen fest sitzt. Wenn Sie den Behälter reinigen, schieben Sie das Kissen heraus und lassen Sie Wasser durch den Fruchtfleischauslass laufen, um restliches Fruchtfleisch zu entfernen.

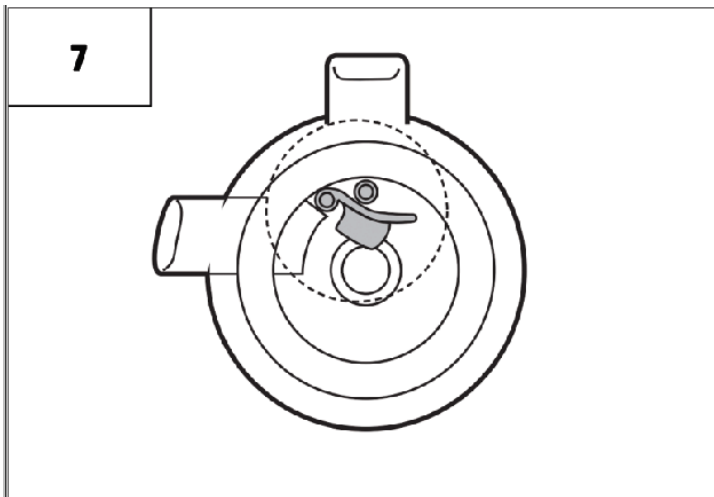

Reinigung

1. Vor der Reinigung Gerät abschalten und Netzstecker ziehen.
2. Drehen Sie den Futterschacht zum Entriegeln gegen den Uhrzeigersinn.
3. Drehen Sie die Schüssel gegen den Uhrzeigersinn in die Entriegelungsposition und heben Sie das gesamte Teil heraus.
4. Bauen Sie die obere Einheit in der folgenden Reihenfolge aus:
 - a. Einfüllschacht
 - b. Entsafterschnecke
 - c. Sieb
 - d. Behälter
5. Verwenden Sie die mitgelieferte Reinigungsbürste für den Slow Juicer, um alle demontierten Teile gründlich mit warmem Seifenwasser zu reinigen. Denken Sie daran, das Silikonkissen unter den Behälter zu schieben, um die verbleibenden Ablagerungen im Fruchtfleischauslass zu reinigen. Bitte beachten Sie:
 - a. Verwenden Sie keine scheuernden Tücher oder scheuernde Flüssigkeiten.
 - b. Spülen Sie die Basis des Slow Juicer nicht ab und tauchen Sie sie nicht in Wasser ein.
 - c. Trocknen Sie alle Slow Juicer Zubehörteile vor der Wiederverwendung.
6. Es wird empfohlen, alle Teile des Oberteils von Hand zu waschen. Bitte geben Sie keine Teile des Slow Juicers in die Spülmaschine.

Für hartnäckige Flecken

Da die Carotinoide, die in vielen Gemüsesorten, insbesondere in Karotten, enthalten sind, sehr stark färbend wirken, empfehlen wir, eines der folgenden Reinigungsverfahren anzuwenden:

1. Einweichen in milder Seifenlauge.
2. Gleicher Anteil warmes Wasser zu Apfelessig.
3. Einweichen in Backpulver, ½ Dose, und warmem Wasser.
4. ½ Tasse Bleichmittel in einem Waschbecken mit warmem Wasser.

Sonstige Reinigungstipps

- Verwenden Sie zur Reinigung des Slow Juicers niemals scharfe Haushaltsreiniger, Ammoniak oder Scheuermittel.
- Reinigen Sie den Entsafter sofort nach jedem Gebrauch, um Flecken auf dem Behälter oder den oberen Teilen zu vermeiden.

Fehlerbehebung

FEHLER	LÖSUNG
Das Gerät funktioniert nicht	<ul style="list-style-type: none"> • Überprüfen Sie das Netzkabel und die Stromquelle. • Prüfen Sie, ob alle Teile richtig zusammgebaut wurden.
Das Gerät klemmt, verstopft oder funktioniert nicht mehr	<ul style="list-style-type: none"> • Prüfen Sie, ob der Einfüllschacht frei ist und nicht blockiert wird. • Prüfen Sie, ob harte Kerne vor dem Entsaften entfernt wurden und nicht in der Maschine stecken geblieben sind. • Schalten Sie das Gerät aus und legen Sie den Rückwärtsgang für 3 Sekunden ein. • Nehmen Sie das Oberteil ab und entfernen Sie die Reste des Fruchtfleischs.
Quietschende Geräusche beim Entsaften	<ul style="list-style-type: none"> • Quietschende Geräusche sind völlig normal. Bitte beachten Sie, dass Sie den Entsafter nicht ohne Lebensmittel laufen lassen.
Leckage unter dem Behälter	<ul style="list-style-type: none"> • Vergewissern Sie sich, dass das Silikonkissen nach der Reinigung wieder fest sitzt.
Siebbeschädigung	<ul style="list-style-type: none"> • Lesen Sie in der Bedienungsanleitung nach, wie Sie den Entsafter richtig verwenden und welche Tipps Sie beachten sollten. Achten Sie darauf, dass Sie nicht zu viele Lebensmittel in den Slow Juicer geben oder mit Gewalt hineinpressen.
Zu viel Fruchtfleisch kommt heraus	<ul style="list-style-type: none"> • Schneiden Sie die Lebensmittel in kleinere Stücke, insbesondere faserige Lebensmittel, um zu vermeiden, dass die Fasern um die Schnecke kratzen. Geben Sie die Lebensmittel langsamer ein und lassen Sie das gesamte Fruchtfleisch aus dem Gerät austreten, bevor Sie weitere Lebensmittel hinzufügen.
Der Behälter klemmt und lässt sich nicht von der Basis abnehmen	<ul style="list-style-type: none"> • Dies wird häufig durch überschüssige Lebensmittel im Behälter verursacht. Drücken Sie 3-5 Sekunden lang die Rücklauftaste. Wiederholen Sie den Vorgang 2-3 Mal. Drücken Sie dann den Behälter beim Drehen nach oben.
Futterschacht/Deckel klemmt	<ul style="list-style-type: none"> • Drücken Sie die Rücklauftaste 3-5 Sekunden. Wiederholen Sie den Vorgang 2-3 Mal, dann können Sie den Deckel beim Drehen nach unten drücken.

НИЗКОБОРОТНАЯ СОКОВЫЖИМАЛКА

SJ-368
SJ-479

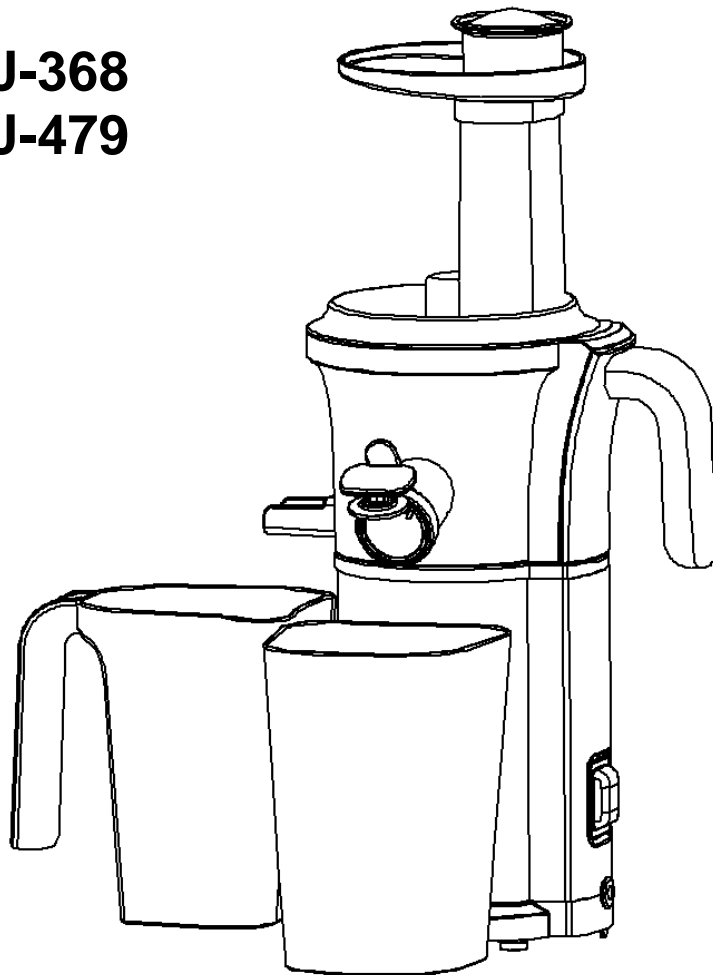

**Прочтите внимательно инструкцию и сохраните ее
для дальнейшего использования.**

Содержание

Разница в медленном приготовлении сока	2
Общие правила техники безопасности	3
Технические данные.....	4
Компоненты низкооборотной соковыжималки	5
Эксплуатация устройства	6
Сборка устройства.....	6
Использование низкооборотной соковыжималки .	8
Советы по медленному приготовлению сока	9
Очистка.....	10
Для стойких пятен	11
Другие советы по очистке	11
Выявление неисправностей	12

Разница в медленном приготовлении сока

Медленное приготовление сока позволяет съесть больше фруктов и овощей из одного стакана, чем вы могли бы съесть за один раз. При медленном отжиме сока нет окисления или разделения, поэтому он сохраняет больше органических питательных свойств из продуктов и сохраняет ближе к естественному состоянию. Свежий сок из низкооборотной соковыжималки впитывается в организм, позволяя усвоить важные витамины и питательные вещества из пищи – ваше тело получает все, что ему нужно для оптимального здоровья. Кроме того, вы можете создать множество рецептов сока из фруктов и овощей, которые вы обычно не любите есть.

В низкооборотной соковыжималке используется двухэтапный процесс, при котором сок дважды извлекается из фруктов или овощей, прежде чем окажется в вашем стакане. Шнек, основной компонент устройства, точно выжимает продукты, не разрезая и не измельчая их, помогая вам получить больше сока в вашем стакане.

Низкооборотная соковыжималка производит свежий и полезный сок, содержащий больше витаминов и питательных веществ, необходимых для повседневной жизни. Кроме того, низкооборотная соковыжималка потребляет меньше энергии, экономит ваши деньги и помогает снизить выбросы углекислого газа. Один стакан, и вы на собственном опыте почувствуете разницу между купленным в магазине соком и свежими полезными продуктами.



Общие правила техники безопасности



При использовании электроприбора всегда соблюдайте основные меры предосторожности, в том числе следующие:

- Убедительная просьба внимательно прочитать ИНСТРУКЦИИ и КОМПОНЕНТЫ перед работой.
- Во избежание повреждения устройства убедитесь, что маркировка напряжения на устройстве соответствует напряжению в вашем доме, прежде чем подключать шнур питания.
- Для защиты от поражения электрическим током не помещайте шнур, вилку или базовый блок в воду или другие жидкости. Не позволяйте шнуру свисать с края стола или рабочей поверхности или касаться горячей поверхности.
- Данное устройство предназначено только для использования в домашнем хозяйстве.
- Проверьте сетчатый фильтр каждый раз перед использованием устройства. Если обнаружите какие-либо трещины или повреждения, не используйте устройство и обратитесь к профессиональному обслуживающему персоналу, чтобы починить его. Отключайте устройство от розетки, когда оно не используется.
- Данное устройство не предназначено для использования лицами (включая детей) с ограниченными физическими, сенсорными или умственными способностями, или недостатком опыта и знаний, кроме в случаях, когда над ними осуществляется надзор или оказана инструкция по использованию устройства лицом, ответственным за их безопасность.
- Всегда надежно фиксируйте в нужное положение все детали перед включением двигателя. Не раскрепляйте во время работы устройства.
- Избегайте контакта с движущимися частями. Перед разборкой убедитесь, что двигатель полностью остановился и вилка шнура питания удалена из розетки.
- Не кладите на горячую газовую или рядом с ней, а также в горячую духовку.
- Для отключения выньте вилку из розетки. Не используйте розетку устройства. Не используйте устройство не по назначению или не по определенному назначению.
- Не отходите от работающего устройства.
- Не разбирайте основание.
- Не кладите в устройство посторонние предметы.
- Не используйте прибор более 10 минут за раз, дайте мотору остыть.
- если шнур питания поврежден, он должен, во избежание опасности, быть заменен производителем, в сервисном центре или специалистами со соответствующей квалификацией.
- чистка и обслуживание пользователя не должны производиться детьми без присмотра.
- Всегда отсоединяйте устройство от источника питания, если оставляете без присмотра, а также перед сборкой, разборкой или чисткой.
- Данное устройство не могут использовать дети. Храните устройство и шнур питания в недоступном для детей месте.
- Устройства могут использоваться людьми с ограниченными физическими, сенсорными или умственными способностями или с недостатком опыта и знаний, если они были под наблюдением или получили инструкцию относительно безопасного использования устройства и связанные с этим опасности

СОХРАНИТЕ НАСТОЯЩУЮ ИНСТРУКЦИЮ ДЛЯ ДАЛЬНЕЙШЕГО ИСПОЛЬЗОВАНИЯ.

Технические данные

Номинальное напряжение	120 В переменного тока
Номинальная мощность	200 Вт
Номинальная частота	60 Гц
Скорость	53 об/мин

Компоненты низкооборотной соковыжималки

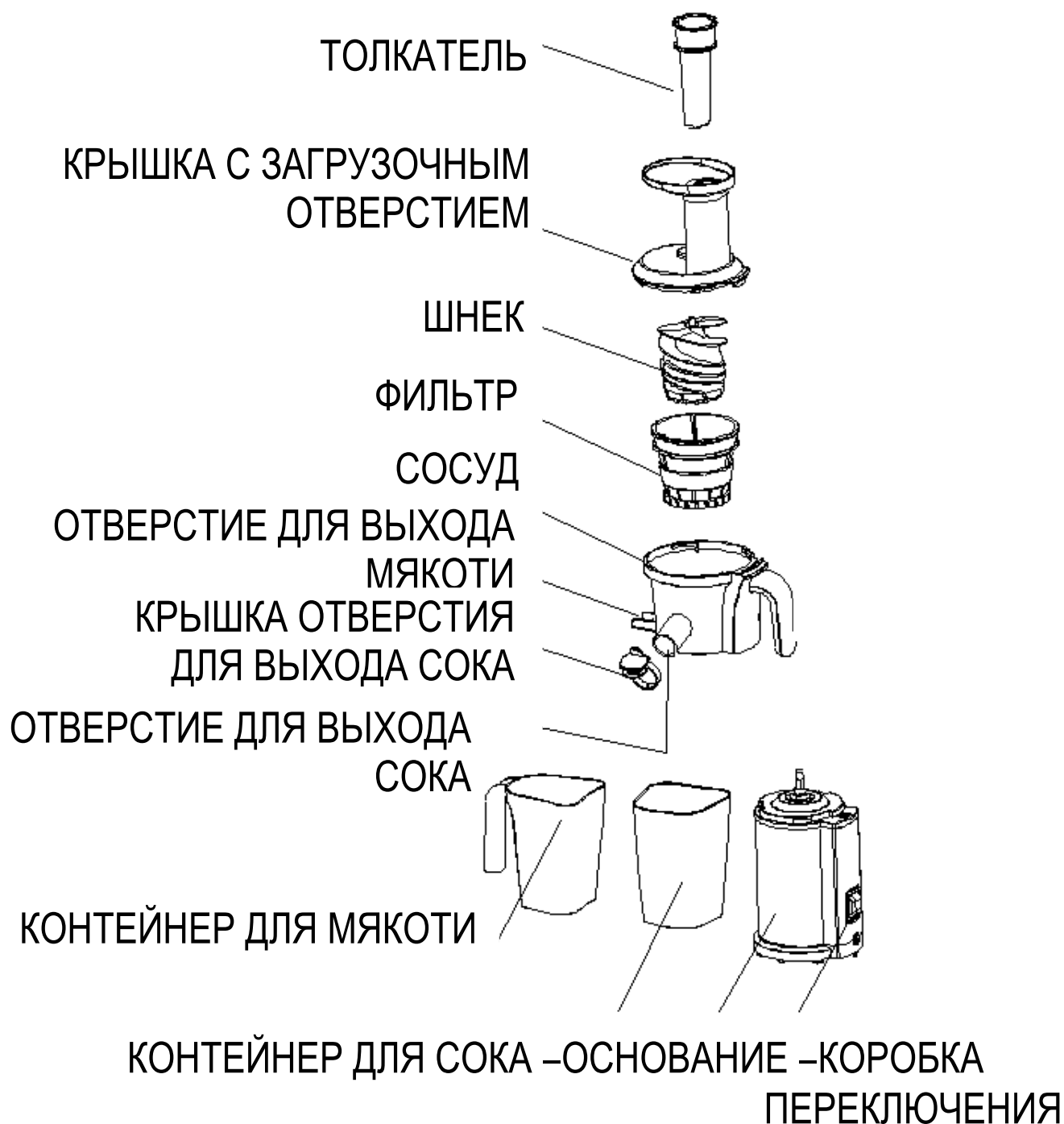

Работа устройства

Низкооборотная соковыжималка практически полностью собрана прямо в коробке. Мы рекомендуем перед первым использованием разобрать его и промыть съемные части в теплой воде с неабразивным жидким моющим средством. Тщательно промойте теплой водой и дайте высохнуть на воздухе. Это устранил любые следы пыли или остатков от производства или транспортировки. Никогда не погружайте основание двигателя низкооборотной соковыжималки в воду или любую другую жидкость.

Сборка устройства

1. Поставьте сосуд на основание. (Рисунок 1)

а. Убедитесь, что сосуд полностью входит в основание.

б. Совместите стрелку на сосуде со стрелкой на основании, слегка поверните по часовой стрелке, чтобы зафиксировать. (Примечание: Если сосуд не полностью зафиксирован на основании, устройство не запустится)

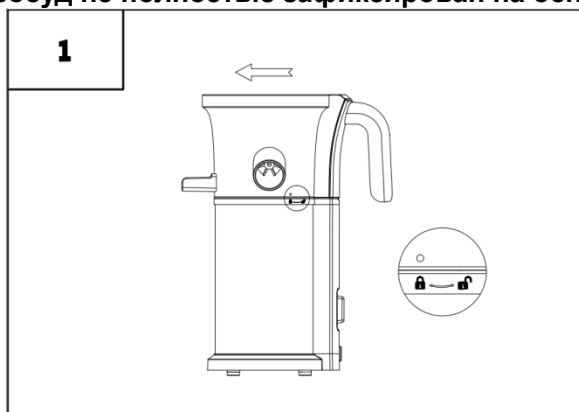

2. Соберите фильтр в сосуд. (Рисунок 2)

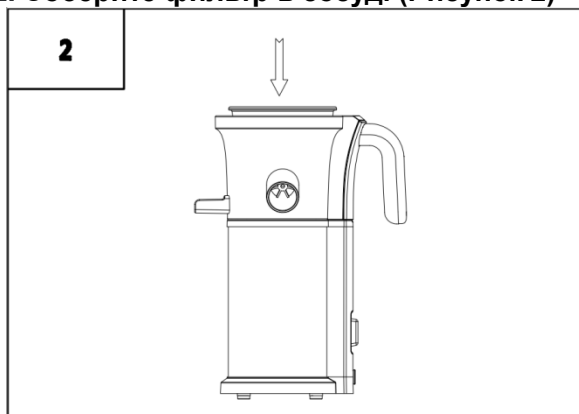

3. Поместите шнек в центр сосуда. (Рисунок 3) а. Поверните шнек по часовой стрелке, пока он не встанет на место.

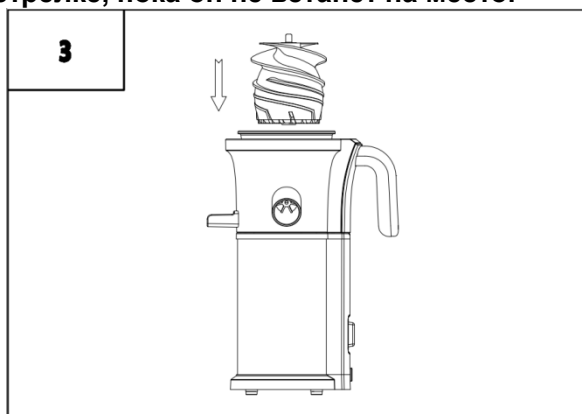

4. Поместите Крышку с загрузочным отверстием в сосуд. а. Убедитесь, что треугольник для опорожнения на Крышке с загрузочным отверстием совмещен со знаком разблокировки на сосуде. (Рисунок 4)

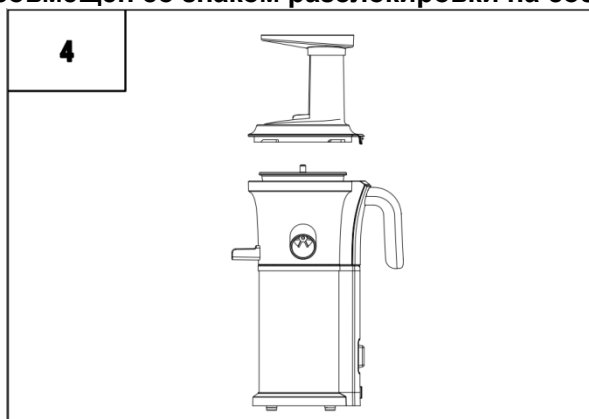

б. Поверните Крышку с загрузочным отверстием по часовой стрелке, пока крышка не зафиксируется со щелчком. (Стрелка на Крышке с загрузочным отверстием совпадет со словом ЗАКРЫТО на основании двигателя. (Рисунок 5)

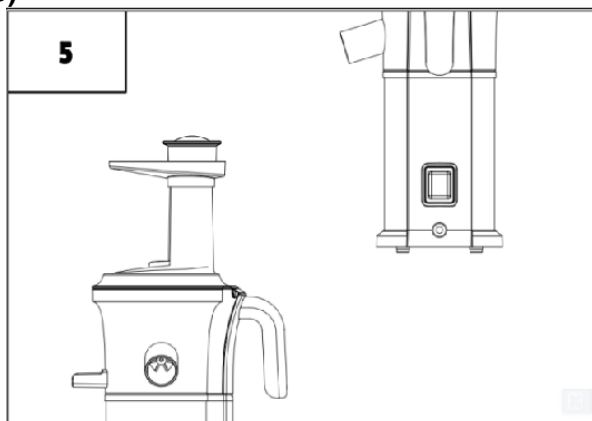

Использование низкооборотной СОКОВЫЖИМАЛКИ

1. После того, как все детали будут надежно закреплены, подключите шнур питания к утвержденному источнику питания.
2. Поместите один из контейнеров под отверстие для выхода мякоти, а стакан или другой контейнер – под отверстие для выхода сока.
3. Низкооборотная соковыжималка имеет 3 настройки (Рисунок 6)
 - а. ВКЛ (англ. ON) – запускает двигатель для отжима сока.
 - б. ВЫКЛ (англ. OFF) – останавливает работу.
 - в. ЗАДНИЙ ХОД (англ. REV) – перемещает шнек в противоположном направлении.

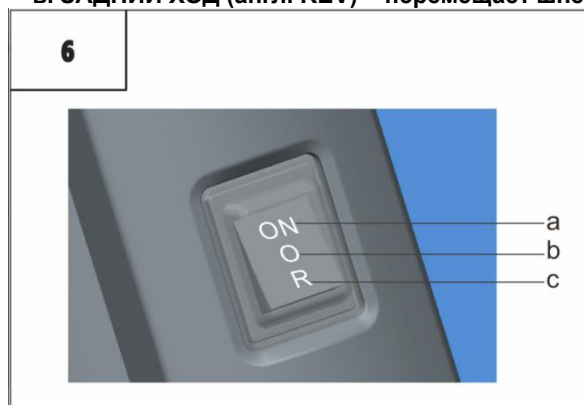

4. Перед тем, как поместить продукты в низкооборотную соковыжималку, убедитесь, что все продукты тщательно вымыты, а если продукты надо очистить, то мыть их не нужно. Также убедитесь, что все продукты нарезаны до подходящего размера, чтобы они легко помещались в крышку с загрузочным отверстием. Мы рекомендуем не более 3-дюймовых кусков. * Обязательно удалите твердые семена или косточки, такие как косточки вишни или сливы, так как они не будут обрабатываться в соковыжималке и могут повредить шнек.
 5. При помещении продуктов в низкооборотную соковыжималку шнек автоматически втягивает продукты и сразу же начинает выжимание сока. НЕ толкайте, не применяйте силу и не набивайте блок. Толкатель, входящий в комплект соковыжималки, предназначен для использования только в том случае, если пища загромождавает внутреннюю часть Крышки с загрузочным отверстием.
 6. Лучше всего загружать все продукты медленно, чтобы полностью вышла мякоть из фруктов или овощей.
 7. Напоминание: выключите низкооборотную соковыжималку, когда приготовление сока будет завершено. Не запускайте низкооборотную соковыжималку без продуктов внутри устройства, так как это может привести к перегреву двигателя.
 8. Низкооборотная соковыжималка отличается уникальным процессом очистки при переключении между разными типами сока. Для очистки просто поместите один из контейнеров под отверстие для выхода сока и налейте воду через Крышку с загрузочным отверстием, когда устройство включено. Это позволит смыть большую часть остатков от последнего отжима сока. Когда вода из соковыжималки медленно стекает, это означает, что устройство чистое и готово к приготовлению нового вида сока.
- ПРИМЕЧАНИЕ:** Этот процесс не является альтернативой полной очистке каждой разобранной детали.

Советы по медленному приготовлению сока

Убедительная просьба внимательно прочитать руководство по эксплуатации и следить приведенным ниже рекомендациям по приготовлению сока для достижения наилучших результатов, так как инструкции по эксплуатации низкооборотной соковыжималки отличается от инструкции по эксплуатации традиционной соковыжималки.

- Осторожно кладите продукты в Крышку с загрузочным отверстием. Толкатель низкооборотной соковыжималки предназначен для использования только в том случае, если пища загораживает внутреннюю часть Крышки с загрузочным отверстием. Не перегружайте, не толкайте и не давите на продукты.
- Нарезьте продукты на куски размером не более 3 дюймов для получения наилучшего результата приготовления сока.
- Для достижения наилучших результатов вставляйте продукты медленно, чтобы дать возможность мякоти выйти наружу, не перегружайте и не ускоряйте процесс приготовления сока.
- Не кладите в устройство замороженные фрукты, овощи или лед.
- Для достижения наилучших результатов сочетайте листовую зелень с различными фруктами.
- Прочтите прилагаемые рецепты, прилагаемые к низкооборотной соковыжималке, для других творческих идей.

ПРИМЕЧАНИЕ

Под сосудом находится силиконовая прокладка (рис. 7), которая предотвращает выход сока через отверстие для выхода мякоти. При использовании соковыжималки убедитесь, что силиконовая прокладка надежно закреплена. При чистке сосуда обязательно выдвиньте прокладку и пропустите воду через отверстие для выхода мякоти, чтобы удалить излишки продуктов.

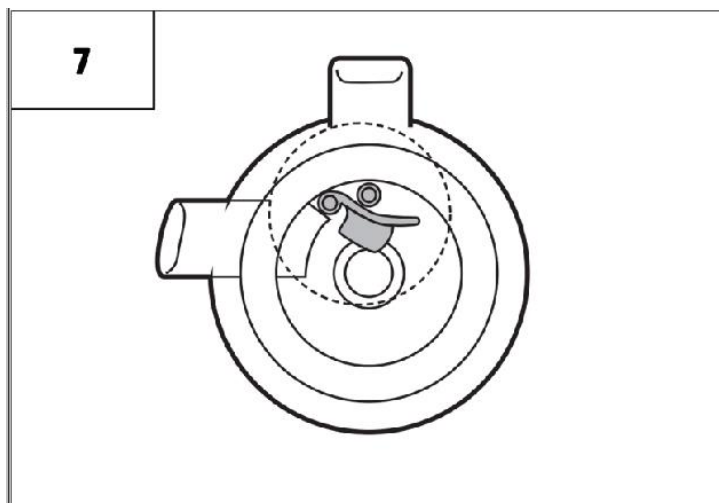

Очистка

1. Выключите устройство и отсоедините от источника питания.
2. Поверните Крышку с загрузочным отверстием против часовой стрелки, чтобы разблокировать.
3. Поверните сосуд против часовой стрелки в положение разблокировки и поднимите весь блок.
4. Разберите верхний блок в следующем порядке:
 - а. Крышка с загрузочным отверстием
 - б. Шнек
 - в. Фильтр
 - г. Сосуд
5. Используя прилагаемую щетку для чистки соковыжималки, тщательно очистите каждую из разобранных деталей теплой мыльной водой. Не забудьте переместить силиконовую прокладку под сосуд, чтобы очистить оставшийся мусор в отверстии для выхода мякоти. Обратите внимание на следующее:
 - а. Не используйте абразивную ткань или абразивные жидкости.
 - б. Не промывайте основание низкооборотной соковыжималки и не погружайте основание в воду.
 - в. Перед повторным использованием просушите все насадки низкооборотной соковыжималки.
6. Все компоненты верхнего блока рекомендуется мыть вручную. Пожалуйста, не помещайте какие-либо детали низкооборотной соковыжималки в посудомоечную машину.

Для стойких пятен

Поскольку каротиноиды, содержащиеся во многих овощах, особенно в моркови, обладают множеством сильных окрашивающих свойств, мы предлагаем использовать ОДНУ из следующих процедур очистки:

1. Замочите в слабом мыльном растворе.
2. Равные части теплой воды и яблочного уксуса.
3. Замочите в смеси $\frac{1}{2}$ коробки пищевой соды и теплой воды.
4. $\frac{1}{2}$ стакана отбеливателя в раковине с теплой водой.

Другие советы по очистке

- Никогда не используйте сильные бытовые чистящие средства, нашатырный спирт или абразивные вещества при чистке низкооборотной соковыжималки.
- Чистка низкооборотной соковыжималки немедленно после каждого использования также поможет уменьшить количество пятен на чаше или ее верхних частях.

Выявление неисправностей

ПРОБЛЕМА	РЕШЕНИЕ
Устройство не работает	<ul style="list-style-type: none">• Проверьте шнур питания и источник питания.• Убедитесь, что все детали собраны правильно.
Устройство застревает/забивается или перестает работать	<ul style="list-style-type: none">• Убедитесь, что Крышка с загрузочным отверстием чиста и не заблокирована.• Убедитесь, что твердые семена были удалены перед приготовлением сока и не застряли в устройстве.• Выключите устройство и переключитесь на задний ход на 3 секунды.• Снимите верхнюю часть и удалите оставшуюся мякоть.
Скрипящий звук при приготовлении сока	<ul style="list-style-type: none">• Появление скрипящего звука совершенно нормально. Обратите внимание не запускать соковыжималку без продуктов.
Утечка из-под сосуда	<ul style="list-style-type: none">• Убедитесь, что силиконовая прокладка плотно прилегает к месту после очистки.
Повреждение фильтра	<ul style="list-style-type: none">• Обратитесь к инструкции по эксплуатации для правильного использования и советов по приготовлению сока. Помните, что не следует перегружать продуктами и не толкать их в низкооборотной соковыжималке.
Выходит слишком много мякоти	<ul style="list-style-type: none">• Нарезьте продукты на более мелкие кусочки, особенно волокнистые, чтобы волокна не соскальзывали вокруг шнека. Вставляйте продукты медленнее и дайте устройству вытолкнуть всю пищевую мякоть, прежде чем добавлять новые кусочки.
Сосуд застрял и не отсоединяется от основания	<ul style="list-style-type: none">• Это обычно это вызвано избытком продуктов в сосуде. Нажимайте кнопку заднего хода в течение 3-5 секунд. Повторите процесс 2-3 раза. Затем, поворачивая, подтолкните сосуд вверх.
Крышка с загрузочным отверстием/лоток застрял	<ul style="list-style-type: none">• Нажимайте кнопку заднего хода в течение 3-5 секунд. Повторите процесс 2-3 раза, затем сможете нажать на крышку, поворачивая.

SPORI SOKOVNIK

SJ-368
SJ-479

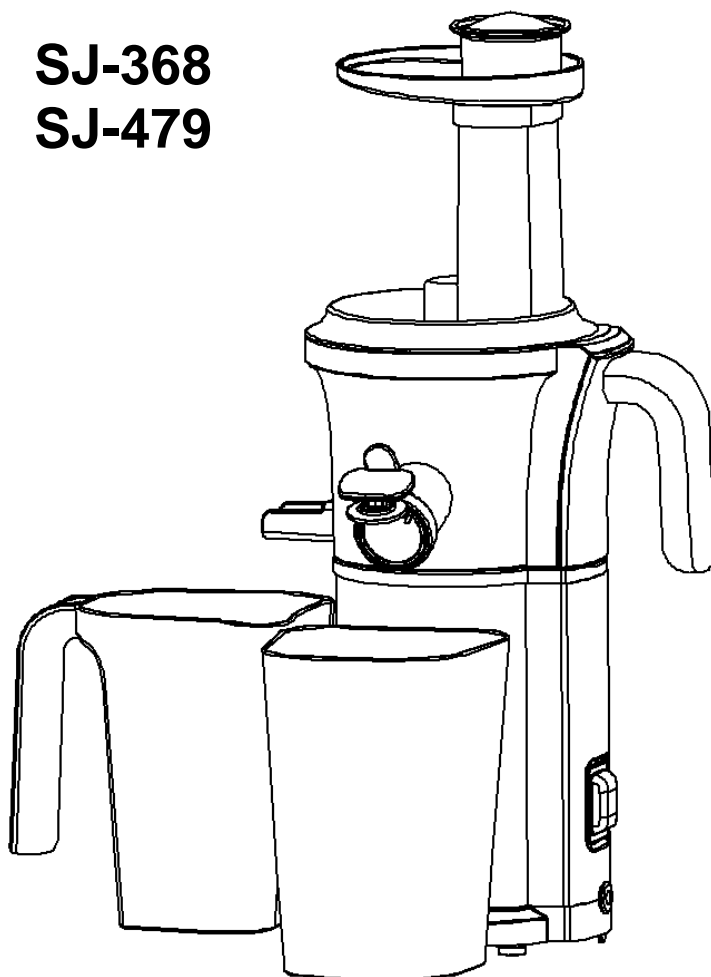

Pažljivo pročitajte i sačuvajte ovo uputstvo

Sadržaj

Razlika pri sporom ceđenju	2
Važna bezbednosna uputstva.....	3
Tehničke karakteristike	4
Delovi sporog sokovnika.....	5
Rukovanje uređajem.....	6
Sklapanje.....	6
Upotreba sporog sokovnika.....	8
Saveti za sporo ceđenje soka.....	9
Čišćenje.....	10
Jake mrlje.....	11
Ostali saveti za čišćenje.....	11
Rešavanje problema.....	12

Razlika pri sporom ceđenju

Sporo ceđenje vam omogućava da u jednoj čaši konzumirate više voća i povrća nego što biste mogli pojesti. U sporom ceđenju ne dolazi do oksidacije ili odvajanja, te se tako sačuva više organskih hranljivih materija iz hrane i ona je slična svom prirodnom stanju. Svež sok iz sporog sokovnika apsorbuje se direktno u telo, omogućavajući unos važnih vitamina i hranljivih materija iz hrane - vaše telo prima sve što mu je potrebno za optimalno zdravlje. Takođe, širok izbor recepata za pravljenje sokova učiniće da uživete u svom voću i povrću, pa i onom koje možda ne jedete redovno.

Spori sokovnik radi po dvokoraknom principu, odnosno, pre nego što poteče u čašu, sok iz voća i povrća isceden je dva puta. Svrđlo, glavni deo uređaja, cedi hranu bez usitnjavanja ili mlevenja, što pomaže dobijanju veće količine soka.

Spori sokovnik proizvodi svež i zdrav sok prepun vitamina i hranljivih materija potrebnih za svakodnevni život. Pored toga, spori sokovnik troši manje energije, štedi novac i pomaže u smanjenju emisije ugljen dioksida. Već pri prvoj popijenoj čaši, osetićete razliku između kupljenog soka i ovog sveže iscedenog, punog hranljivih sastojaka.



VAŽNA BEZBEDNOSNA UPUTSTVA



Kada koristite električni uređaj, uvek se morate pridržavati osnovnih mera predostrožnosti, uključujući sledeće:

- Pre upotrebe pažljivo pročitajte ovo uputstvo i pogledajte delove uređaja.
- Proverite da li oznaka napona na uređaju odgovara naponu u vašem domu pre nego što priključite kabl za napajanje kako biste izbegli oštećenje uređaja.
- Da biste se zaštitili od električnog udara, ne stavljajte kabl, utikač ili kućište uređaja u vodu i druge tečnosti. Ne dozvolite da kabl visi preko ivice stola ili pulta, niti da dodiruje vruće površine.
- Uređaj je namenjen samo za kućnu upotrebu.
- Proverite rešetku pri svakom korišćenju uređaja. Ukoliko primetite bilo kakvo oštećenje i naprsnuća, kontaktirajte ovlašćeni servis za popravku.
- Izvadite kabl uređaja iz utičnice kada ne koristite uređaj.
- Ovaj uređaj nije predviđen za upotrebu od strane osoba (uključujući decu) sa smanjenim fizičkim, senzornim ili mentalnim sposobnostima, ili sa nedostatkom iskustva i znanja, osim ukoliko su pod nadzorom ili su im data uputstva od strane osobe odgovorne za njihovu bezbednost.
- Uvek čvrsto pričvrstite sve delove pre nego što se motor uređaja uključi. Ne rasklapajte delove dok uređaj radi.
- Izbegavajte dodirivanje pokretnih delova uređaja. Pre rasklapanja uređaja, proverite da li se motor potpuno zaustavio.
- Ne stavljajte uređaj na ili blizu vrućeg gasa, u zagrejanu rernu ili u mašinu za pranje sudova.
- Da biste isključili uređaj iz utičnice, izvucite utikač uređaja iz električne utičnice. Ne koristite utičnicu na uređaju. Ne upotrebljavajte uređaj u druge svrhe osim onih za koje je namenjen.
- Ne udaljavajte se od uređaja dok radi.
- Ne rasklapajte kućište uređaja.
- Ne stavljajte strane objekte u uređaj.
- Uređaj ne treba da radi više od 10 minuta odjednom. Dozvolite da se motor uređaja ohladi.
- Ukoliko je kabl za napajanje oštećen, mora ga zameniti proizvođač, ovlašćeni servis ili slično kvalifikovana osoba kako bi se izbegla opasnost.
- Deca ne smeju čistiti i održavati uređaj bez nadzora.
- Uvek isključite uređaj iz napajanja ako ga ostavite bez nadzora i pre sastavljanja, rastavljanja ili čišćenja.
- Deca ne smeju da koriste ovaj uređaj. Uređaj i kabl uređaja držite van domašaja dece.
- Uređaj mogu da koriste osobe sa smanjenim fizičkim, senzornim ili mentalnim sposobnostima ili sa nedostatkom iskustva i znanja ako su pod nadzorom ili su im data uputstva u vezi sa upotrebom uređaja na bezbedan način da bi se izbegle opasnosti.

SAČUVAJTE OVO UPUTSTVO

Tehničke karakteristike

Napon	120V AC
Snaga	200W
Frekvencija	60Hz
Brzina	53RPM

Delovi sporog sokovnika



Rukovanje

Sporni sokovnik se nalazi sklopljen u samoj kutiji. Predlažemo da pre prve upotrebe rasklopite delove koje se mogu rastaviti i operite ih u toploj vodi neabrazivnim tečnim deterdžentom. Temeljno isperite toplom vodom i ostavite da se osuši na vazduhu. Time uklanjate sve tragove prašine ili naslage nastale pri proizvodnji i transportu uređaja. Nikada ne potapajte kućište motora sporog sokovnika u vodu ili bilo koju drugu tečnost.

Sklapanje

1. Sastavite posudu i kućište. (Slika 1)

a. Vodite računa da posuda sasvim prianja uz kućište.

b. Poravnajte strelicu na posudi sa strelicom na kućištu, blago je okrenite u smeru kazaljke na satu da biste zaključali. (Napomena: Ako posuda nije potpuno pričvršćena za kućište, uređaj se neće pokrenuti.)

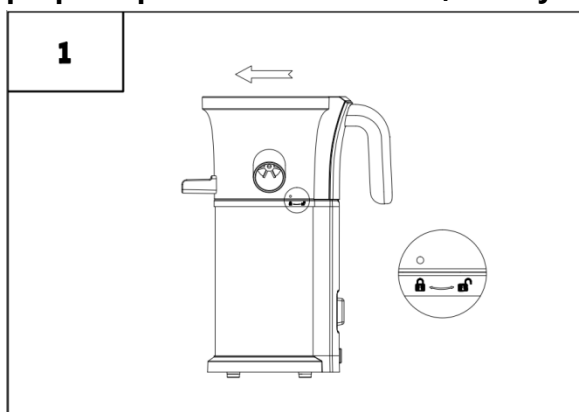

2. Sastavite filter i posudu. (Slika 2)

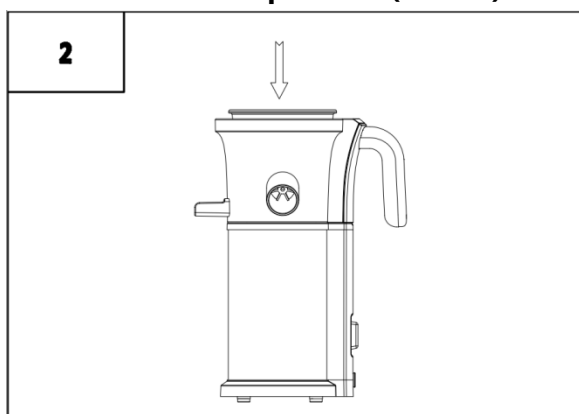

3. Postavite svrdlo u centar posude. (Slika 3) a. Okrećite svrdlo u smeru kazaljke na satu dok ne prione na svoje mesto.

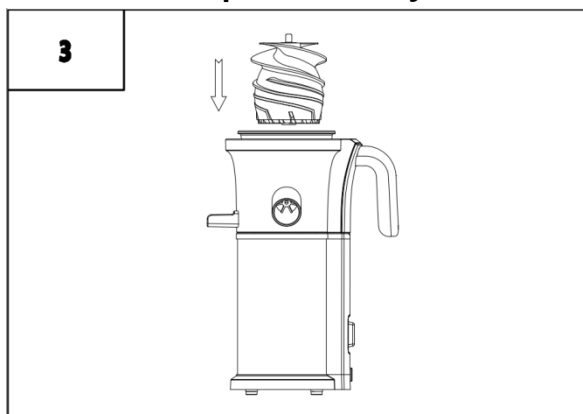

4. Postavite poklopac sa otvorom za hranu na posudu.

5. a. Uverite se da je trougao na poklopcu sa otvorom za hranu poravnat sa znakom za otključavanje na posudi. (Slika 4)

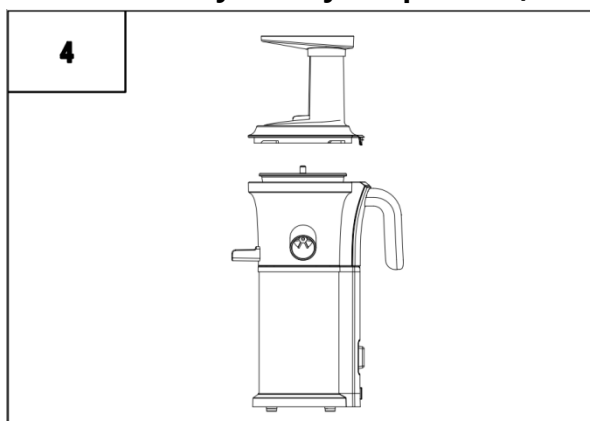

b. Okrećite otvor za hranu u smeru kazaljke na satu dok se ne čuje zvuk klika zaključane pozicije. (Strelica na Otvoru za hranu i reč CLOSED / zatvoreno/ na kućištu su izravnane). (Slika 5)

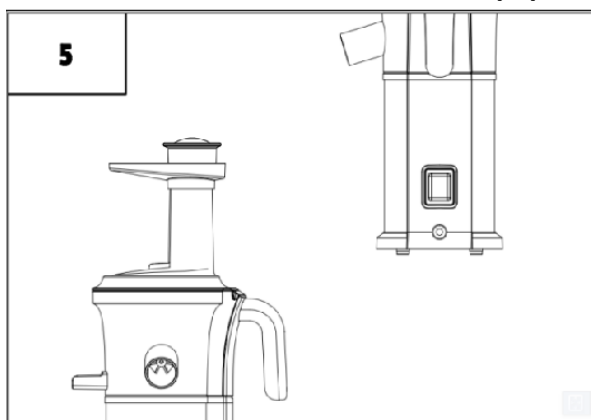

UPOTREBA SPOROG SOKOVNIKA

1. Kada su svi delovi čvrsto postavljeni, povežite kabl za napajanje sa odgovarajućim izvorom napajanja.
2. Postavite jednu od posuda ispod izbacivača pulpe, a čašu ili drugu posudu ispod kljuna sokovnika.
3. Spori sokovnik ima 3 podešavanja. (Slika 6)
 - a. ON- puštanje u rad motora uređaja za ceđenje.
 - b. OFF- prestanak rada uređaja.
 - c. REV- vraćanje svrdla u suprotan smer.

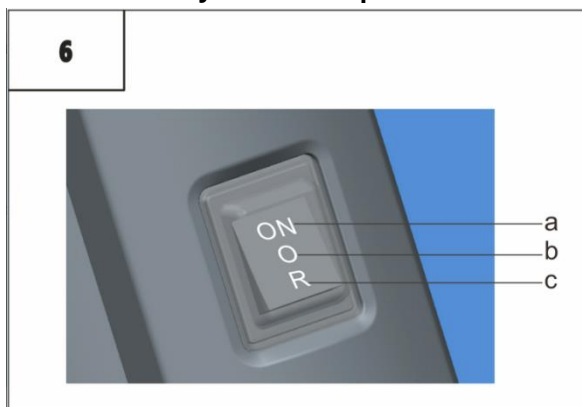

4. Pre nego što stavite hranu u spori sokovnik, proverite da li je sva hrana temeljno oprana. Ukoliko se hrana mora ljuštiti, nema potrebe za pranjem. Takođe iseckajte hranu na komade odgovarajuće veličine, ne preporučujemo veće od 7, 5 cm, kako bi lako ušli u otvor za hranu. *Uklonite tvrdo seme ili koštice, poput koštica trešnje ili šljive, jer neće biti iscedene, a mogu da oštete svrdlo.
5. Prilikom stavljanja bilo koje hrane u spori sokovnik, svrdlo automatski uvlači hranu i odmah počinje sa ceđenjem. NEMOJTE gurati, pritiskati, niti stavljati previše hrane u uređaj. Gurač koji se isporučuje sa sporim sokovnikom koristiti se samo ukoliko neka hrana ometa unutrašnjost otvora za hranu.
6. Najbolje je da lagano ubacujete hranu, kako bi pulpa bila sasvim iscedena iz voća i povrća.
7. Napomena: isključite spori sokovnik kada je ceđenje završeno. Ne puštajte spori sokovnik u rad bez hrane u njemu, jer tako pregrevate motor uređaja.
8. Spori sokovnik ima jedinstven proces čišćenja kod menjanja različitih vrsta sokova. Za čišćenje jednostavno postavite jednu od posuda za sakupljanje soka ispod kljuna sokovnika i sipajte vodu u otvor za hranu dok je uređaj uključen. Ovim putem ispirate ostatke poslednjeg ceđenja. Kada iz sporog sokovnika počne da teče bistra voda, to je znači da je uređaj čist i spreman za pravljenje novog soka.

NAPOMENA: Ovaj proces čišćenja nije zamena za potpuno čišćenje svih rasklopivih delova.

SAVETI ZA SPORO CEĐENJE SOKA

Molimo vas da pažljivo pročitate uputstvo za upotrebu i sledite dole navedene preporuke za najbolje rezultate, jer spori sokovnik ima drugačija uputstva za upotrebu od tradicionalnog sokovnika.

- Pažljivo spuštajte hranu niz otvor za hranu. Priloženi gurač sokovnika koristi se samo ukoliko neka hrana ometa unutrašnjost otvora za hranu. Ne stavljajte velike količine hrane, ne gurajte i ne pritiskajte silom.
- Za najbolje rezultate ceđenja, isecite hranu na komade, ne veće od 7,5 cm.
- Za najbolje rezultate dodajte hranu polako kako biste omogućili ceđenje pulpe, ne preterujte sa dodavanjem hrane i ne požurujte proces ceđenja.
- Ne stavljajte u uređaj zamrznuto voće, povrće ili led.
- Za najbolje rezultate kombinujte lisnato povrće sa različitim voćem.
- Za razne kreativne ideje pročitajte recepte priložene uz vaš spori sokovnik.

NAPOMENA

Ispod posude se nalazi silikonska podloga (Slika 7) koja sprečava izlazak soka kroz izbacivač pulpe. Kada koristite spori sokovnik, vodite računa da je silikonska podloga dobro postavljena. Prilikom čišćenja posude, obavezno izvucite podlogu i pustite vodu kroz izbacivač pulpe kako biste uklonili ostatke hrane.

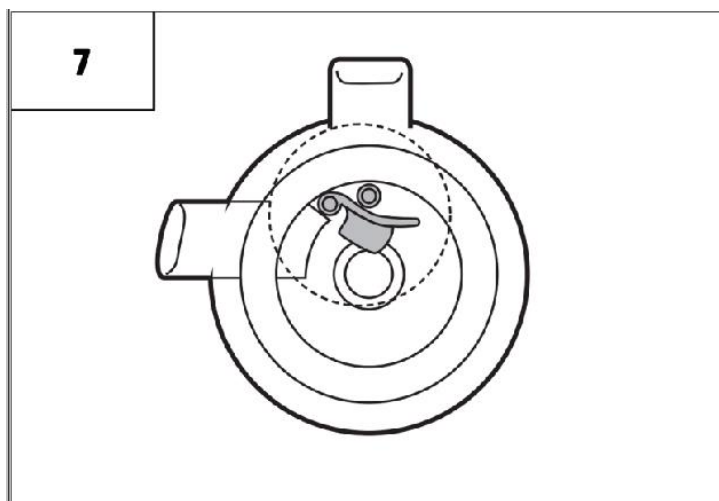

Čišćenje

1. Isključite uređaj i izvucite kabl uređaja iz utičnice.
2. Okrenite otvor za hranu u smeru suprotnom od kazaljke na satu kako biste ga otključali.
3. Okrećite posudu u smeru suprotnom od kazaljke na satu do otključanog položaja i izvadite je podizanjem.
4. Rasklopite gornji deo uređaja sledećim redosledom:
 - a. Otvor za hranu
 - b. Svrđlo
 - c. Rešetka (Filter)
 - d. Posuda
5. Pomoću priložene četke za čišćenje sporog sokovnika temeljno očistite svaki od rastavljenih delova sapunjavom toplom vodom. Ne zaboravite da pomerite silikonsku podlogu ispod posude kako biste očistili preostale ostatke iz izbacivača pulpe. Napomena:
 - a. Ne koristite abrazivnu krpu ili abrazivne tečnosti.
 - b. Ne ispirite kućište sporog sokovnika vodom i ne potapajte ga u vodu.
 - c. Osušite sve delove sporog sokovnika pre ponovne upotrebe.
6. Preporučuje se ručno pranje svih delova uređaja. Nemojte prati delove sporog sokovnika u mašini za pranje posuđa.

Jake mrlje

Kako u mnogim vrstama voća i povrća postoje različiti karotenoidi, naročito u šargarepi, preporučujemo JEDAN od sledećih postupaka čišćenja:

1. Potopite u blagu sapunjavu vodu.
2. Potopite u tečnost mešavine jednakih količina tople vode i sirćeta.
3. Potopite u tečnost mešavine jedne polovine kesice sode bikarbone i vode.
4. Potopite u sudoperu punu tople vode u koju ste dodali ½ čaše izbeljivača.

Ostali saveti za čišćenje

- Za čišćenje sporog sokovnika nikada ne koristite jaka sredstva za čišćenje, amonijak ili abrazivna sredstva za čišćenje.
- Čišćenje sporog sokovnika nakon svake upotrebe pomaže smanjenju mrlja na posudi i gornjim delovima uređaja.

Rešavanje problema

PROBLEM	REŠENJE
Uređaj ne radi	<ul style="list-style-type: none">• Proverite kabl za napajanje i izvor napajanja.• Proverite da li su svi delovi pravilno sastavljeni.
Uređaj se zaglavljuje/ začepљуje ili prestaje sa radom	<ul style="list-style-type: none">• Proverite da li je otvor za hranu čist i da li je blokirano.• Pre ceđenja proverite da li je tvrdo seme uklonjeno i da li je zaglavljeno u uređaju.• Isključite uređaj i vratite na 3 sekunde u suprotan smer.• Rastavite gornji deo i očistite preostalu pulpu.
Zvuk škripanja pri ceđenju	<ul style="list-style-type: none">• Zvuk škripanja je normalna pojava. Ne puštajte uređaj u rad bez hrane u njemu.
Curenje ispod posude	<ul style="list-style-type: none">• Proverite da li je silikonska podloga postavljena čvrsto na svoje mesto nakon čišćenja.
Oštećenje rešetke (filtera)	<ul style="list-style-type: none">• Pogledajte uputstvo za pravilnu upotrebu i savete za ceđenje. Ne pretrpavajte spori sokovnik hranom i ne gurajte silom hranu.
Izlazi previše pulpe	<ul style="list-style-type: none">• Secite hranu na manje delove, naročito vlaknastu hranu, kako se vlakna ne bi namotavala oko svrdla. Ubacujte hranu laganim tempom i sačekajte da sva pulpa izađe pre dodavanja nove hrane.
Posuda je zaglavljena i ne može da se odvoji od kućišta	<ul style="list-style-type: none">• Ovo je obično uzrokovano viškom hrane u posudi. Pritisnite dugme za povratak unazad na 3 do 5 sekundi. Ponovite postupak 2 do 3 puta, a zatim gurnite posudu nagore dok je okrećete.
Otvor za hranu/ poklopac je zaglavljen	<ul style="list-style-type: none">• Pritisnite dugme za povratak unazad 3 do 5 sekundi. Ponovite postupak 2 do 3 puta, a zatim pritisnite nadole vrh poklopca dok okrećete.

EXPRIMIDOR DE JUGO LENTO

SJ-368
SJ-479

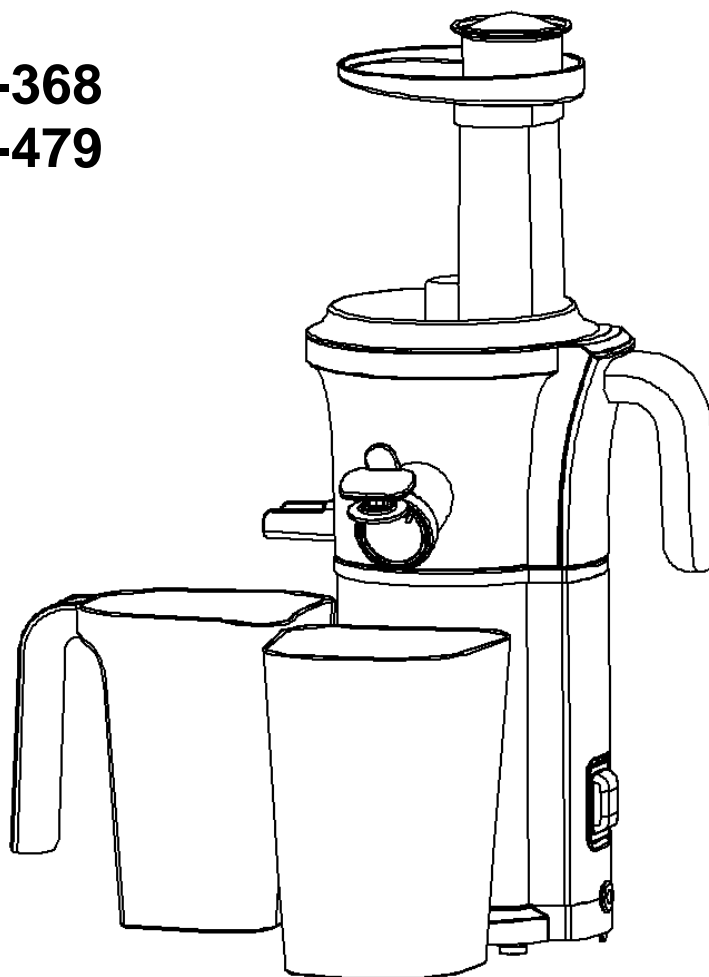

Lea atentamente y mantenga bien las instrucciones.

Contenido

La diferencia de Slow Juicing.....	2
Normas generales de seguridad	3
Datos técnicos.....	4
Componentes del Exprimidor lento	5
Operación.....	6
Montaje.....	6
Uso del Exprimidor lento	8
Consejos para tomar jugo lento	9
Limpieza.....	10
Para manchas difíciles	11
Otros consejos de limpieza	11
Solución de problemas	12



La diferencia de Slow Juicing



Slow Juicing le permite consumir más frutas y verduras en un vaso de las que podría comer a la vez. No hay oxidación ni separación en el exprimido lento, por lo que conserva más nutrientes orgánicos de los alimentos y los mantiene más cerca de su estado natural. El jugo fresco de un exprimidor lento se absorbe directamente en el cuerpo, lo que permite la ingesta de importantes vitaminas y nutrientes de los alimentos; su cuerpo recibe todo lo que necesita para una salud óptima. Además, puede crear una amplia variedad de recetas de jugos para disfrutar de frutas y verduras que normalmente no disfruta comiendo enteras.

El exprimidor lento utiliza un proceso de 2 pasos en el que se extrae el jugo de la fruta o verdura dos veces antes de que entre en su vaso. La barrena, el componente principal de la unidad, exprime con precisión los alimentos sin triturarlos ni triturarlos, lo que le ayuda a obtener más jugo en su vaso.

El exprimidor lento produce un jugo fresco y saludable que contiene más vitaminas y nutrientes necesarios para la vida diaria. Además, el Slow Juicer consume menos energía, lo que le permite ahorrar dinero y ayudar a reducir su huella de carbono. Un vaso y experimentará de primera mano la diferencia entre el jugo comprado en la tienda y las bondades frescas y saludables.

Normas generales de seguridad

Al usar el aparato eléctrico, siempre se deben seguir las precauciones básicas de seguridad, incluidas las siguientes:

- Lea atentamente las INSTRUCCIONES y COMPONENTES antes de operar.
- Asegúrese de que la marca de voltaje en el electrodoméstico corresponda con el voltaje de su hogar antes de enchufar el cable de alimentación para evitar daños al electrodoméstico.
- Para protegerse contra descargas eléctricas, no coloque el cable, el enchufe o la unidad base en agua u otros líquidos. No deje que el cable cuelgue del borde de la mesa o mostrador, ni toque superficies calientes.
- Este aparato está diseñado para uso doméstico únicamente.
- Revise el colador cada vez que desee utilizar el aparato. Si detecta grietas o daños, no utilice el aparato y póngase en contacto con el personal de servicio profesional para repararlo.
- Desenchufe del tomacorriente cuando no esté en uso.
- Este electrodoméstico no está diseñado para que lo utilicen personas (incluidos niños) con capacidades físicas, sensoriales o mentales reducidas, o con falta de experiencia y conocimiento, a menos que hayan recibido supervisión o instrucciones sobre el uso del electrodoméstico por una persona responsable de su seguridad.
- Siempre sujete firmemente en su lugar todas las piezas antes de encender el motor. No desabroche mientras el electrodoméstico esté en funcionamiento.
- Evite el contacto con las piezas móviles. Asegúrese de que el motor se detenga por completo antes de desmontarlo.
- No coloque sobre o cerca de un gas caliente, o en un horno caliente, o en un lavaplatos
- Para desconectar, retire el enchufe del tomacorriente. No utilice la toma de corriente del aparato. No utilice el aparato para otro uso que no sea el previsto o especificado.
- No se aleje del aparato cuando esté en funcionamiento.
- No desmonte la base.
- No coloque ningún material extraño en la máquina.
- No lo utilice durante más de 10 minutos seguidos, deje que el motor se enfríe.
- Si el cable de alimentación está dañado, debe ser reemplazado por el fabricante, su agente de servicio o personas calificadas de manera similar para evitar un peligro.
- La limpieza y el mantenimiento por parte del usuario no deben ser realizados por niños sin supervisión.
- Desconecte siempre el aparato del suministro si se deja desatendido y antes de montar, desmontar o limpiarlo.
- Este aparato no debe ser utilizado por niños. Mantenga el aparato y su cable fuera del alcance de los niños.
- Los aparatos pueden ser utilizados por personas con capacidades físicas, sensoriales o mentales reducidas, o con falta de experiencia y conocimiento, si se les ha proporcionado supervisión o instrucción sobre el uso del aparato de manera segura y si los peligros involucrados.

CONSERVE ESTAS INSTRUCCIONES

Dados técnicos

Voltaje nominal	120V AC
Potencia nominal	200W
Frecuencia nominal	60Hz
Velocidad	53RPM

Componentes del Exprimidor

lento

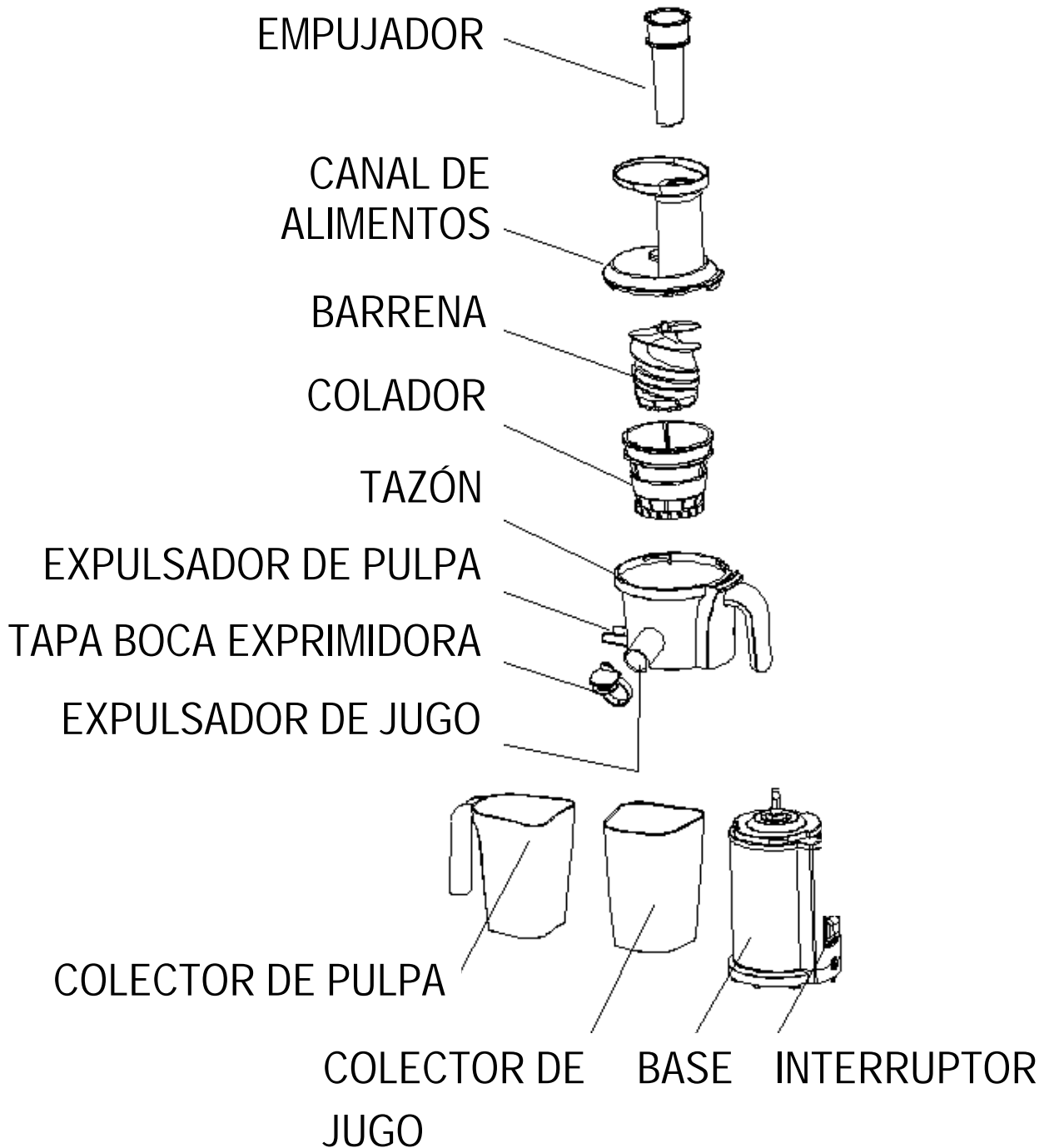

Operación

El exprimidor lento se monta directamente cuando se extrae de la caja. Sugerimos desarmarlo y lavar las partes extraíbles en agua tibia con detergente líquido no abrasivo antes del primer uso. Enjuague bien con agua tibia y deje secar al aire. Esto eliminará cualquier rastro de polvo o residuo de la fabricación o el envío. Nunca sumerja la base del motor del Slow Juicer en agua o cualquier otro líquido.

Montaje

1. Monte el tazón en la base. (Figura 1)

a. Asegúrese de que el tazón quepa completamente en el caparazón de la base.

b. Alinee la flecha del recipiente con la flecha de la base, gire ligeramente en el sentido de las agujas del reloj para bloquear. (Nota: si el recipiente no está completamente bloqueado en la base, la máquina no arrancará).

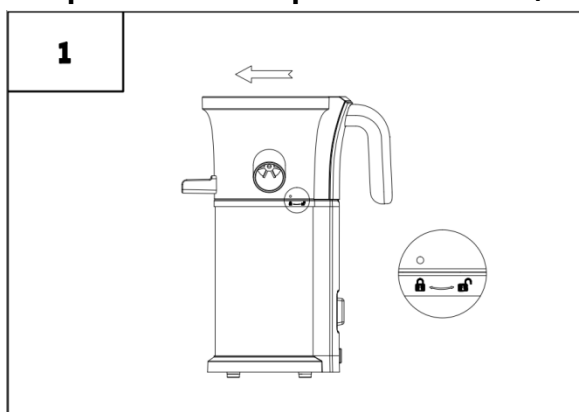

2. Monte el filtro en el recipiente. (Figura 2)

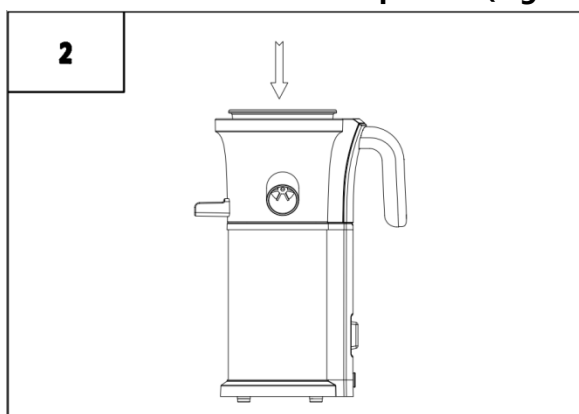

3. Coloque la barrena en el centro del tazón. (Figura 3)

a. Gire la barrena en el sentido de las agujas del reloj hasta que encaje en su lugar

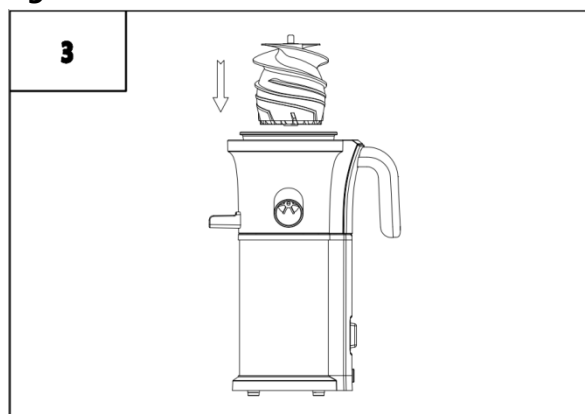

4. Coloque el conducto de alimentos en el tazón.

a. Asegúrese de que el triángulo inclinado hacia afuera del conducto de alimentos esté alineado con el letrero de desbloqueo en el tazón. (Figura 4)

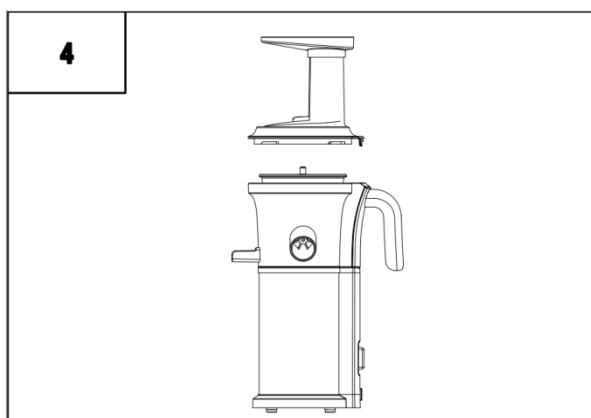

b. Gire el conducto de alimentos en el sentido de las agujas del reloj hasta que la tapa encaje en la posición de bloqueo. (La flecha en el conducto de alimentos se alinearé con la palabra CERRADO en la base del motor. (Figura 5)

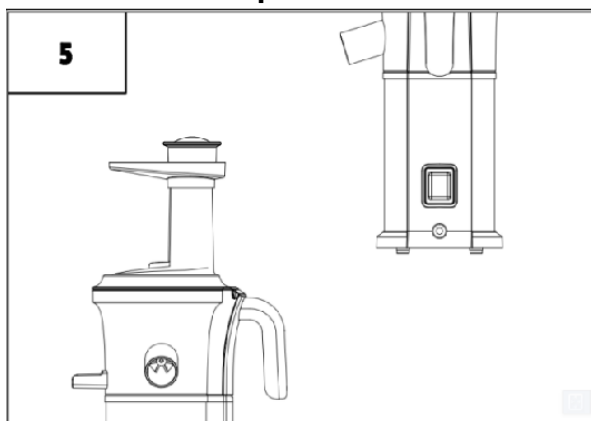

Uso del exprimidor lento

1. Una vez que todas las piezas estén bien colocadas, conecte el cable de alimentación a una fuente de alimentación aprobada.
2. Coloque uno de los recolectores debajo del eyector de pulpa y un vaso o el otro recolector debajo de la salida de jugo.
3. El exprimidor lento tiene 3 configuraciones (Figura 6)
 - a. ON: esto pone en marcha el motor para extraer el jugo.
 - b. OFF: esto detiene el funcionamiento.
 - c. REV: esto mueve la barrena en la dirección opuesta.

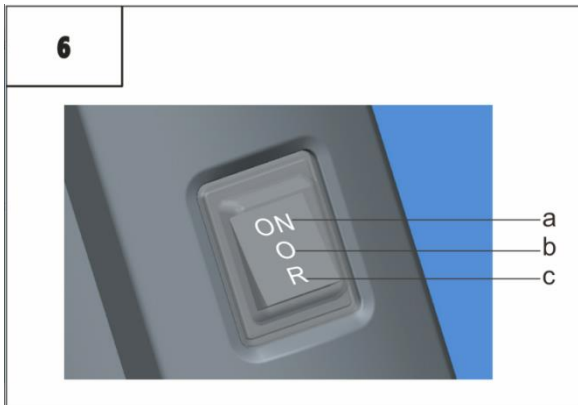

4. Antes de colocar alimentos en el exprimidor lento, asegúrese de que todos los alimentos se hayan lavado a fondo. Si es necesario pelar los alimentos, no es necesario lavarlos. Además, asegúrese de cortar todos los alimentos a un tamaño adecuado para que quepan fácilmente en el conducto de alimentos; recomendamos no más de 3 pulgadas en trozos. * Asegúrese de quitar cualquier semilla o hueso duro, como hueso de cereza o ciruela, ya que no se procesará en el exprimidor y puede dañar la barrena.
5. Al colocar cualquier alimento en el exprimidor lento, la barrena automáticamente extraerá el alimento y comenzará a exprimirlo inmediatamente. NO empuje, fuerce ni sobrecargue la unidad. El empujador provisto con el exprimidor lento solo se debe usar cuando los alimentos obstruyen el interior del conducto de alimentos.
6. Es mejor introducir todos los alimentos a un ritmo lento, permitiendo que toda la pulpa se extraiga por completo de la fruta o verdura.
7. Recordatorio: apague el exprimidor lento cuando haya terminado de extraer el jugo. No haga funcionar el exprimidor lento sin comida dentro de la unidad, ya que esto podría sobrecalentar el motor.
8. El exprimidor lento tiene un proceso de limpieza único al cambiar entre diferentes tipos de jugos. Para limpiar, simplemente coloque uno de los recolectores debajo de la salida de jugo y vierta agua a través del conducto de alimentos mientras la unidad está encendida. Esto enjuagará la mayor parte del residuo restante de su último jugo. Cuando el agua del exprimidor lento comienza a salir clara, es una indicación de que la unidad está limpia y lista para hacer una nueva receta de jugo.

NOTA: Este proceso no es una alternativa a la limpieza completa de cada pieza desmontada.

Consejos para tomar jugo lento

Lea atentamente el manual de instrucciones y siga la sugerencia de exprimido a continuación para obtener los mejores resultados, ya que un exprimidor lento tiene instrucciones de funcionamiento diferentes a las de un exprimidor tradicional.

- Deje caer con cuidado los alimentos en el conducto de alimentos. El empujador del exprimidor lento proporcionado es solo para usar si algún alimento obstruye el interior del conducto de alimentos. No rellene, empuje ni fuerce la comida hacia abajo.
- Corte la comida en trozos que no midan más de 3 pulgadas para obtener mejores resultados de exprimido.
- Para obtener mejores resultados, inserte los alimentos lentamente para permitir que se extraiga la pulpa, no sobrecargue ni apresure el proceso de exprimido.
- No coloque frutas, verduras o hielo congelados en la unidad.
- Combine verduras de hoja verde con una variedad de frutas para obtener los mejores resultados.
- Lea las recetas adjuntas que se incluyen con el Exprimidor lento para obtener otras ideas creativas.

NOTA

Debajo del recipiente, hay una almohadilla de silicona (Figura 7) que evita que el jugo salga por el eyector de pulpa. Cuando use el exprimidor lento, asegúrese de que la almohadilla de silicona esté firmemente en su lugar. Cuando limpie el recipiente, asegúrese de deslizar la almohadilla hacia afuera y hacer correr agua a través del eyector de pulpa para eliminar el exceso de restos de comida.

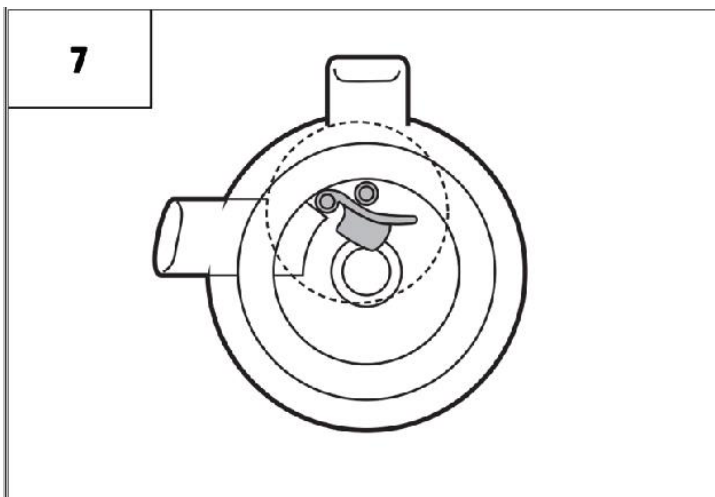

Limpieza

- 1. Apague la máquina y desconéctela de la fuente de alimentación.**
- 2. Gire el conducto de alimentos en el sentido contrario a las agujas del reloj para desbloquearlo.**
- 3. Gire el tazón en sentido antihorario hasta la posición de desbloqueo y levante toda la sección.**
- 4. Desmonte la unidad superior en el siguiente orden:**
 - a. Conducto de comida**
 - b. Barrena**
 - c. Colador**
 - d. Tazón**
- 5. Con el cepillo de limpieza del exprimidor lento incluido, limpie a fondo cada una de las piezas desmontadas con agua tibia y jabón. Recuerde mover la almohadilla de silicona debajo del recipiente para limpiar los residuos restantes en el eyector de pulpa. Tenga en cuenta:**
 - a. No utilice paños abrasivos ni líquidos abrasivos.**
 - b. No enjuague la base del Exprimidor lento ni sumerja la base en agua.**
 - c. Seque todos los accesorios del Exprimidor lento antes de volver a usarlos.**
- 6. Se recomienda lavar a mano todos los componentes de la unidad superior. No coloque ninguna de las piezas del Exprimidor lento en el lavavajillas.**

Para manchas difíciles

Debido a que los carotenoides tienen muchas propiedades de tinción poderosas que se encuentran en muchas verduras, especialmente en las zanahorias, sugerimos usar UNO de los siguientes procedimientos de limpieza:

1. Remojar en agua con jabón suave.
2. Partes iguales de agua tibia que vinagre de sidra.
3. Remojar en bicarbonato de sodio, $\frac{1}{2}$ caja y agua tibia.
4. $\frac{1}{2}$ taza de lejía en un fregadero lleno de agua tibia.

Otros consejos de limpieza

- Nunca use limpiadores domésticos fuertes, amoníaco o abrasivos mientras limpia el exprimidor lento.
- Limpie el exprimidor lento inmediatamente después de cada uso también ayudará a reducir las manchas en el tazón o en las partes superiores.

Solución de problemas

PROBLEMA	SOLUCIÓN
La máquina no funciona	<ul style="list-style-type: none"> • Verifique el cable de alimentación y la fuente de alimentación. • Compruebe que todas las piezas se hayan ensamblado correctamente.
La máquina se atasca / atasca o deja de funcionar	<ul style="list-style-type: none"> • Verifique que el conducto de alimentos esté despejado y no esté bloqueado. • Compruebe que las semillas duras se hayan eliminado antes de extraer el jugo y que no estén atascadas en la máquina. • Apague la máquina y cambie a marcha atrás durante 3 segundos. • Desmonte la sección superior y limpie la pulpa restante.
Chirridos al hacer jugo	<ul style="list-style-type: none"> • El sonido chirriante es perfectamente normal. Tenga en cuenta que no debe hacer funcionar el exprimidor sin comida.
Fugas de jugo por debajo del cuenco	<ul style="list-style-type: none"> • Asegúrese de que la almohadilla de silicona esté bien colocada después de la limpieza.
Strainer Damage	<ul style="list-style-type: none"> • Consulte las instrucciones de funcionamiento para obtener consejos sobre el uso adecuado y la extracción de jugo. Recuerda no sobrecargar la comida o forzar la comida en el exprimidor lento.
Sale demasiada pulpa	<ul style="list-style-type: none"> • Corte los alimentos en trozos más pequeños, especialmente los alimentos fibrosos para evitar que las fibras se raspen alrededor de la barrena. Inserte los alimentos a un ritmo más lento y permita que toda la pulpa de los alimentos expulse la unidad antes de agregar más.
El tazón está atascado y no se desprende de la base.	<ul style="list-style-type: none"> • Esto es comúnmente causado por un exceso de comida en el tazón. Presione el botón de retroceso 3-5 segundos. Repita el proceso 2-3 veces. Luego, empuje el tazón hacia arriba mientras lo gira.
La tolva / Tapa de alimentos está atascada	<ul style="list-style-type: none"> • Presione el botón de retroceso 3-5 segundos. Repita el proceso 2-3 veces, luego puede presionar hacia abajo en la parte superior de la tapa mientras gira.

SLOW JUICER

SJ-368
SJ-479

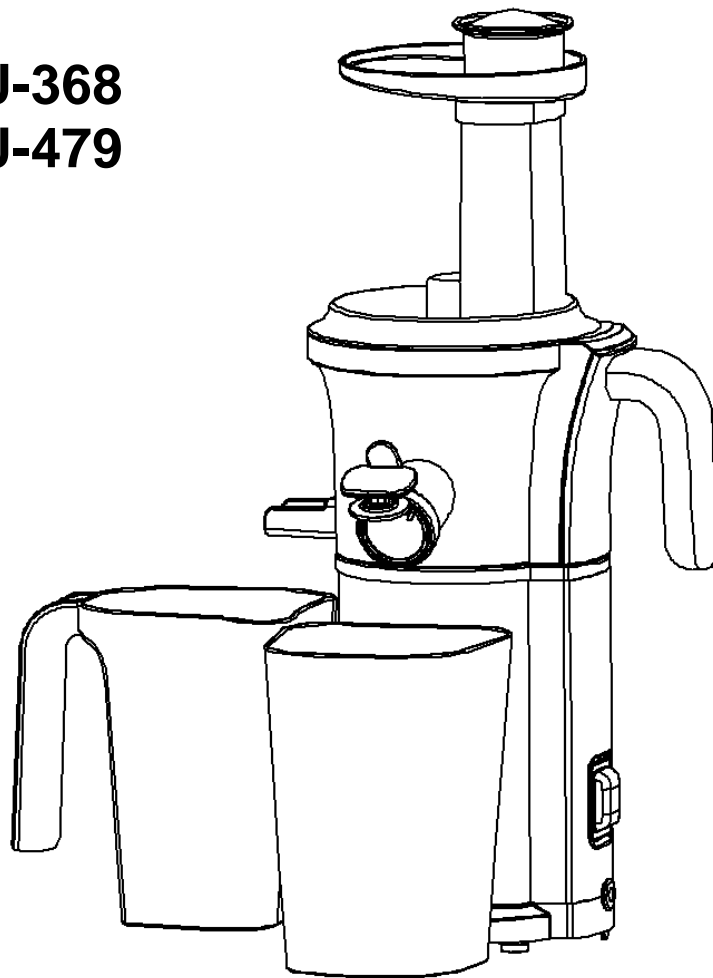

**Leia este manual com atenção e guarde-o para
futuras necessidades.**

Conteúdos

A diferença com o Slow Juicer.....	2
Normas Gerais de Segurança.....	3
Dados Técnicos.....	4
Componentes do Slow Juicer.....	5
Utilizar.....	6
Montagem.....	6
Usar o Slow Juicer.....	8
Dicas para espremer.....	9
Limpeza.....	10
Nódoas difíceis.....	11
Outras dicas de limpeza.....	11
Resolução de Problemas	12

A Diferença com o Slow Juicer

O slow juicer permite-lhe consumir mais frutas e vegetais em apenas um copo do que o que poderia comer de uma só vez. Este processo não envolve oxidação nem separação e preserva os nutrientes orgânicos dos alimentos mantendo-os próximos de seu estado natural. O sumo fresco de um slow juicer é absorvido diretamente pelo organismo, permitindo a absorção de importantes vitaminas e nutrientes dos alimentos, providenciando-lhe muito do que precisa para uma saúde ideal. Além disso, também pode criar uma variedade de receitas de sumos de frutas e vegetais que normalmente não goste de comer inteiros.

O Slow Juicer usa um processo de 2 etapas em que o sumo é extraído da fruta ou vegetal duas vezes antes de entrar no copo. A broca, que é o principal componente do aparelho, espreme os alimentos com precisão sem ralá-los nem triturá-los, ajudando a extrair mais sumo para o copo.

O Slow Juicer produz sumos frescos e saudáveis com mais vitaminas e nutrientes tão necessários para a vida quotidiana. Além disso, o Slow Juicer consome menos energia, economizando dinheiro e ajudando a reduzir a pegada de carbono. Bastará um copo para sentir a diferença entre um sumo comprado na loja e estes produtos frescos e saudáveis.



Normas Gerais de Segurança



Ao utilizar este aparelho eléctrico, deve seguir algumas precauções de segurança, incluindo as seguintes:

- Leia atentamente as INSTRUÇÕES e descrição dos COMPONENTES antes de utilizar.
- Antes de conectar o cabo de alimentação e para evitar danos no aparelho, certifique-se que a marca de voltagem no aparelho corresponde à voltagem da sua casa.
- Para se proteger contra choques eléctricos, não coloque o cabo, a ficha ou o aparelho na água ou em outros líquidos. Não deixe o cabo pendurado na esquina da mesa ou balcão nem em contacto com superfícies quentes.
- Este aparelho destina-se apenas a uso doméstico.
- Verifique o filtro sempre que quiser utilizar o aparelho. Se detectar quaisquer fissuras ou danos, não utilize o aparelho e contacte a assistência técnica profissional para reparação.
- Desligue sempre da tomada quando não estiver em uso.
- Este aparelho não se destina a uso por adultos ou crianças com capacidades físicas, sensoriais ou mentais reduzidas, ou falta de experiência e conhecimento a menos que recebam supervisão ou instrução sobre o uso do aparelho por uma pessoa responsável por sua segurança .
- Prenda firmemente todas as peças no lugar antes de ligar o motor e não as desaperte enquanto o aparelho estiver em funcionamento.
- Evite entrar em contato com as peças móveis. Certifique-se de que o motor para completamente antes de desmontar.
- Não coloque no topo ou próximo de um aquecedor a gás, forno ou máquina de lavar louça
- Para desligar, remova a ficha da tomada eléctrica. Não use a tomada nem o aparelho para outros fins que não os pretendidos ou especificados.
- Não se afaste do aparelho durante o funcionamento.
- Não desmonte a base.
- Não coloque nenhum material estranho no interior do aparelho.
- Não utilize por mais de 10 minutos de cada vez e deixe sempre o motor esfriar.
- Se o cabo de alimentação tiver danificado, deve ser substituído pelo fabricante, o seu agente de serviço ou pessoa igualmente qualificada, a fim de evitar qualquer risco.
- A limpeza e manutenção feita pelo utilizador não deve ser realizada por crianças sozinhas e sem supervisão.
- Desligue sempre o aparelho da tomada caso seja deixado sem supervisão e antes de montar, desmontar ou limpar.
- Este aparelho não deve ser utilizado por crianças. Mantenha o aparelho e respectivo cabo fora do alcance das crianças.
- Os aparelhos podem ser usados por pessoas com capacidades físicas, sensoriais ou mentais reduzidas ou com falta de experiência e conhecimento, caso tenham recebido supervisão ou instrução sobre o uso do aparelho de forma segura e os perigos envolvidos.

GUARDE ESTAS INSTRUÇÕES

Dados Técnicos

Tensão nominal	120V AC
Potência nominal	200W
Frequência nominal	60Hz
Velocidade	53RPM

Componentes Slow Juicer

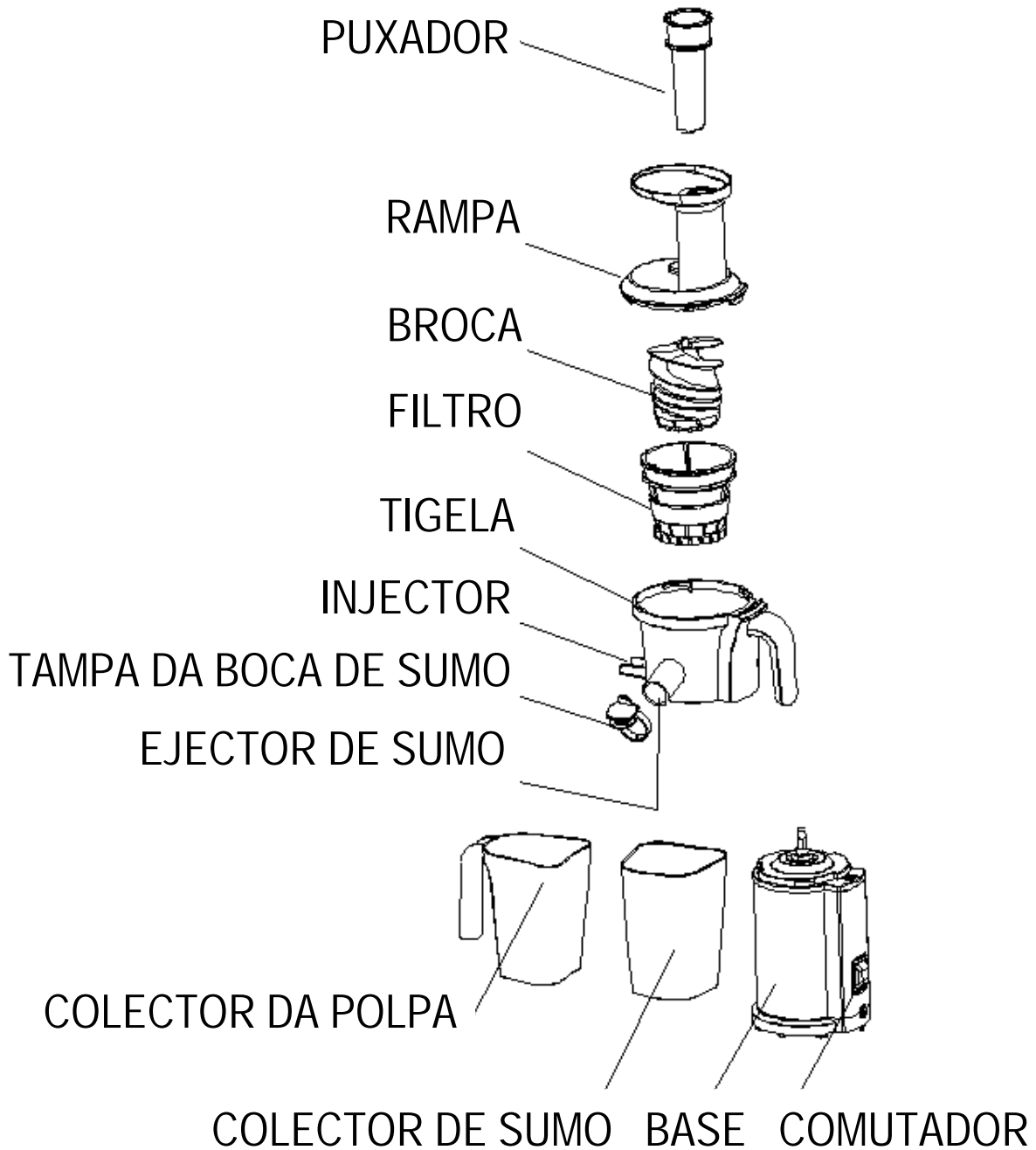

Utilizar

O Slow Juicer vem totalmente montado dentro da embalagem. Antes da primeira utilização, sugerimos que o desmonte e lave as partes removíveis em água morna com detergente líquido não abrasivo. Posteriormente, enxague abundantemente em água quente e deixe secar ao ar livre. Esta lavagem eliminará quaisquer vestígios de poeira ou resíduos resultantes do fabrico ou transporte. Nunca mergulhe a base do motor em água ou outro líquido.

Montagem

1. Monte a tigela na base. (Figura 1)

a. Certifique-se que a tigela encaixa totalmente na concha da base.

b. Alinhe a seta da tigela com a seta da base e rode ligeiramente no sentido hoário para travar. (Observação: se a tigela não estiver completamente travada na base, a máquina não ligará.)

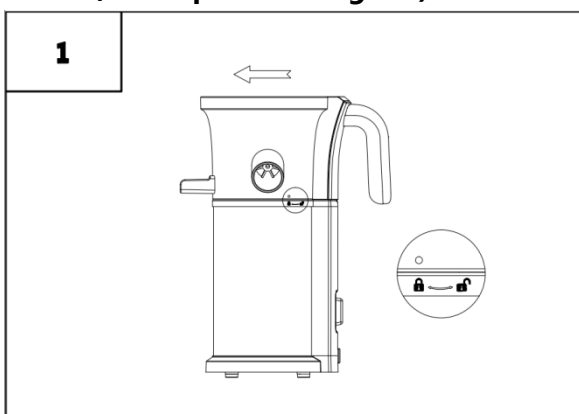

2. Monte o filtro na tigela. (Fig. 2)

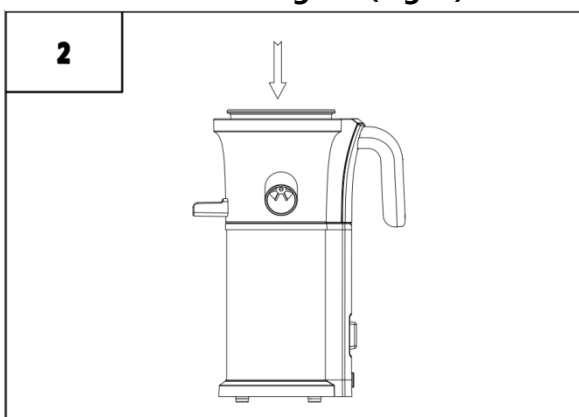

3. Coloque a broca no centro da tigela. (Fig 3). Gire a broca no sentido horário até que esta encaixe no lugar.

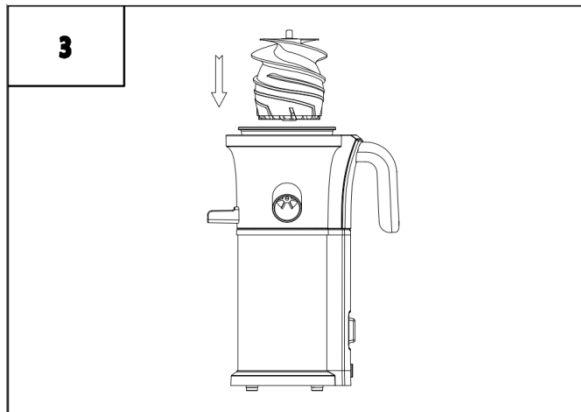

4. Coloque a rampa na tigela e certifique-se que o triângulo inclinado para fora da rampa está alinhado com o sinal de destravado na tigela. (Figura 4)

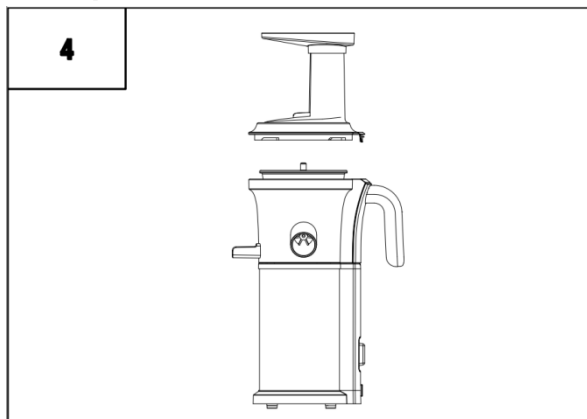

b. Rode a rampa no sentido horário até que esta se encaixe na posição travada. (A seta da rampa alinhará com a palavra FECHAR na base do motor. (Figura 5))

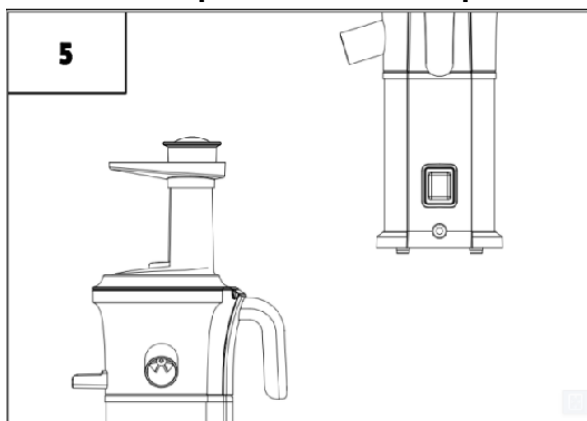

Utilizar o Slow Juicer

1. Quando todas as peças estiverem fixas no lugar, conecte o cabo de alimentação a uma tomada devidamente instalada.
2. Coloque um dos colectores sob o ejetor de polpa e um copo ou outro colector sob o bico.
3. O Slow Juicer tem três configurações (Figura 6)
 - a. ON- liga o motor para fazer sumo.
 - b. OFF- interrompe a operação.
 - c. REV- Faz a broca rodar na direção oposta.

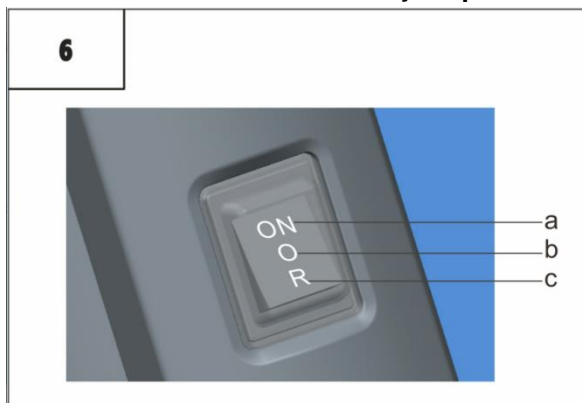

4. Antes de colocar os alimentos no Slow Juicer, certifique-se que todos os alimentos foram bem lavados. Se descascar os alimentos então não necessita de os lavar. Além disso, certifique-se de cortar todos os alimentos com tamanho apropriado para que caibam facilmente na rampa. Recomendamos pedaços com tamanho máximo de 7 cm. * Certifique-se de remover as sementes ou caroços duros como caroços de cereja ou ameixa, pois não serão processados e podem danificar a broca.
 5. Ao colocar qualquer alimento no Slow Juicer, a broca puxará os alimentos de forma automática e começará imediatamente a espremer. **NÃO** empurre nem force ou sobrecarregue o aparelho. O empurrador fornecido só deve ser usado quando os alimentos obstruem o interior da rampa de alimentos.
 6. Recomenda-se inserir os alimentos de forma lenta, permitindo que toda a polpa seja completamente extraída da fruta ou legume.
 7. Lembrete: desligue o aparelho sempre que terminar de espremer. Não opere o Slow Juicer sem nenhum alimento dentro do aparelho, pois tal pode superaquecer o motor.
 8. O Slow Juicer possui um processo de limpeza único ao alternar entre diferentes tipos de sumos. Para limpar, basta colocar um dos colectores sob o bico de sumo e despejar água pela rampa de alimentação com a unidade ainda ligada. Desta forma irá enxaguar a maior parte dos resíduos restantes de seu último sumo extraído. Quando a água começar a sair límpida, tal indica que o aparelho está limpo e pronto para fazer nova receita.
- NOTA:** Este processo não substitui a limpeza completa de cada peça desmontada.

Dicas para espremer

Leia atentamente o manual de instruções e siga a sugestão descrita abaixo para obter os melhores resultados dado que o slow juicer tem instruções de funcionamento diferentes das de um espremedor tradicional.

- Coloque os alimentos com cuidado na rampa. O empurrador fornecido só deve ser usado se algum alimento obstruir o interior da rampa de alimentação. Não sobrecarregue, empurre ou force a comida para baixo.
- Corte os alimentos em pedaços não maiores a 7,5 cm para obter melhores resultados de sumos.
- Para obter os melhores resultados, insira os alimentos de forma lenta para permitir que a polpa seja extraída e não encha demasiadamente o aparelho nem apresse o processo de sucção.
- Não coloque gelo nem frutas ou vegetais congelados na unidade
- Combine verduras com uma variedade de frutas para obter melhores resultados.
- Leia as receitas incluídas com o Slow Juicer para outras idéias criativas.

NOTA

Sob a tigela, há uma almofada de silicone (Fig 7) que evita que o sumo saia pelo ejetor de polpa. Ao usar o Slow Juicer, certifique-se que a almofada de silicone está firme no lugar. Ao limpar a tigela, certifique-se de deslizar o pano para fora e correr água pelo ejetor de polpa para remover o excesso de resíduos de alimentos.

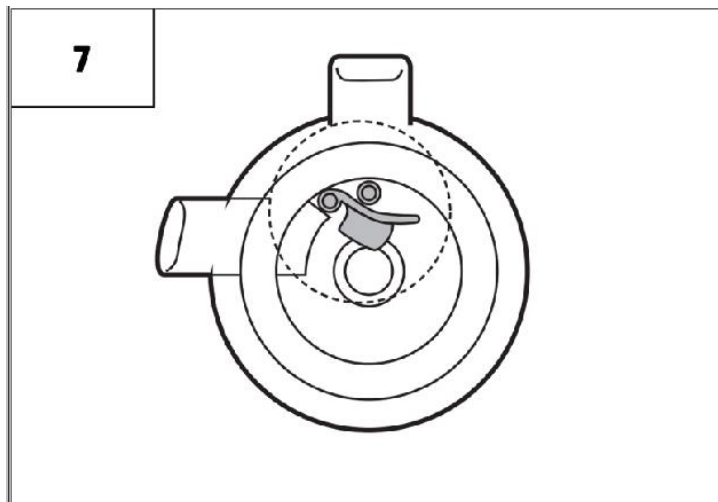

Limpeza

- 1. Desligue a máquina e desconecte-a da fonte de alimentação.**
- 2. Rode a rampa no sentido anti-horário para destravar.**
- 3. Rode a tigela no sentido anti-horário para a posição destravada e levante a secção.**
- 4. Desmonte a unidade superior seguindo a seguinte ordem:**
 - a. Rampa**
 - b. Broca**
 - c. Filtro**
 - d. Tigela**
- 5. Usando a escova de limpeza incluída no aparelho, limpe cuidadosamente cada uma das partes desmontadas com água morna com sabão. Lembre-se de mover a almofada de silicone sob a tigela para limpar os resíduos restantes do ejetor de polpa. Observação:**
 - a. Não utilizar um pano ou líquidos abrasivos.**
 - b. Não enxágue a base do Slow Juicer nem mergulhe a base em água.**
 - c. Seque os acessórios do Slow Juicer antes de reutilizá-los.**
- 6. Recomenda-se a lavagem à mão dos componentes da unidade superior . Não coloque nenhuma das peças Slow Juicer na máquina de lavar louça.**

Para Nódoas Difíceis

Devido a muitas propriedades poderosas existentes da coloração dos carotenoides que se encontram em muitos vegetais, especialmente em cenouras, sugerimos o uso de UM dos seguintes procedimentos de limpeza:

1. Mergulhe em água com sabão neutro.
2. Utilize partes iguais de água quente e vinagre de cidra.
3. Mergulhe em bicarbonato de sódio, $\frac{1}{2}$ caixa e água morna.
4. Utilize $\frac{1}{2}$ xícara de lixívia numa pia cheia de água morna.

Outras Dicas de Limpeza

- Nunca use produtos de limpeza domésticos fortes, amónia ou abrasivos para limpar o Slow Juicer.
- Limpe o Slow Juicer imediatamente após cada uso para ajudar a reduzir as manchas da tigela ou da parte superior.

Resolução de Problemas

PROBLEMA	SOLUÇÃO
A máquina não funciona	<ul style="list-style-type: none">• Verifique o cabo e a fonte de alimentação.• Verifique se todas as peças foram montadas corretamente.
A máquina emperra/ obstrui ou para de operar	<ul style="list-style-type: none">• Verifique se a rampa de alimentos está desobstruída e não está bloqueada.• Verifique se as sementes duras foram removidas antes de espremer e não estão presas na máquina.• Desligue a máquina e mude para marcha à ré durante três segundos.• Desmonte a secção superior e limpe a polpa restante.
Ruído tipo chiar quando os alimentos são espremidos	<ul style="list-style-type: none">• O som agudo é perfeitamente normal. Tenha em atenção que não deve utilizar o espremedor de sumos vazio e sem alimentos.
Vazamento de líquidos debaixo da tigela	<ul style="list-style-type: none">• Certifique-se que a almofada de silicone está bem fixa no lugar após a limpeza.
Danos no filtro	<ul style="list-style-type: none">• Consulte as instruções para um uso adequado e dicas para a preparação de sumos. Lembre-se de não sobrecarregar o aparelho com alimentos nem forçá-los no Slow Juicer.
Demasiada polpa a saír	<ul style="list-style-type: none">• Corte os alimentos em pedaços menores, especialmente alimentos fibrosos para evitar que as fibras se colem ao redor da broca. Insira o alimento a um ritmo mais lento e deixe que toda a polpa do alimento ejecte da unidade antes de adicionar mais.
A tigela está presa e não se solta da base	<ul style="list-style-type: none">• Geralmente tal acontece devido ao excesso de comida na tigela. Pressione o botão de reversão durante 3 a 5 segundos. Repita o processo 2 ou 3 vezes. De seguida, empurre a tigela para cima enquanto gira.
A rampa / tampa do alimento está presa	<ul style="list-style-type: none">• Pressione o botão de reversão durante 3 a 5 segundos. Repita o processo 2 a 3 vezes e também pode pressionar a parte superior da tampa enquanto gira.

ΑΡΓΟΣ ΑΠΟΧΥΜΩΤΗΣ

SJ-368
SJ-479

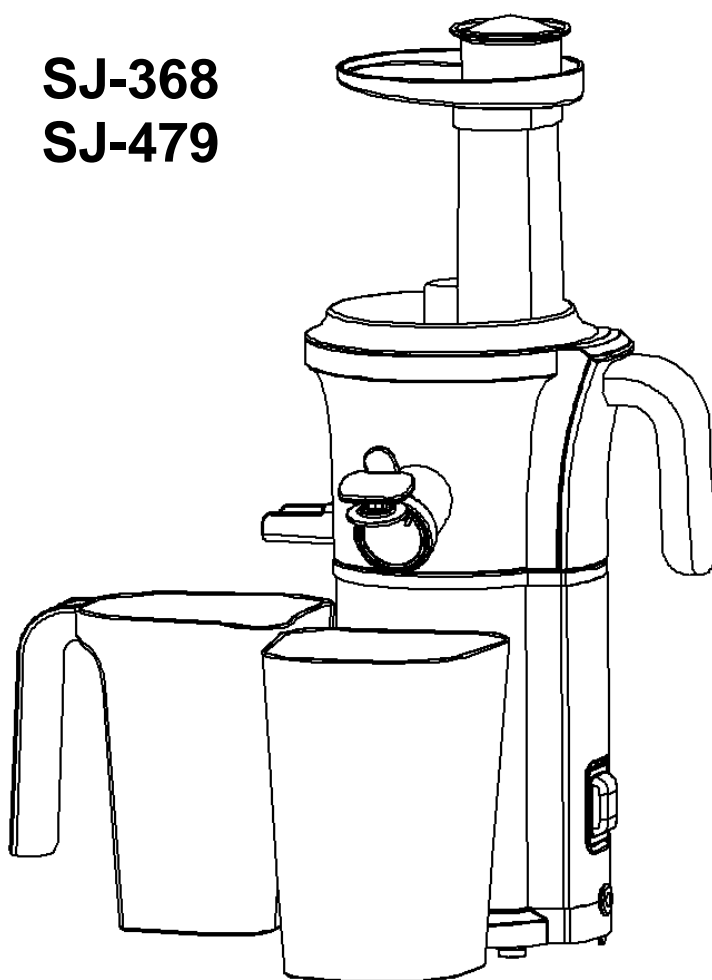

**Παρακαλώ διαβάστε προσεκτικά και φυλάξτε καλά τις
οδηγίες**

Περιεχόμενα

Η διαφορά τής αργής αποχύμωσης	2
Γενικοί Κανονισμοί Ασφάλειας	3
Τεχνικά Δεδομένα.....	4
Εξαρτήματα του αργού αποχυμωτή	5
Λειτουργία.....	6
Συναρμολόγηση.....	6
Χρήση του αργού αποχυμωτή.....	8
Tips για αργή αποχυμωσή.....	9
Καθαρισμός.....	10
Για σκληρούς λεκέδες.....	11
Άλλες συμβουλές καθαρισμού.....	11
Αντιμετώπιση προβλημάτων	12

Η διαφορά τής αργής αποχύμωσης

Ο Slow Juicing σας επιτρέπει να καταναλώνετε περισσότερα φρούτα και λαχανικά σε ένα ποτήρι από ό, τι θα μπορούσατε να φάτε ταυτόχρονα. Δεν υπάρχει οξείδωση ή διαχωρισμός στον αργό χυμό, επομένως διατηρεί περισσότερα από τα οργανικά θρεπτικά συστατικά από τα τρόφιμα και τα διατηρεί πιο κοντά στη φυσική του κατάσταση. Ο φρέσκος χυμός από έναν αργό αποχυμωτή απορροφάται απευθείας στο σώμα, επιτρέποντας την πρόσληψη σημαντικών βιταμινών και θρεπτικών συστατικών από το φαγητό σας - το σώμα σας λαμβάνει όλα όσα χρειάζεται για τη βέλτιστη υγεία. Επιπλέον, μπορείτε να δημιουργήσετε μια μεγάλη ποικιλία συνταγών χυμού για να απολαύσετε από φρούτα και λαχανικά που συνήθως δεν σας αρέσει να τρώτε ολόκληρα.

Ο αργός αποχυμωτής χρησιμοποιεί μια διαδικασία 2 βημάτων κατά την οποία ο χυμός εξάγεται από το φρούτο ή το λαχανικό δύο φορές πριν μπει στο ποτήρι σας. Το τρυπάνι, το κύριο συστατικό της μονάδας, πιέζει με ακρίβεια το φαγητό χωρίς να το θρυμματίζει ή να το τρίβει, βοηθώντας σας να έχετε περισσότερο χυμό στο ποτήρι σας.

Ο Slow Juicer παράγει φρέσκο και υγιεινό χυμό γεμάτο με περισσότερες βιταμίνες και θρεπτικά συστατικά που απαιτούνται για την καθημερινή ζωή. Επιπλέον, ο Slow Juicer χρησιμοποιεί λιγότερη ενέργεια, εξοικονομώντας χρήματα και μειώνοντας το αποτύπωμα άνθρακα. Ένα ποτήρι και θα νιώσετε από πρώτο χέρι τη διαφορά μεταξύ του χυμού που αγοράσατε από το κατάστημα και του φρέσκου, υγιεινού καλού.



Γενικοί Κανονισμοί Ασφάλειας



Όταν χρησιμοποιείτε την ηλεκτρική συσκευή, πρέπει πάντα να τηρούνται οι βασικές προφυλάξεις ασφαλείας, συμπεριλαμβανομένων των ακόλουθων:

- Διαβάστε προσεκτικά τις ΟΔΗΓΙΕΣ και τα ΣΥΣΤΑΤΙΚΑ πριν από τη λειτουργία.
- Βεβαιωθείτε ότι η ένδειξη τάσης στη συσκευή αντιστοιχεί στην τάση στο σπίτι σας πριν συνδέσετε το καλώδιο τροφοδοσίας για να αποφύγετε ζημιά στη συσκευή.
- Για προστασία από ηλεκτροπληξία, μην τοποθετείτε καλώδιο, βύσμα ή μονάδα βάσης σε νερό ή άλλα υγρά. Μην αφήνετε το καλώδιο να κρέμεται στην άκρη του τραπεζιού ή του πάγκου και μην αγγίζετε ζεστές επιφάνειες.
- Αυτή η συσκευή προορίζεται μόνο για οικιακή χρήση.
- Ελέγξτε το φίλτρο κάθε φορά που θέλετε να χρησιμοποιήσετε τη συσκευή. Εάν εντοπίσετε ρωγμές ή φθορές, μην χρησιμοποιήσετε τη συσκευή και επικοινωνήστε με το επαγγελματικό προσωπικό σέρβις για επισκευή
- Αποσυνδέστε από την πρίζα όταν δεν χρησιμοποιείται.
- Αυτή η συσκευή δεν προορίζεται για χρήση από άτομα (συμπεριλαμβανομένων των παιδιών) με μειωμένες σωματικές, αισθητηριακές ή διανοητικές ικανότητες ή με έλλειψη εμπειρίας και γνώσης, εκτός εάν τους έχει δοθεί επίβλεψη ή οδηγίες σχετικά με τη χρήση της συσκευής από άτομο υπεύθυνο για την ασφάλειά τους.
- Πάντα να ασφαρίζετε σταθερά όλα τα μέρη στη θέση τους πριν ενεργοποιήσετε τον κινητήρα. Μην ξεβιδώνετε ενώ η συσκευή είναι σε λειτουργία.
- Αποφύγετε την επαφή με κινούμενα μέρη. Βεβαιωθείτε ότι ο κινητήρας σταματά εντελώς πριν την αποσυναρμολόγηση.
- Μην τοποθετείτε πάνω ή κοντά σε ζεστό αέριο ή σε θερμαινόμενο φούρνο ή σε πλυντήριο πιάτων
- Για αποσύνδεση, αφαιρέστε το φως από την πρίζα. Μην χρησιμοποιείτε την πρίζα της συσκευής. Μην χρησιμοποιείτε τη συσκευή για χρήση διαφορετική από τον προβλεπόμενο ή καθορισμένο σκοπό.
- Μην απομακρύνετε από τη συσκευή όταν είναι σε λειτουργία.
- Μην αποσυναρμολογείτε τη βάση.
- Μην τοποθετείτε ξένα υλικά στο μηχάνημα.
- Μην χρησιμοποιείτε για περισσότερο από 10 λεπτά τη φορά, αφήστε τον κινητήρα να κρυώσει.
- Εάν το καλώδιο τροφοδοσίας είναι κατεστραμμένο, πρέπει να αντικατασταθεί από τον κατασκευαστή, τον αντιπρόσωπο σέρβις ή παρόμοια εξειδικευμένα άτομα, προκειμένου να αποφευχθεί ο κίνδυνος.
- Ο καθαρισμός και η συντήρηση του χρήστη δεν πρέπει να γίνονται από παιδιά χωρίς επίβλεψη
- Αποσυνδέετε πάντα τη συσκευή από την παροχή εάν παραμένει χωρίς επιτήρηση και πριν από τη συναρμολόγηση, αποσυναρμολόγηση ή καθαρισμό
- Αυτή η συσκευή δεν πρέπει να χρησιμοποιείται από παιδιά. Κρατήστε τη συσκευή και το καλώδιο της μακριά από παιδιά
- Οι συσκευές μπορούν να χρησιμοποιηθούν από άτομα με μειωμένες σωματικές, αισθητηριακές ή διανοητικές ικανότητες ή με έλλειψη εμπειρίας και γνώσης εάν τους έχουν δοθεί επίβλεψη ή οδηγίες σχετικά με τη χρήση της συσκευής από άτομο υπεύθυνο για την ασφάλειά τους.

ΦΥΛΑΞΕ ΑΥΤΕΣ ΤΙΣ ΟΔΗΓΙΕΣ

Τεχνικά Δεδομένα

Μετρημένη ηλεκτρική τάση	120V AC
Ονομαστική ισχύς	200W
Ονομαστική συχνότητα	60Hz
Ταχύτητα	53RPM

Εξαρτήματα του αργού αποχυμωτή



Λειτουργία

Ο αργός αποχυμωτής είναι σχεδόν συναρμολογημένος κατευθείαν από το κουτί. Προτείνουμε να το χωρίσετε και να πλύνετε τα αφαιρούμενα μέρη σε ζεστό νερό με μη λειαντικό υγρό απορρυπαντικό πριν από την πρώτη χρήση. Ξεπλύνετε καλά με ζεστό νερό και αφήστε το να στεγνώσει στον αέρα. Αυτό θα εξαλείψει τυχόν ίχνη σκόνης ή υπολειμμάτων από την κατασκευή ή τη μεταφορά. Ποτέ μην βυθίζετε τη βάση κινητήρα του Slow Juicer σε νερό ή οποιοδήποτε άλλο υγρό.

Συναρμολόγηση

1. Συναρμολογήστε το μπολ στη βάση. (Εικόνα 1)

α. Βεβαιωθείτε ότι το μπολ ταιριάζει μέχρι τη βάση.

β. Ευθυγραμμίστε το βέλος στο μπολ με το βέλος στη βάση, στρίψτε ελαφρώς δεξιόστροφα για να ασφαλίσει. (Σημείωση: Εάν το μπολ δεν είναι κλειδωμένο εντελώς στη βάση, το μηχάνημα δεν θα ξεκινήσει.)

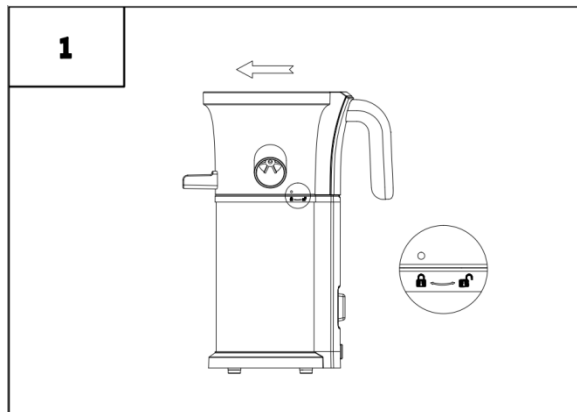

2. Συναρμολογήστε το φίλτρο στο μπολ. (Εικόνα 2)

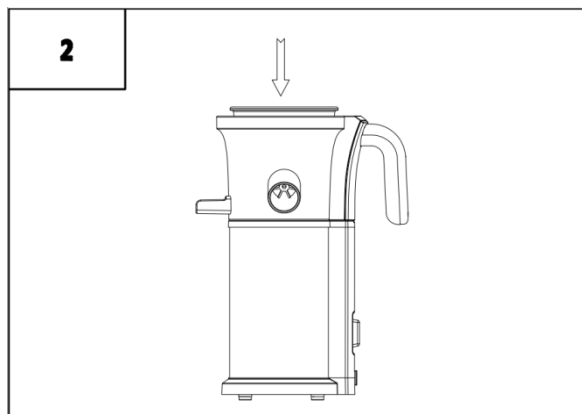

3. Τοποθετήστε το τρυπάνι στο κέντρο του μπολ. (Εικόνα 3) α. Περιστρέψτε το τρυπάνι δεξιόστροφα μέχρι να πέσει στη θέση του.

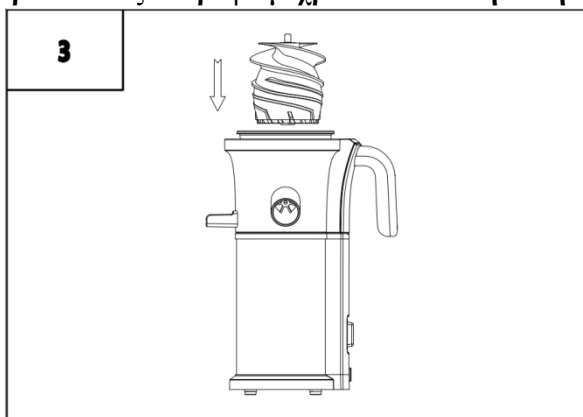

4. Τοποθετήστε το κουτί τροφίμων πάνω στο μπολ. Βεβαιωθείτε ότι το τρίγωνο κλίσης του κουτιού τροφίμων είναι ευθυγραμμισμένο με το ξεκλειδωτό σήμα στο μπολ. (Εικόνα 4)

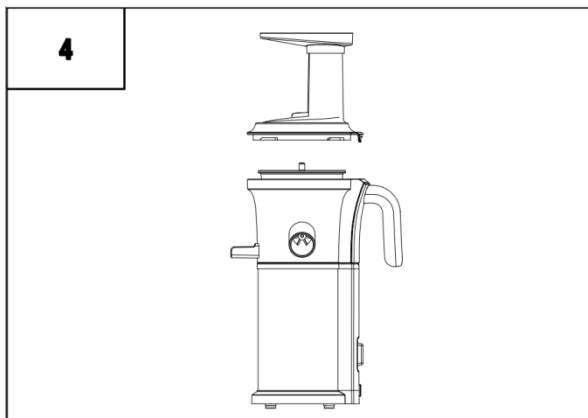

β. Περιστρέψτε το κουτί τροφίμων δεξιόστροφα μέχρι το καπάκι να ασφαλίσει στη θέση κλειδώματος. (Το βέλος στο κουτί τροφίμων θα ευθυγραμμιστεί με τη λέξη CLOSED στη βάση του κινητήρα. (Εικόνα 5)

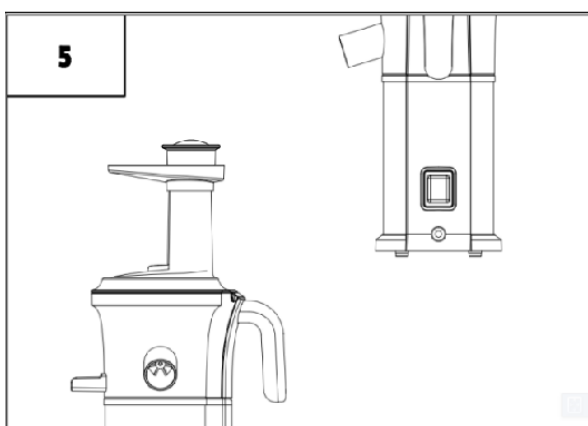

Χρήση του αργού αποχυμωτή

1. Μόλις όλα τα μέρη είναι σταθερά στη θέση τους, συνδέστε το καλώδιο τροφοδοσίας σε εγκεκριμένη πηγή τροφοδοσίας.
2. Τοποθετήστε έναν από τους συλλέκτες κάτω από τον εκτοξευτή πολτού και είτε ένα ποτήρι είτε τον άλλο συλλέκτη κάτω από το στόμιο χυμού.
3. Το Slow Juicer έχει 3 ρυθμίσεις (Εικόνα 6)
 - α. ON- αυτό ξεκινά τον κινητήρα για χυμό.
 - β. OFF- αυτό σταματά τη λειτουργία.
 - γ. REV- αυτό κινεί το τρυπάνι προς την αντίθετη κατεύθυνση.

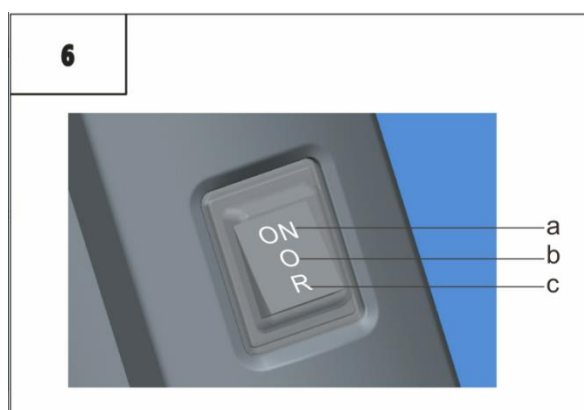

4. Πριν τοποθετήσετε τρόφιμα στο Slow Juicer, βεβαιωθείτε ότι όλα τα τρόφιμα έχουν πλυθεί καλά, εάν τα τρόφιμα πρέπει να ξεφλουδιστούν, δεν χρειάζεται πλύσιμο. Επίσης, βεβαιωθείτε ότι έχετε κόψει όλα τα τρόφιμα στο κατάλληλο μέγεθος, ώστε να χωράει εύκολα στο κουτί τροφίμων, προτείνουμε όχι περισσότερα από 3 τεμάχια ιντσών. *Βεβαιωθείτε ότι έχετε αφαιρέσει τυχόν σκληρούς σπόρους ή λάκκους, όπως λάκκους κερασιού ή δαμάσκηνο, καθώς δεν θα υποβληθεί σε επεξεργασία στον αποχυμωτή και μπορεί να προκαλέσει ζημιά στο τρυπάνι.

5. Όταν τοποθετείτε οποιαδήποτε τροφή στο Slow Juicer, το τρυπάνι θα τραβήξει αυτόματα το φαγητό και θα αρχίσει αμέσως τον χυμό. ΜΗΝ πιέζετε, πιέζετε ή γεμίζετε τη μονάδα. Το ωστήριο που παρέχεται με το Slow Juicer χρησιμοποιείται μόνο όταν το φαγητό εμποδίζει το εσωτερικό του κουτιού τροφίμων.

6. Είναι καλύτερο να εισάγετε όλα τα τρόφιμα με αργό ρυθμό, επιτρέποντας την πλήρη εξαγωγή όλου του πολτού από το φρούτο ή το λαχανικό.

7. Υπενθύμιση: απενεργοποιήστε το Slow Juicer όταν ολοκληρωθεί ο χυμός. Μην χρησιμοποιείτε το Slow Juicer χωρίς φαγητό μέσα στη μονάδα, καθώς αυτό μπορεί να υπερθερμάνει τον κινητήρα.

8. Το Slow Juicer έχει μια μοναδική διαδικασία καθαρισμού κατά την εναλλαγή μεταξύ διαφορετικών τύπων χυμών. Για να καθαρίσετε, απλώς τοποθετήστε έναν από τους συλλέκτες κάτω από το στόμιο χυμού και ρίξτε νερό στο κουτί τροφίμων ενώ η μονάδα είναι ενεργοποιημένη. Αυτό θα ξεπλύνει το μεγαλύτερο μέρος του υπολείμματος από τον τελευταίο χυμό σας. Όταν το νερό από τον αργό αποχυμωτή αρχίζει να τρέχει, αυτό είναι ένδειξη ότι η μονάδα είναι καθαρή και έτοιμη να φτιάξει μια νέα συνταγή χυμού.

ΣΗΜΕΙΩΣΗ: Αυτή η διαδικασία δεν αποτελεί εναλλακτική λύση για τον πλήρη καθαρισμό κάθε αποσυναρμολογημένου τμήματος.

Tips για αργή αποχυμωσή

Διαβάστε προσεκτικά το εγχειρίδιο οδηγιών και ακολουθήστε την παρακάτω πρόταση χυμού για καλύτερα αποτελέσματα, καθώς ένας αργός αποχυμωτής έχει διαφορετικές οδηγίες λειτουργίας από αυτές ενός παραδοσιακού αποχυμωτή.

- Ρίξτε προσεκτικά τρόφιμα στο κουτί τροφίμων. Το Slow Juicer Pusher παρέχεται μόνο για χρήση εάν κάποιο φαγητό εμποδίζει το εσωτερικό του κουτιού τροφίμων. Μην γεμίζετε, σπρώχνετε ή πιέζετε το φαγητό κάτω.
- Κόψτε το φαγητό σε κομμάτια που δεν είναι μεγαλύτερα από 3 ίντσες για καλύτερα αποτελέσματα χυμού.
- Για καλύτερα αποτελέσματα, τοποθετήστε αργά τα τρόφιμα για να επιτρέψετε την εξαγωγή του πολτού, μην γεμίζετε τα υλικά ή μην βιάζετε τη διαδικασία του χυμού.
- Μην βάζετε κατεψυγμένα φρούτα, λαχανικά ή πάγο στη μονάδα. • Συνδυάστε φυλλώδη χόρτα με ποικιλία φρούτων για καλύτερα αποτελέσματα.
- Διαβάστε τις συνημμένες συνταγές που περιλαμβάνονται στο Slow Juicer για άλλες δημιουργικές ιδέες.

ΣΗΜΕΙΩΣΗ

Κάτω από το μπουλ, υπάρχει ένα μαξιλάρι σιλικόνης (Εικόνα 7) που εμποδίζει την έξοδο του χυμού μέσω του εκτοξευτή πολτού. Όταν χρησιμοποιείτε το Slow Juicer, βεβαιωθείτε ότι το μαξιλάρι σιλικόνης είναι σταθερά στη θέση του. Όταν καθαρίζετε το μπουλ, φροντίστε να σύρετε το μαξιλάρι προς τα έξω και να τρέξετε νερό μέσω του εκτοξευτή πολτού για να αφαιρέσετε τα περιττά υπολείμματα τροφίμων.

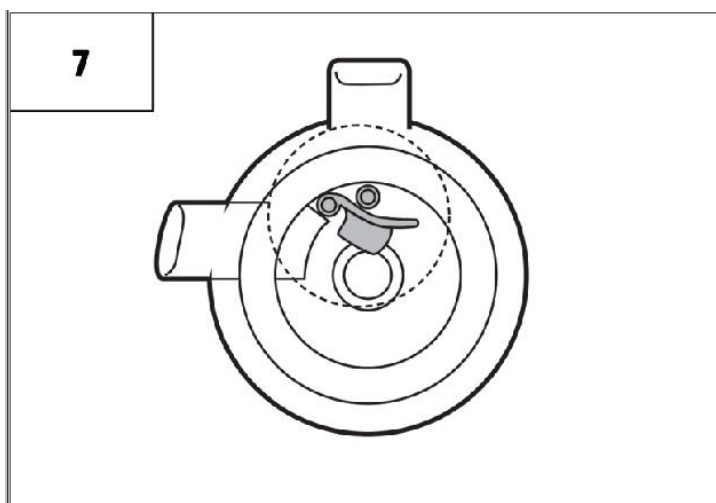

Καθαρισμός

1. Σβήστε το μηχάνημα και αποσυνδέστε το από την πηγή τροφοδοσίας.
2. Γυρίστε το κουτί τροφίμων αριστερόστροφα για να ξεκλειδώσετε.
3. Περιστρέψτε το μπολ αριστερόστροφα στη θέση ξεκλειδώματος και ανασηκώστε ολόκληρο το τμήμα.
4. Αποσυναρμολογήστε την επάνω μονάδα με την ακόλουθη σειρά:
 - α. κουτί τροφίμων
 - β. τρύπανι
 - γ. σουρωτήρι
 - δ. γαβάθα
5. Χρησιμοποιώντας τη βούρτσα καθαρισμού αργού αποχρωμή που περιλαμβάνεται, καθαρίστε καλά καθένα από τα αποσυναρμολογημένα μέρη χρησιμοποιώντας ζεστό σαπουνόνερο. Θυμηθείτε να μετακινήσετε το μαξιλάρι σιλικόνης κάτω από το μπολ για να καθαρίσετε τα υπόλοιπα υπολείμματα στον εκτοξευτή πολτού.

Παρακαλώ σημειώστε:

- α. Μη χρησιμοποιείτε λειαντικό πανί ή λειαντικά υγρά.
 - β. Μην ξεπλύνετε τη βάση του Slow Juicer ή βυθίστε τη βάση σε νερό.
 - γ. Στεγνώστε όλα τα εξαρτήματα Slow Juicer πριν την επαναχρησιμοποίηση.
6. Συνιστάται το πλύσιμο στο χέρι για όλα τα εξαρτήματα της επάνω μονάδας. Μην τοποθετείτε κανένα από τα μέρη του Slow Juicer στο πλυντήριο πιάτων.

Για σκληρούς λεκέδες

Επειδή υπάρχουν πολλές ισχυρές ιδιότητες χρώσης των καροτενοειδών που βρίσκονται σε πολλά λαχανικά, ειδικά στα καρότα, προτείνουμε να χρησιμοποιήσετε ΜΙΑ από τις ακόλουθες διαδικασίες καθαρισμού:

1. Μουλιάστε σε ήπιο σαπουνόνερο.
2. Ισα μέρη ζεστό νερό με μηλόξυδο.
3. Μουλιάστε σε μαγειρική σόδα, ½ κουτί και ζεστό νερό.
4. ½ φλιτζάνι γλωρίνη σε νεροχύτη γεμάτο ζεστό νερό.

Άλλες συμβουλές καθαρισμού

- Ποτέ μην χρησιμοποιείτε ισχυρά οικιακά καθαριστικά, αμμωνία ή λειαντικά ενώ καθαρίζετε το Slow Juicer.
- Ο καθαρισμός του Slow Juicer αμέσως μετά από κάθε χρήση θα βοηθήσει επίσης στη μείωση των λεκέδων στο μπολ ή στα πάνω μέρη.

Αντιμετώπιση προβλημάτων

ΠΡΟΒΛΗΜΑ	ΛΥΣΗ
Το μηχανήμα δεν λειτουργεί	<ul style="list-style-type: none"> • Ελέγξτε το καλώδιο τροφοδοσίας και την πηγή τροφοδοσίας. • Βεβαιωθείτε ότι όλα τα μέρη έχουν συναρμολογηθεί σωστά.
Το μηχανήμα μπλοκάρει/φράζει ή σταματά να λειτουργεί	<ul style="list-style-type: none"> • Ελέγξτε ότι ο αγωγός τροφίμων είναι καθαρός και δεν έχει μπλοκαριστεί. • Βεβαιωθείτε ότι οι σκληροί σπόροι έχουν αφαιρεθεί πριν τον χυμό και δεν έχουν κολλήσει στο μηχανήμα. • Απενεργοποιήστε το μηχανήμα και μεταβείτε στην όπισθεν για 3 δευτερόλεπτα. • Αποσυναρμολογήστε το επάνω τμήμα και καθαρίστε τον υπόλοιπο πολτό.
Τρίζτιμο ή σορύβος φατά τεν αποχύμωσε	<ul style="list-style-type: none"> • Ο τριζήμιος είναι απόλυτα φυσιολογικός. Σημειώστε ότι δεν πρέπει να χρησιμοποιείτε τον αποχυμωτή χωρίς φαγητό.
Διαρροή από κάτω από το μπολ	<ul style="list-style-type: none"> • Βεβαιωθείτε ότι το μαξιλάρι σιλικόνης είναι σφικτά στη θέση του μετά τον καθαρισμό.
Ζεμά στο σοπρωτήρε	<ul style="list-style-type: none"> • Ανατρέξτε στις οδηγίες λειτουργίας για σωστή χρήση και συμβουλές χυμού. Θυμηθείτε να μην γεμίζετε τρόφιμα και μην πιέζετε τρόφιμα στον αργό αποχυμωτή.
Πάρα πολύ πολτός βγαίνει	<ul style="list-style-type: none"> • Κόψτε τα τρόφιμα σε μικρότερα κομμάτια, ιδίως ινώδη τρόφιμα για να αποφύγετε την απόρριψη των ινών γύρω από το Auger. Εισάγετε τρόφιμα με πιο αργό ρυθμό και αφήστε όλο τον πολτό φαγητού να βγάλει τη μονάδα πριν προσθέσετε περισσότερο.
Το μπολ έχει κολλήσει και δεν θα αποκολληθεί από τη βάση	<ul style="list-style-type: none"> • Αυτό συνήθως προκαλείται από περίσσεια φαγητού στο μπολ. Πατήστε το κουμπί αντίστροφης 3-5 δευτερόλεπτα. Επαναλάβετε τη διαδικασία 2-3 φορές. Στη συνέχεια, σπρώξτε το μπολ προς τα πάνω ενώ γυρίζετε.
Το κουτί τροφίμων/καπάκι έχει κολλήσει	<ul style="list-style-type: none"> • Πατήστε το κουμπί αντίστροφης 3-5 δευτερόλεπτα. Επαναλάβετε τη διαδικασία 2-3 φορές, στη συνέχεια μπορείτε να πιέσετε προς τα κάτω στο πάνω μέρος του καπακιού ενώ γυρίζετε.

POČASNI SOKOVNIK

SJ-368
SJ-479

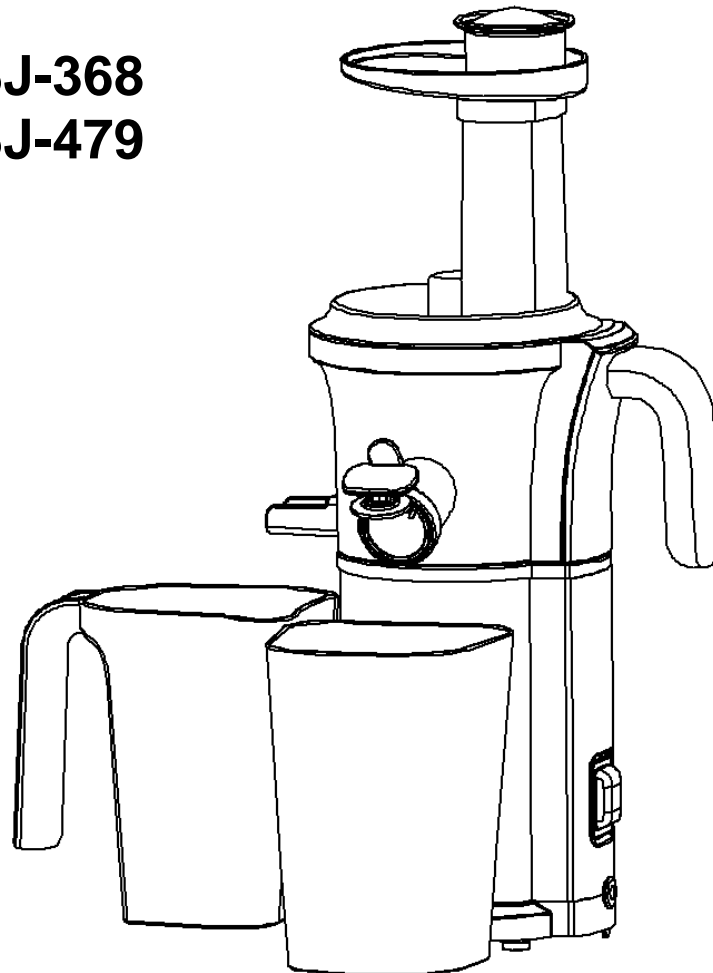

Pazljivo preberite in dosledno upoštevajte navodila.

Kazalo

Značilnosti počasnega sočenja	2
Splošni varnostni predpisi	3
Tehnični podatki	4
Sestavni deli sokovnika	5
Delovanje	6
Sestavljanje	6
Uporaba sokovnika	8
Nasveti	9
Čiščenje	10
Za trde madeže	11
Drugi nasveti za čiščenje	11
Odpravljanje težav	12

Značilnosti počasnega sočenja

Počasno stiskanje soka vam omogoča, da v enem kozarcu zaužijete več sadja in zelenjave, kot bi jih lahko pojedli hkrati. Pri počasnem sočenju ni oksidacije ali ločevanja, zato ohranja več organskih hranil iz hrane in jo ohranja bližje njenemu naravnemu stanju. Svež sok iz počasnega sokovnika se absorbira neposredno v telo, kar omogoča vnos pomembnih vitaminov in hranil iz vaše hrane - vaše telo prejme vse, kar potrebuje za optimalno zdravje. Poleg tega lahko iz sadja in zelenjave, ki jih običajno ne uživete v celoti, ustvarite najrazličnejše recepte za sokove.

Počasni sokovnik dela na podlagi dveh korakov, pri katerem se sok dvakrat izvleč iz sadja ali zelenjave, preden vstopi v vaš kozarec. Glava za mletje, glavni sestavni del sokovnika, natančno stisne hrano, ne da bi jo razrezal ali zmlél, kar vam pomaga, da v kozarec dobite več soka.

Počasni sokovnik proizvaja svež in zdrav sok, poln več vitaminov in hranil, potrebnih za vsakdanje življenje. Poleg tega počasni sokovnik porabi manj energije, prihrani denar in pomaga pri zmanjševanju ogljičnega odtisa. En kozarec je dovolj da boste iz prve roke občutili razliko med sokom, kupljenim v trgovini, in svežo, zdravo dobroto.



Splošni varnostni predpisi



Pri uporabi električne naprave je treba vedno upoštevati osnovne varnostne ukrepe, vključno z naslednjim:

- Pred uporabo natančno preberite NAVODILA in KOMPONENTE.
- Preden priključite napajalni kabel, se prepričajte, da oznaka napetosti na aparatu ustreza napetosti v vašem domu, da se izognete poškodbam aparata.
- Za zaščito pred električnim udarom ne postavljajte kabla, vtiča ali napravo v vodo ali druge tekočine. Ne dovolite, da kabel visi čez rob mize ali pulta in se ne dotika vročih površin.
- Ta naprava je namenjena samo uporabi v gospodinjstvu.
- Cedilo preverite vsakič, ko želite uporabiti aparat. Če odkrijete razpoke ali poškodbe, ne uporabljajte aparata in se za popravilo obrnite na strokovno servisno osebje.
- Ko napravo ne uporabljate, jo izključite iz vtičnice.
- Ta naprava ni namenjena uporabi osebam (vključno z otroki) z zmanjšanimi fizičnimi, čutnimi ali duševnimi sposobnostmi ali s pomanjkanjem izkušenj in znanja, razen če so pod nadzorom ali jih je poučila o uporabi aparata oseba, ki je odgovorna za njihovo varnost.
- Pred vklopom motorja vedno varno pritrdite vse dele. Ne odpirajte, v času ko naprava deluje.
- Izogibajte se stiku z gibljivimi deli. Preden razstavite napravo, se prepričajte, da se je motor popolnoma ustavil.
- Ne postavljajte na vroč plin ali blizu njega, v ogrevano pečico ali v pomivalni stroj.
- Za odklop izvlecite vtič iz električne vtičnice. Ne uporabljajte vtičnice aparata. Naprave ne uporabljajte za druge razen za določene namene.
- Med delovanjem se ne odmikajte od naprave.
- Ne razstavljajte osnovo naprave.
- V stroj ne vstavljajte tujih materialov.
- Prosimo, da ne uporabljate sokovnik več kot 10 minut hkrati, pustite, da se motor ohladi.
- Če je kabel poškodovan, ga mora zamenjati proizvajalec, ki je njegov servisni zastopnik ali kdo s podobnimi pooblastili, da se izognete nevarnosti.
- Čiščenje in vzdrževanje ne smejo izvajati otroci brez nadzora.
- Napravo vedno izključite iz vtičnice, kadar jo pustite brez nadzora in preden jo sestavite, razstavite ali očistite.
- Te naprave ne smejo uporabljati otroci. Napravo in njen kabel hranite izven dosega otrok.
- Naprave lahko uporabljajo osebe z zmanjšanimi fizičnimi, čutnimi ali duševnimi sposobnostmi ali s pomanjkanjem izkušenj in znanja, če so bile pod nadzorom ali poučene v zvezi z uporabo aparata na varen način in s tem povezane nevarnosti.

SHRANITE TA NAVODILA

Tehnični podatki

Nazivna napetost	120V AC
Priključna moč	200W
Nazivna frekvenca	60Hz
Hitrost	53RPM

Sestavni deli počasnega sokovnika



Delovanje

Počasni sokovnik je skoraj sestavljen naravnost iz škatle. Predlagamo, da pred prvo uporabo odstranite in operete odstranljive dele v topli vodi z neabrazivnimi tekočim detergentom. Temeljito sperite s toplo vodo in pustite, da se posuši na zraku. Tako boste odstranili vse sledi prahu ali ostankov pri proizvodnji ali pošiljanju. Bloka motorja za počasen sokovnik nikoli ne potaplajte v vodo ali katero koli drugo tekočino.

Sestavljanje

1. Pritrdite posodo na podstavek z motorjem. (Slika 1)

a. Poskrbite, da bo posoda prilegala do konca v ohišje podstavka.

b. Puščico na posodi poravnajte s puščico na dnu, rahlo zavrtite v smeri urinega kazalca, da se zaskoči. (Opomba: če posoda ni popolnoma pritrjena na podlago, se stroj ne bo zagnal.)

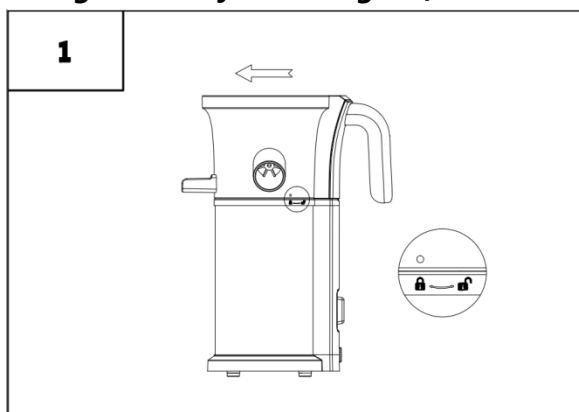

2. Vstavite filter v posodo. (Slika 2)

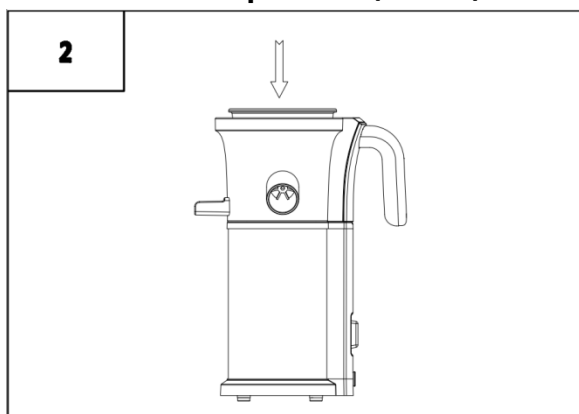

3. Postavite glavo za mletje na sredino posode (Slika 3) a. Glavo za mletje zasukajte v smeri urinega kazalca, dokler ne zaskoči.

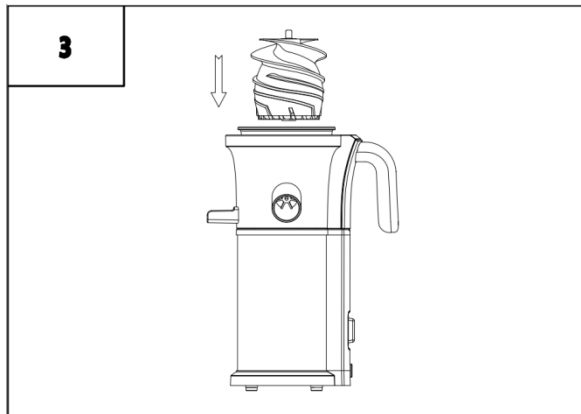

4. Na posodo postavite pokrov a. Podite pozorni da je nagibni trikotnik pokrova za posodo poravnani z odklenjenim znakom na posodi. (Slika 4)

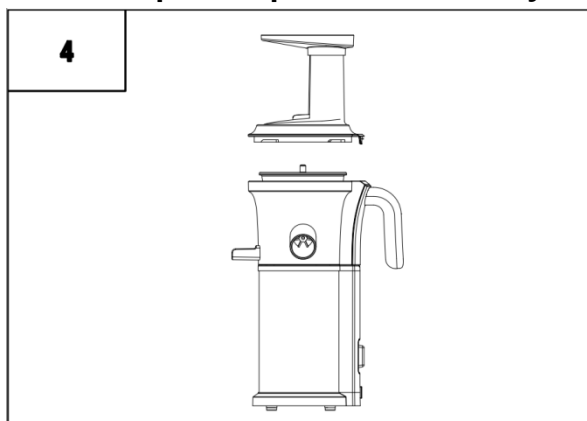

b. Obrnite pokrov za posodo v smeri urinega kazalca, dokler pokrov ne zaskoči v zaklenjenem položaju. (Puščica na pokrovu za posodo se bo ujemala z besedo ZAPRTO (closed) na podstavku motorja. (Slika 5)

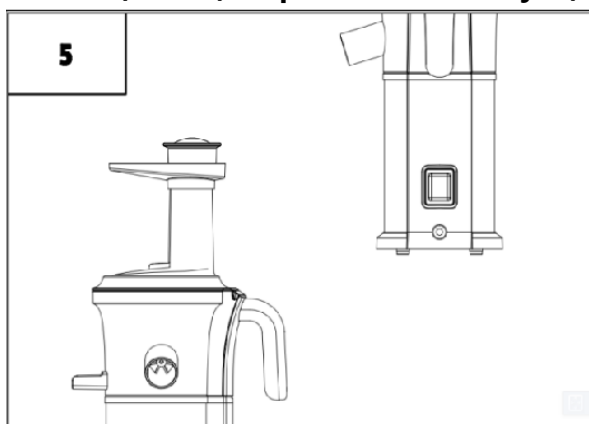

Uporaba počasnega sokovnika

1. Ko so vsi deli varno nameščeni, priključite napajalni kabel na odobren vir napajanja.
2. Postavite en zbiralnik pod izhod za kašo, kozarec ali drugi zbirnik pod izliv za sok.
3. Počasni sokovnik ima 3 nastavitve: (Slika 6)
 - a. ON- s tem se sokovnik zažene.
 - b. OFF- izklop sokovnika.
 - c. REV- sokovnik deluje v nasprotni smeri.

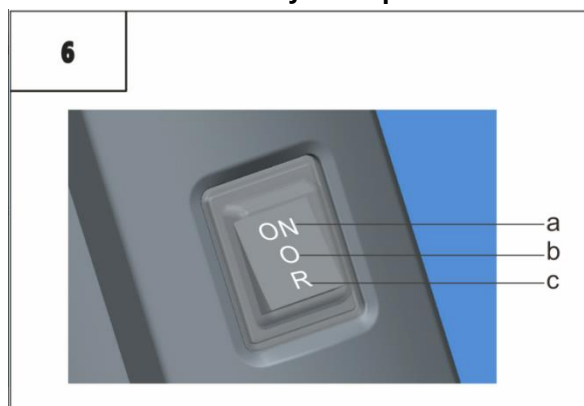

4. Preden hrano položite v počasni sokovnik, se prepričajte, da so vsa živila temeljito oprana. Če je treba hrano olupiti, ni potrebe po pranju. Prav tako ne pozabite razrezati vsa hranilna sredstva na manjše kose, da se zlahka prilega polnilnemu valjčku, priporočamo največ 8 cm. *Prosimo, odstranite trda semena ali koščice, npr. koščice češnje ali slive, saj se v sokovniku ne obdelujejo in lahko poškoduje glavo za mletje.
5. Ko dajete katero koli hrano v počasni sokovnik, bo glava za mletje samodejno potegnila hrano in takoj začel s sočenjem. Napravo NE potiskajte, ne silite in ne nalagajte preveč hranilnih sredstev. Potiskalnik, ki je priložen počasnemu sokovniku, se uporablja le, če hrana ovira notranjost polnilnega valjčka.
6. Najbolje je, da vsa hranilna sredstva vstavite počasi, da omogočite popolno izvlečenje celotne kaše iz sadja ali zelenjave.
7. Opomnik: ko je sočenje končano, izklopite počasni sokovnik. Počasnega sokovnika ne zaženite brez hrane v notranjosti enote, ker bi se lahko motor pregrel.
8. Počasni sokovnik ima edinstven postopek čiščenja pri preklopu med različnimi vrstami sokov. Za čiščenje preprosto postavite enega od zbiralnikov pod izliv za sok in prelijte vodo skozi polnilni valjček, medtem ko je naprava vklopljena. S tem boste izprali večino ostankov iz zadnjega sočenja. Ko voda iz počasnega sokovnika začne teči bistro, je to znak, da je naprava čista in pripravljena za pripravo novega recepta za sok.

OPOMBA: Ta postopek ni alternativa popolnemu čiščenju vsakega razstavljenega dela.

Nasveti za počasno sočenje

Za najboljše rezultate natančno preberite priročnik za uporabo in sledite spodnjim predlogom za sočenje, saj ima počasen sokovnik drugačna navodila za uporabo kot pri običajnem sokovniku.

- Previdno spustite hrano skozi polnilni valjček. Priloženi potisni potiskovalec sokovnika je namenjen uporabi le, če kakšna hrana ovira notranjost polnilnega valjčka. Ne pretiravajte z živili, jih ne potiskajte ali vsiljujte.
- Za najboljše rezultate sočenja narežite hrano na koščke, ki niso večji od 8 cm.
- Za najboljše rezultate, živila vstavljajte počasi, da omogočite ekstrakcijo kaše, ne pretiravajte s stvarmi in ne hitite v procesu sočenja.
- V napravo ne dajajte zamrznjenega sadja, zamrzene zelenjave ali ledu.
- Za najboljše rezultate združite listnato zelenje z različnim sadjem.
- Za druge ustvarjalne ideje preberite recepte, ki so priloženi zraven sokovnika.

OPOMBA

Pod posodo je silikonska blazinica (slika 7), ki preprečuje iztekanje soka skozi izlivnik za kašo. Pri uporabi počasnega sokovnika se prepričajte, da je silikonska blazinica trdno nameščena. Ko čistite posodo, ne pozabite izvleči blazinice in pustiti vodo skozi izlivnik kaše, da odstranite odvečne ostanke hrane.

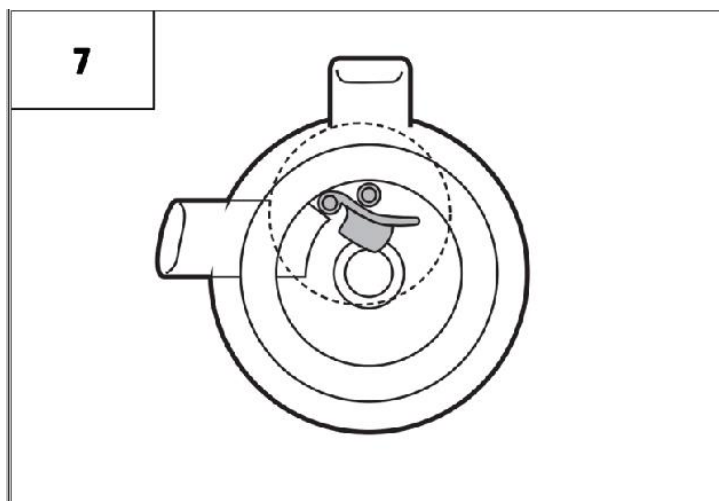

Čiščenje

1. Napravo izklopite in jo odklopite iz omrežja.
2. Obrnite pokrov za posodo oziroma polnilni valjček v nasprotni smeri urinega kazalca, da ga odklenete.
3. Zavrtite posodo v nasprotni smeri urinega kazalca v položaj za odklepanje in dvignite celoten del.
4. Zgornjo enoto razstavite v naslednjem vrstnem redu:
 - a. Pokrov oziroma polnilni valjček
 - b. glava za mletje
 - c. cedilo
 - d. posoda
5. S priloženo krtačo za počasni sokovnik, temeljito očistite vse razstavljene dele s toplo milnico. Ne pozabite premakniti silikonske blazinice pod posodo, da očistite preostale ostanke v izlivniku za kašo. Prosimo upoštevajte:
 - a. Ne uporabljajte abrazivne krpe ali abrazivnih tekočin.
 - b. Podstavka počasnega sokovnika ne izpirajte in ne potaplajte v vodo.
 - c. Pred ponovno uporabo posušite vse nastavke počasnega sokovnika..
6. Ročno pranje je priporočljivo za vse komponente zgornje enote. Prosimo, da v pomivalni stroj ne odlagate nobenega dela počasnega sokovnika.

Za trde madeže

Ker obstaja veliko močnih barvnih lastnosti karotenoidov, ki jih najdemo v številnih vrtninah, zlasti v korenju, predlagamo, da uporabite enega od naslednjih postopkov čiščenja:

1. Namočite v blago milnico.
2. Enaka količina tople vode in jabolčnega kisa.
3. Namočite v sodo bikarbono, $\frac{1}{2}$ škatlice in toplo vodo.
4. $\frac{1}{2}$ skodelice belila v umivalniku, polnem tople vode.

Drugi nasveti za čiščenje

- Med čiščenjem počasnega sokovnika nikoli ne uporabljajte močnih gospodinjskih čistil, amonijaka ali abrazivnih sredstev.
- Takojšnje čiščenje počasnega sokovnika po vsaki uporabi bo pripomoglo tudi k zmanjšanju madežev na posodi ali na zgornjih delih.

Odpravljanje težav

NAPAKA	REŠITEV
Naprava ne deluje.	<ul style="list-style-type: none">•Preverite napajalni kabel in vir napajanja.•Preverite, ali so vsi deli pravilno sestavljeni.
Stroj se zatakne/ zamaši ali preneha delovati.	<ul style="list-style-type: none">•Preverite, ali je polnilni valjček čist in da ni zamašen.•Pred sočenjem preverite, ali so bila trda semena odstranjena in se niso zataknil v stroju.•Izklopite napravo in za 3 sekunde preklopite v vzvratno smer.•Razstavite zgornji del in očistite preostalo kašo.
Škripanje pri sočenju	<ul style="list-style-type: none">•Škripanje je povsem normalno. Upoštevajte, da sokovnika ne uporabljajte brez hrane.
Pušča pod posodo	<ul style="list-style-type: none">•Po čiščenju se prepričajte, da je silikonska blazinica trdno nameščena.
Poškodba cedila	<ul style="list-style-type: none">• Glejte navodila za pravilno uporabo in nasvete za sočenje. Ne pozabite, da v počasnem sokovniku ne smete preveč polniti hrane ali vsiliti hrano.
Preveč kaše prihaja ven	<ul style="list-style-type: none">•Hrano razrežite na manjše koščke, zlasti vlaknasto hrano, da se izognete strganju vlaken po glavi za mletje. Hrano vstavljajte počasneje in pustite, da vsa kaša pride ven iz sokovnika, preden dodate več sestavin.
Posoda se je zataknila in se ne more ločiti od podstavka	<ul style="list-style-type: none">• To je običajno posledica presežka hrane v posodi. Pritisnite gumb za delovanje sokovnika v nasprotni smeri 3-5 sekund. Postopek ponovite 2-3 krat. Nato med obračanjem potisnite posodo navzgor.
Polnilni valjček/pokrov posode se je zataknil	<ul style="list-style-type: none">• Pritisnite gumb za delovanje sokovnika v nasprotni smeri 3-5 sekund. Postopek ponovite 2-3 krat, nato pa med obračanjem pritisnite navzdol na vrh pokrova.

SPORI SOKOVNIK

SJ-368
SJ-479

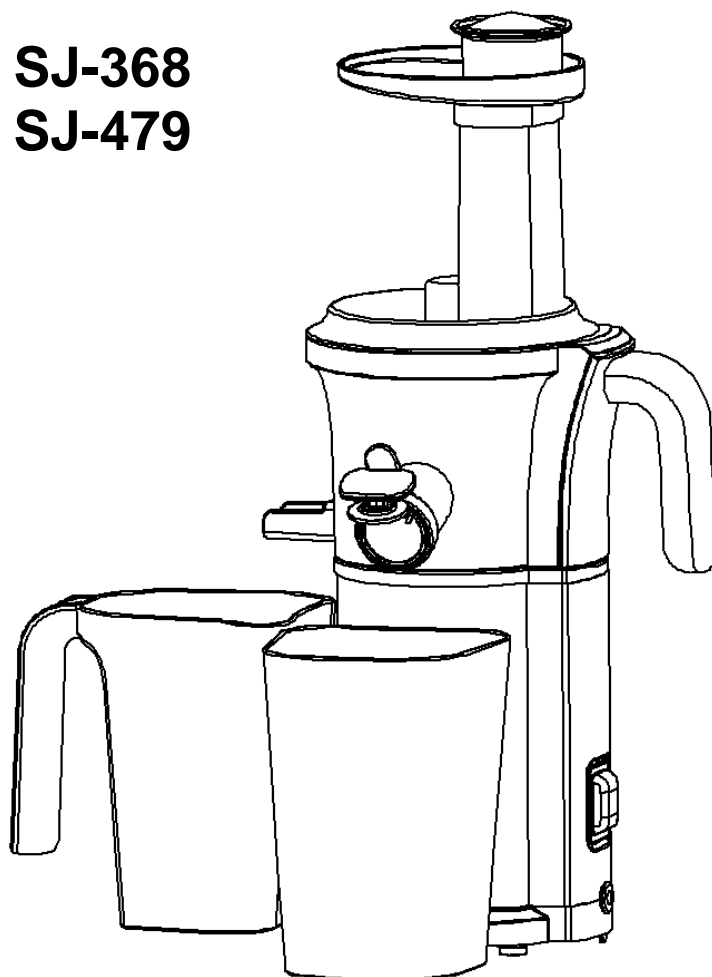

Pažljivo pročitajte i sačuvajte ove upute

Sadržaj

Razlika pri sporom cijedenju	2
Važne sigurnosne upute	3
Tehničke karakteristike	4
Dijelovi sporog sokovnika	5
Rukovanje uređajem.....	6
Sastavljanje	6
Uporaba sporog sokovnika	8
Savjeti za sporo cijedenje soka	9
Čišćenje.....	10
Jake mrlje.....	11
Ostali savjeti za čišćenje.....	11
Rješavanje problema	12

Razlika pri sporom cijedenju

Sporo cijedenje omogućuje vam da u jednoj čaši konzumirate više voća i povrća nego što biste mogli pojesti. Sporog cijedenje ne dovodi do oksidacije ili odvajanja, čime se čuva više organskih hranjivih tvari iz hrane i slično je njezinom prirodnom stanju. Svježi sok iz sporog sokovnika apsorbira se izravno u tijelo, omogućavajući unos važnih vitamina i hranjivih tvari iz hrane - vaše tijelo prima sve što mu je potrebno za optimalno zdravlje. Također, veliki izbor recepata za pripremu sokova učinit će da uživete u svom voću i povrću, čak i onom koje možda ne jedete redovito.

Spori sokovnik radi po principu dva koraka, odnosno, prije nego što istekne u čašu, sok iz voća i povrća iscijeđen je dva puta. Svrđlo, glavni dio uređaja, istiskuje hranu bez usitnjavanja ili mljevenja, što pomaže pri dobivanju veće količine soka.

Spori sokovnik proizvodi svjež i zdrav sok pun vitamina i hranjivih tvari potrebnih za svakodnevni život. Pored toga, spori sokovnik troši manje energije, štedi novac i pomaže u smanjenju emisije ugljičnog dioksida. Već s prvom popijenom čašom, osjetit ćete razliku između kupljenog soka i ovog svježeg iscijeđenog, punog hranjivih tvari.



VAŽNE SIGURNOSNE UPUTE



Kada koristite električni uređaj, uvijek se morate pridržavati osnovnih mjera opreza, uključujući sljedeće:

- Prije uporabe pažljivo pročitajte ove upute i pogledajte dijelove uređaja.
- Prije uključivanja kabela za napajanje provjerite odgovara li napon na uređaju naponu u vašem domu kako biste izbjegli oštećenje uređaja.
- Kako biste se zaštitili od strujnog udara, nemojte uranjati kabel, utikač ili kućište uređaja u vodu i druge tekućine. Ne dopustite da kabel visi preko ruba stola ili pulta, niti da dodiruje vruće površine.
- Uređaj je namijenjen samo za uporabu u kućanstvu.
- Provjerite rešetku svaki put kada koristite uređaj. Ako primjetite bilo kakva oštećenja i pukotine, obratite se ovlaštenom servisu za popravku.
- Izvadite kabel uređaja iz utičnice kada ne koristite uređaj.
- Ovaj uređaj nije namijenjen za upotrebu osobama (uključujući djecu) sa smanjenim fizičkim, osjetilnim ili mentalnim sposobnostima ili nedostatkom iskustva i znanja, osim ako ih nadzire ili im to nalaže osoba odgovorna za njihovu sigurnost.
- Prije pokretanja motora uređaja uvijek čvrsto pričvrstite sve dijelove. Nemojte rastavljati dijelove dok uređaj radi.
- Izbjegavajte dodirivanje pokretnih dijelova uređaja. Prije rastavljanja uređaja provjerite je li motor potpuno stao.
- Ne stavljajte aparat na ili blizu vrućeg plina, u prethodno zagrijanu pećnicu ili u perilicu posuđa.

- Da biste isključili uređaj iz utičnice, izvucite utikač iz utičnice. Nemojte koristiti utičnicu na uređaju. Nemojte koristiti uređaj za druge svrhe osim za koje je namijenjen.
- Ne udaljavajte se od uređaja dok radi.
- Nemojte rastavljati kućište uređaja.
- Ne stavljajte strane predmete u uređaj.
- Uređaj ne smije raditi dulje od 10 minuta. Pustite da se motor uređaja ohladi.
- Ako je kabel za napajanje oštećen, mora ga zamijeniti proizvođač, njegov serviser ili slično kvalificirana osoba kako bi se izbjegla opasnost.
- Djeca ne smiju čistiti niti održavati uređaj bez nadzora.
- Uvijek isključite uređaj iz utičnice ako je ostavljen bez nadzora i prije sastavljanja, rastavljanja ili čišćenja.
- Djeca ne smiju koristiti uređaj. Držite uređaj i njegov priključni kabel izvan dohvata djece.
- Djeca se ne smiju igrati ovim uređajem.
- Uređaj mogu koristiti osobe sa ograničenim fizičkim, osjetilnim ili mentalnim sposobnostima ili s nedostatkom iskustva i znanja ako su pod nadzorom odgovorne osobe ili ako su im dane upute za sigurnu uporabu uređaja, te ako su svjesne potencijalnih opasnosti.

SAČUVAJTE OVE UPUTE

Tehničke karakteristike

Napon	120V AC
Snaga	200W
Frekvencija	60Hz
Brzina	53RPM

Dijelovi sporog sokovnika



Rukovanje

Sporni sokovnik se nalazi sklopljen u samoj kutiji. Predlažemo da prije prve uporabe rastavite dijelove koji se mogu rastaviti i operete ih u toploj vodi s neabrazivnim tekućim deterdžentom. Temeljito isperite toplom vodom i ostavite da se osuši na zraku. Time se uklanjaju svi tragovi prašine ili naslaga nastali tijekom proizvodnje i transporta uređaja. Nikada ne uranjajte kućište motora sporog sokovnika u vodu ili bilo koju drugu tekućinu.

Sastavljanje

1. Sastavite posudu i kućište. (Slika 1)

a. Uvjerite se da posuda dobro pristaje uz kućište.

b. Poravnajte strelicu na posudi sa strelicom na kućištu, malo je okrenite u smjeru kazaljke na satu kako biste je zaključali. (Napomena: Ako posuda nije potpuno pričvršćena za kućište, uređaj se neće pokrenuti.)

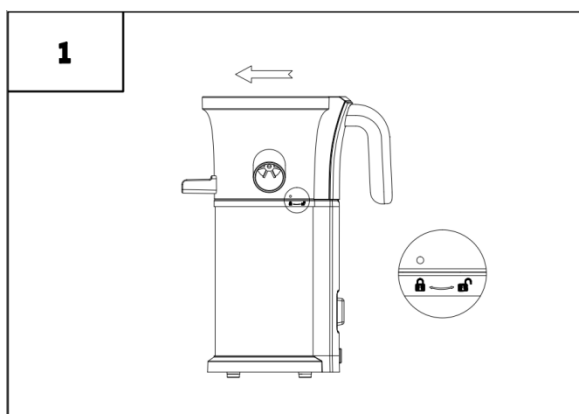

2. Sastavite filter i posudu. (Slika 2)

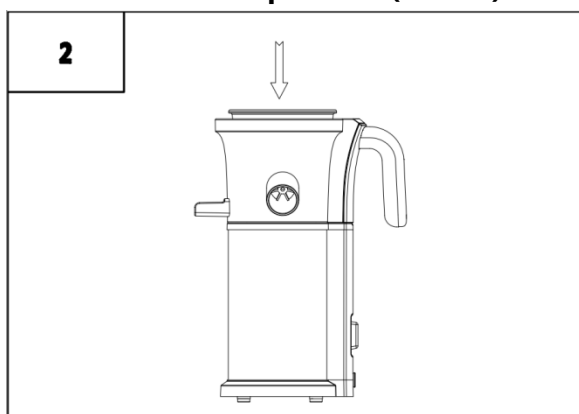

3. Postavite svrdlo u centar posude. (Slika 3) a. Okrećite svrdlo u smjeru kazaljke na satu dok ne prione na svoje mjesto.

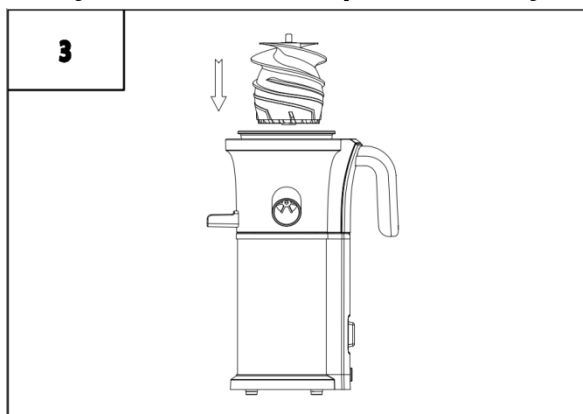

4. Postavite poklopac s otvorom za hranu na posudu.

5. a. Provjerite je li trokut na poklopcu s otvorom za hranu poravnat sa znakom za otključavanje na posudi. (Slika 4)

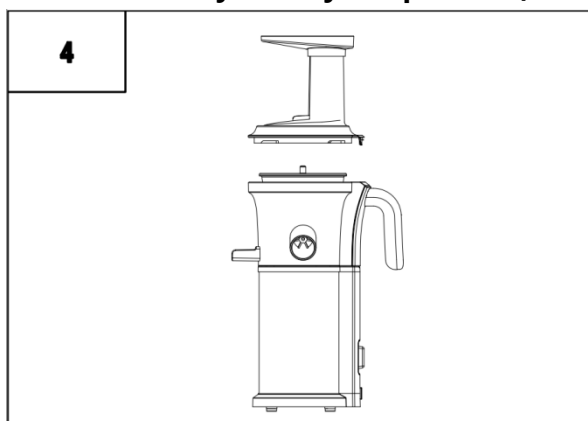

b. Okrećite otvor za hranu u smjeru kazaljke na satu dok poklopac ne začuje zvuk klika zaključanog položaja. (Strelica na utoru za hranu i riječ CLOSED /zatvoreno/ na kućištu su poravnane). (Slika 5)

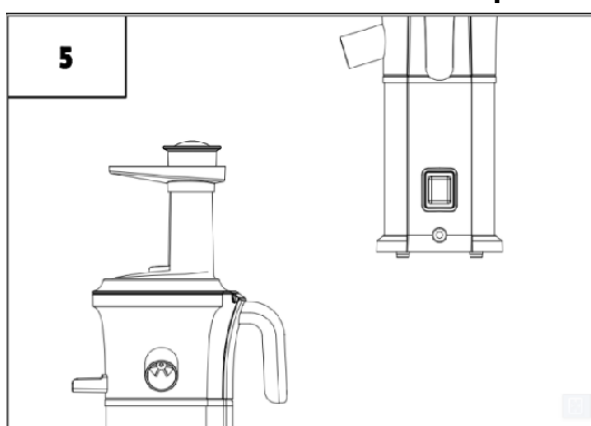

UPOTREBA SPOROG SOKOVNIKA

1. Kada su svi dijelovi čvrsto postavljeni, povežite kabel za napajanje u odgovarajući izvor napajanja.
2. Postavite jednu od posuda ispod izbacivača pulpe, a čašu ili drugu posudu ispod kljuna sokovnika.
3. Spori sokovnik ima 3 postavke. (Slika 6)
 - a. ON- pokretanje u rad motora uređaja za cijedenje.
 - b. OFF- prestanak rada uređaja.
 - c. REV- vraćanje svrdla u suprotnom smjeru.

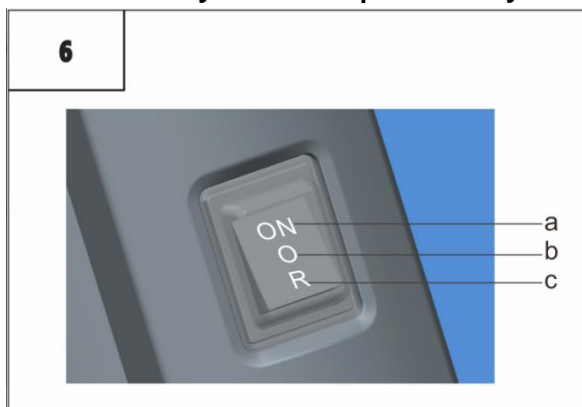

4. Prije stavljanja hrane u spori sokovnik, provjerite je li sva hrana temeljito oprana. Ako se hrana mora oguliti, nema potrebe za pranjem. Također, hranu narežite na komade odgovarajuće veličine, ne preporučujemo veće od 7,5 cm, kako bi lako ušli u otvor za hranu. *Uklonite tvrdo sjeme ili koštice, poput koštica trešnje ili šljive, jer se neće iscijediti, a može oštetiti svrdlo.
5. Prilikom stavljanja bilo koje hrane u spori sokovnik, svrdlo automatski uvlači hranu i odmah počinje s cijedenjem. **NEMOJTE** gurati, pritiskati, niti stavljati previše hrane u uređaj. Gurač koji se isporučuje sa sporim sokovnikom koristiti se samo ako neka hrana ometa unutrašnjost otvora za hranu.
6. Hranu je najbolje lagano dodavati, tako da se pulpa potpuno iscijedi iz voća i povrća.
7. Napomena: isključite spori sokovnik kada je cijedenje završeno. Ne puštajte spori sokovnik u rad bez hrane u njemu, jer će se u tom slučaju pregrijati motor uređaja.
8. Spori sokovnik ima jedinstven postupak čišćenja pri promjeni različitih vrsta sokova. Za čišćenje jednostavno postavite jednu od posuda za sakupljanje soka ispod kljuna sokovnika i sipajte vodu u otvor za hranu dok je aparat uključen. Na ovaj način ispirate ostatke zadnjeg cijedenja. Kada iz sporog sokovnika počne teći bistra voda, to je znači da je uređaj čist i spreman za pripremu novog soka.

NAPOMENA: Ovaj postupak čišćenja nije zamjena za potpuno čišćenje svih raskolopivih dijelova.

SAVJETI ZA SPORO CIJEĐENJE

SOKA

Pažljivo pročitajte upute za uporabu i slijedite donje preporuke za najbolje rezultate jer spori sokovnik ima drugačije upute za uporabu od tradicionalnog sokovnika.

- Pažljivo spustite hranu kroz otvor za hranu. Isporučeni potiskivač sokovnika koristi se samo ako bilo koja hrana ometa unutrašnjost otvora za hranu. Nemojte stavljati velike količine hrane, gurati ili forsirati.
- Za najbolje rezultate cijedenja hranu narežite na komade ne veće od 7,5 cm.
- Za najbolje rezultate dodajte hranu polako kako bi se pulpa ocijedila, nemojte pretjerivati s dodavanjem hrane i ne žurite s cijedenjem.
- Ne stavljajte smrznuto voće, povrće ili led u uređaj.
- Za najbolje rezultate, kombinirajte lisnato povrće s različitim voćem.
- Za razne kreativne ideje pročitajte recepte koje ste dobili uz vaš spori sokovnik.

NAPOMENA

Ispod posude se nalazi silikonska podloga (Slika 7) koja sprječava izlazak soka kroz izbacivač pulpe. Kad koristite spori sokovnik, provjerite je li silikonska podloga dobro postavljena. Prilikom čišćenja posude, obavezno uklonite podlogu i pustite vodu kroz izbacivač pulpe kako biste uklonili ostatke hrane.

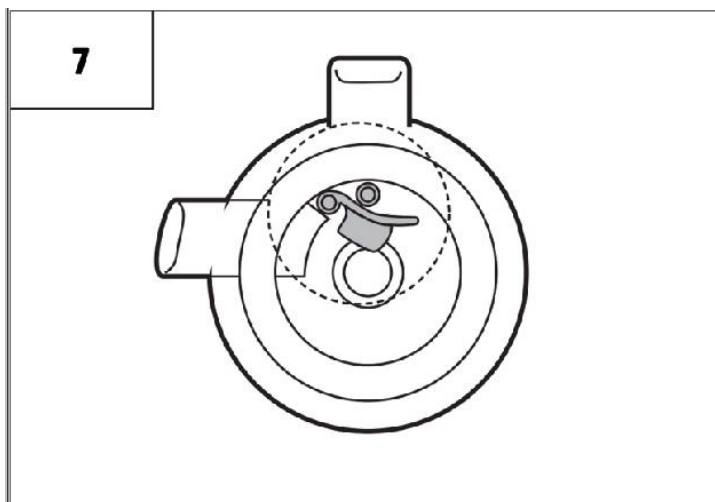

Čišćenje

1. Isključite uređaj i izvucite kabel uređaja iz utičnice.
2. Okrenite otvor za hranu u smjeru suprotnom od kazaljke na satu kako biste ga otključali.
3. Okrećite posudu u smjeru suprotnom od kazaljke na satu do otključanog položaja i izvadite je podizanjem.
4. Rastavite gornji dio uređaja sljedećim redoslijedom:
 - a. Otvor za hranu
 - b. Svrđlo
 - c. Rešetka (Filter)
 - d. Posuda
5. Pomoću priložene četke za čišćenje sporog sokovnika temeljito očistite svaki od rastavljenih dijelova sapunjavom toplom vodom. Ne zaboravite pomaknuti silikonsku podlogu ispod posude kako biste očistili preostale ostatke iz izbacivača pulpe.

Napomena:

- a. Nemojte koristiti abrazivnu krpu ili abrazivne tekućine.
- b. Ne ispirajte kućište sporog sokovnika vodom niti ga uranjajte u vodu.
- c. Osušite sve dijelove sporog sokovnika prije ponovne upotrebe.
6. Preporučuje se ručno pranje svih dijelova uređaja. Nemojte prati dijelove sporog sokovnika u perilici posuđa.

Jake mrlje

Kako u mnogim vrstama voća i povrća postoje različiti karotenoidi, osobito u mrkvi, preporučujemo JEDAN od sljedećih postupaka čišćenja:

1. Potopite u blagu sapunjavu vodu.
2. Potopite u tekućinu mješavine jednakih količina tople vode i octa.
3. Potopite u tekućinu mješavine jedne polovice kesice sode bikarbone i vode.
4. Potopite u sudoper pun tople vode u koji ste dodali ½ čaše izbjeljivača.

Ostali savjeti za čišćenje

- Za čišćenje sporog sokovnika nikada nemojte koristiti jaka sredstva za čišćenje, amonijak ili abrazivna sredstva za čišćenje.
- Čišćenje sporog sokovnika nakon svake upotrebe pomaže u smanjenju mrlja na posudi i gornjim dijelovima uređaja.

Rješavanje problema

PROBLEM	RJEŠENJE
Uređaj ne radi	<ul style="list-style-type: none">• Provjerite kabel za napajanje i izvor napajanja.• Provjerite jesu li svi dijelovi pravilno sastavljeni.
Uređaj se zaglavljuje/ začepljuje ili prestaje raditi	<ul style="list-style-type: none">• Provjerite je li otvor za hranu čist i je li blokiran.• Prije cijedenja provjerite je li tvrdo sjeme uklonjeno i je li zaglavljeno u uređaju.• Isključite uređaj i vratite na 3 sekunde u suprotan smjer.• Rastavite gornji dio i očistite preostalu pulpu.
Zvuk škripe pri cijedenju	<ul style="list-style-type: none">• Zvuk škripe je normalna pojava. Ne koristite uređaj bez hrane u njemu.
Curenje ispod posude	<ul style="list-style-type: none">• Provjerite je li silikonska podloga postavljena čvrsto na svoje mjesto nakon čišćenja.
Oštećenje rešetke (filtra)	<ul style="list-style-type: none">• Pogledajte upute za pravilnu uporabu i savjete za cijedenje. Ne preopterećujte spori sokovnik hranom i ne gurajte silom hranu.
Izlazi previše pulpe	<ul style="list-style-type: none">• Sijecite hranu na manje dijelove, naročito vlaknastu hranu, kako se vlakna ne bi namotavala oko svrdla. Ubacujte hranu laganim tempom i sačekajte da sva pulpa izađe prije dodavanja nove hrane.
Posuda je zaglavljena i ne može se odvojiti od kućišta	<ul style="list-style-type: none">• Ovo je obično uzrokovano viškom hrane u posudi. Pritisnite gumb za povratak unazad na 3 do 5 sekundi. Ponovite postupak 2 do 3 puta, a zatim gurnite posudu nagore dok je okrećete.
Otvor za hranu/ poklopac je zaglavljen	<ul style="list-style-type: none">• Pritisnite gumb za povratak unazad 3 do 5 sekundi. Ponovite postupak 2 do 3 puta, a zatim pritisnite nadolje vrh poklopca dok okrećete.



BIH

MNE

SPORI SOKOVNIK

SJ-368
SJ-479

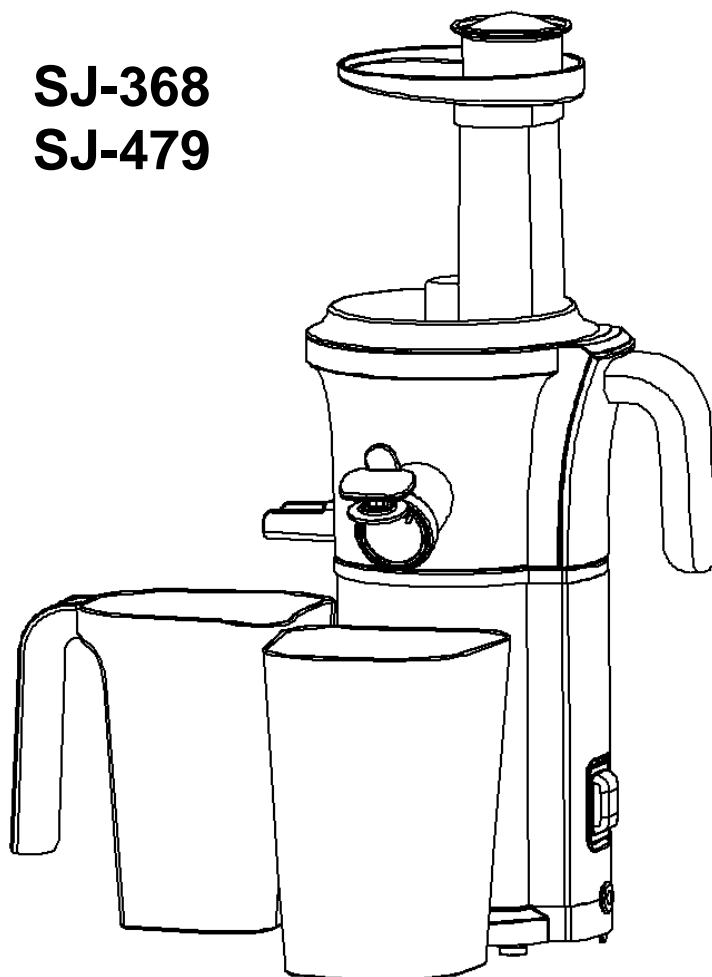

Pažljivo pročitajte i sačuvajte ovo uputstvo

Sadržaj

Razlika pri sporom cijedenju	2
Važna bezbednosna uputstva.....	3
Tehničke karakteristike	4
Dijelovi sporog sokovnika.....	5
Rukovanje uređajem.....	6
Sklapanje.....	6
Upotreba sporog sokovnika.....	8
Savjeti za sporo cijedenje soka.....	9
Čišćenje.....	10
Jake mrlje.....	11
Ostali sjaveti za čišćenje.....	11
Rješavanje problema.....	12

Razlika pri sporom cijedenju

Sporo cijedenje omogućuje Vam da u jednoj čaši konzumirate više voća i povrća nego što biste mogli pojesti. Sporog cijedenje ne dovodi do oksidacije ili odvajanja, čime se čuva više organskih hranjivih materija iz hrane i ona je slična svom prirodnom stanju. Svježi sok iz sporog sokovnika apsorbira se direktno u tijelo, omogućavajući unos važnih vitamina i hranjivih materija iz hrane - vaše tijelo prima sve što mu je potrebno za optimalno zdravlje. Također, veliki izbor recepata za pravljenje sokova učiniće da uživete u svom voću i povrću, pa i onom koje možda ne jedete redovno.

Spori sokovnik radi po dvokoraknom principu, odnosno, prije nego što istekne u čašu, sok iz voća i povrća se cijedi dva puta. Svrđlo, glavni dio uređaja, cijedi hranu bez usitnjavanja ili mljevenja, što pomaže dobijanju veće količine soka.

Spori sokovnik proizvodi svjež i zdrav sok prepun vitamina i hranjivih materija potrebnih za svakodnevni život. Pored toga, spori sokovnik troši manje energije, štedi novac i pomaže u smanjenju emisije ugljičnog dioksida. Već pri prvoj popijenoj čaši, osjetit ćete razliku između kupljenog soka i ovog svježeg iscijeđenog, punog hranjivih sastojaka.



VAŽNA BEZBEDNOSNA UPUTSTVA



Kada koristite električni uređaj, uvijek se morate pridržavati osnovnih mjera opreza, uključujući sljedeće:

- Prije upotrebe pažljivo pročitajte ovo uputstvo i pogledajte dijelove uređaja.
- Provjerite da li oznaka napona na uređaju odgovara naponu u vašem domu prije nego što priključite kabl za napajanje kako biste izbjegli oštećenje uređaja.
- Da biste se zaštitili od električnog udara, ne stavljajte kabl, utikač ili kućište uređaja u vodu i druge tečnosti. Ne dozvolite da kabl visi preko ivice stola ili pulta, niti da dodiruje vruće površine.
- Uređaj je namijenjen samo za kućnu upotrebu.
- Provjerite rešetku pri svakom korišćenju uređaja. Ukoliko primetite bilo kakvo oštećenje i naprsnuća, kontaktirajte ovlašćeni servis za popravku.
- Izvadite kabl uređaja iz utičnice kada ne koristite uređaj.
- Ovaj uređaj nije namijenjen za upotrebu od strane osoba (uključujući djecu) sa smanjenim fizičkim, senzornim ili mentalnim sposobnostima, ili sa nedostatkom iskustva i znanja, osim ukoliko su pod nadzorom ili su im data uputstva od strane osobe odgovorne za njihovu bezbjednost.
- Uvijek čvrsto pričvrstite sve dijelove prije nego što se motor uređaja uključi. Ne rasklapajte dijelove dok uređaj radi.
- Izbjegavajte dodirivanje pokretnih dijelova uređaja. Prije rasklapanja uređaja, provjerite da li se motor potpuno zaustavio.
- Ne stavljajte uređaj na ili blizu vrućeg gasa, u zagrijanu rernu ili u mašinu za pranje sudova.
- Da biste isključili uređaj iz utičnice, izvucite utikač uređaja iz električne utičnice. Ne koristite utičnicu na uređaju. Ne upotrebljavajte uređaj u druge svrhe osim onih za koje je namijenjen.
- Ne udaljavajte se od uređaja dok radi.
- Ne rasklapajte kućište uređaja.
- Ne stavljajte strane objekte u uređaj.
- Uređaj ne treba raditi više od 10 minuta odjednom. Dozvolite da se motor uređaja ohladi.
- Ukoliko je kabl za napajanje oštećen, mora ga zamijeniti proizvođač, ovlašćeni servis ili slično kvalifikovana osoba kako bi se izbjegla opasnost.
- Djeca ne smiju čistiti i održavati uređaj bez nadzora.
- Uvijek isključite uređaj iz napajanja ako ga ostavite bez nadzora i prije sastavljanja, rastavljanja ili čišćenja.
- Djeca ne smiju koristiti ovaj uređaj. Uređaj i kabl uređaja držite van domašaja djece.
- Uređaj mogu da koriste osobe sa smanjenim fizičkim, senzornim ili mentalnim sposobnostima ili sa nedostatkom iskustva i znanja ako su pod nadzorom ili su im data uputstva u vezi sa upotrebom uređaja na bezbjedan način da bi se izbjegle opasnosti.

SAČUVAJTE OVO UPUTSTVO

Tehničke karakteristike

Napon	120V AC
Snaga	200W
Frekvencija	60Hz
Brzina	53RPM

Dijelovi sporog sokovnika



Rukovanje

Sporni sokovnik se nalazi sastavljen u samoj kutiji. Predlažemo da prije prve upotrebe rasklopite dijelove koje se mogu rastaviti i operite ih u toploj vodi neabrazivnim tečnim deterdžentom. Temeljno isperite toplom vodom i ostavite da se osuši na vazduhu. Time uklanjate sve tragove prašine ili naslage nastale pri proizvodnji i transportu uređaja. Nikada ne potapajte kućište motora sporog sokovnika u vodu ili bilo koju drugu tečnost.

Sklapanje

1. Sastavite posudu i kućište. (Slika 1)

a. Vodite računa da posuda sasvim prianja uz kućište.

b. Poravnajte strelicu na posudi sa strelicom na kućištu, blago je okrenite u smjeru kazaljke na satu da biste zaključali. (Napomena: Ako posuda nije potpuno pričvršćena za kućište, uređaj se neće pokrenuti.)

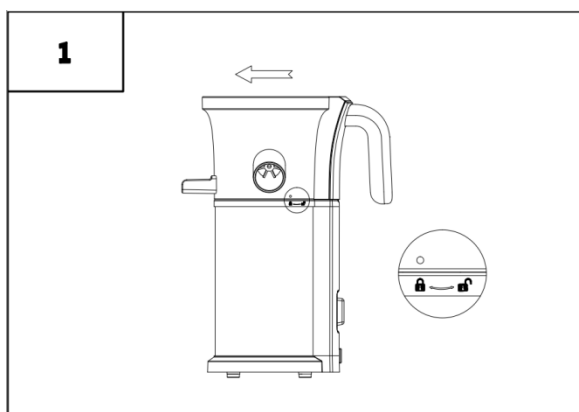

2. Sastavite filter i posudu. (Slika 2)

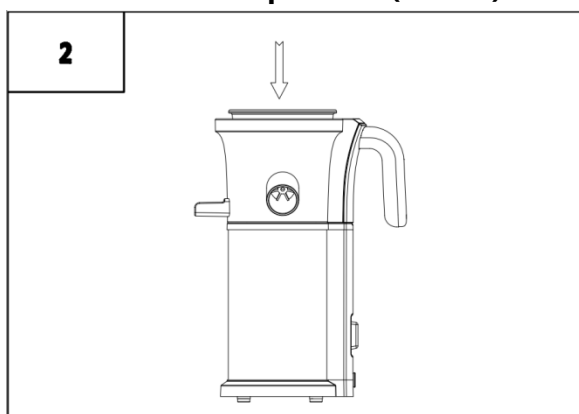

3. Postavite svrdlo u centar posude. (Slika 3) a. Okrećite svrdlo u smjeru kazaljke na satu dok ne prione na svoje mjesto.

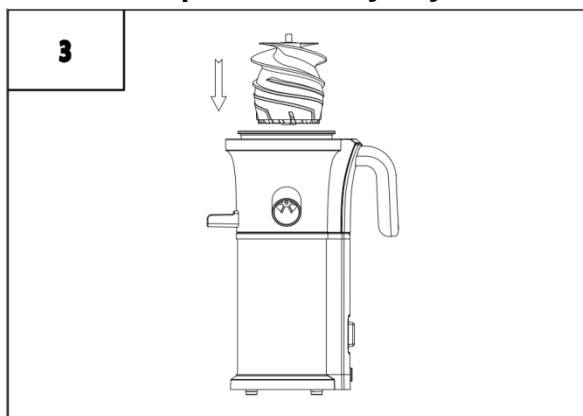

4. Postavite poklopac sa otvorom za hranu na posudu.

5. a. Uvjerite se da je trougao na poklopcu sa otvorom za hranu poravnat sa znakom za otključavanje na posudi. (Slika 4)

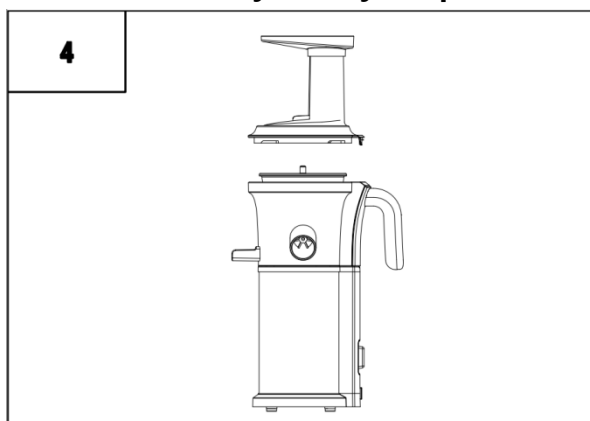

b. Okrećite otvor za hranu u smjeru kazaljke na satu dok se ne čuje zvuk klika zaključane pozicije. (Strelica na Otvoru za hranu i reč CLOSED / zatvoreno/ na kućištu su izravnane). (Slika 5)

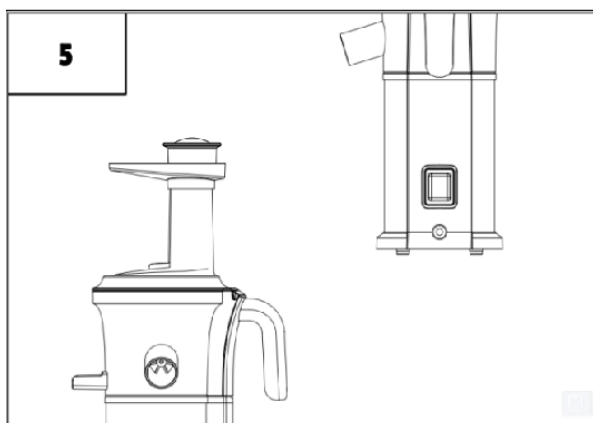

UPOTREBA SPOROG SOKOVNIKA

1. Kada su svi dijelovi čvrsto postavljeni, povežite kabl za napajanje sa odgovarajućim izvorom napajanja.
2. Postavite jednu od posuda ispod izbacivača pulpe, a čašu ili drugu posudu ispod kljuna sokovnika.
3. Spori sokovnik ima 3 podešavanja. (Slika 6)
 - a. ON- puštanje u rad motora uređaja za cijedenje.
 - b. OFF- prestanak rada uređaja.
 - c. REV- vraćanje svrdla u suprotnom smjeru.

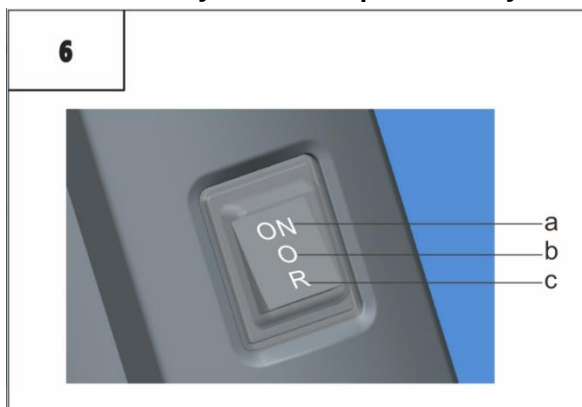

4. Prije nego što stavite hranu u spori sokovnik, provjerite da li je sva hrana temeljito oprana. Ukoliko se hrana mora ljuštiti, nema potrebe za pranjem. Takođe isjeckajte hranu na komade odgovarajuće veličine, ne preporučujemo veće od 7,5 cm, kako bi lako ušli u otvor za hranu. *Uklonite tvrdo sjeme ili koštice, poput koštica trešnje ili šljive, jer se neće iscijediti, a mogu da oštetiti svrdlo.
5. Prilikom stavljanja bilo koje hrane u spori sokovnik, svrdlo automatski uvlači hranu i odmah počinje s cijedenjem. NEMOJTE gurati, pritiskati, niti stavljati previše hrane u uređaj. Gurač koji se isporučuje sa sporim sokovnikom koristiti se samo ukoliko neka hrana ometa unutrašnjost otvora za hranu.
6. Najbolje je da lagano ubacujete hranu, kako bi pulpa bila sasvim iscijeđena iz voća i povrća.
7. Napomena: isključite spori sokovnik kada je cijedenje završeno. Ne puštajte spori sokovnik u rad bez hrane u njemu, jer time pregrevate motor uređaja.
8. Spori sokovnik ima jedinstven proces čišćenja kod mijenjanja različitih vrsta sokova. Za čišćenje jednostavno postavite jednu od posuda za sakupljanje soka ispod kljuna sokovnika i sipajte vodu u otvor za hranu dok je uređaj uključen. Ovim putem ispirate ostatke posljednjeg cijedenja. Kada iz sporog sokovnika počne da teče bistra voda, to znači da je uređaj čist i spreman za pravljenje novog soka.

NAPOMENA: Ovaj proces čišćenja nije zamjena za potpuno čišćenje svih rasklopivih dijelova.

SAVJETI ZA SPORO CIJEĐENJE

SOKA

Molimo vas da pažljivo pročitate uputstvo za upotrebu i slijedite dolje navedene preporuke za najbolje rezultate, jer spori sokovnik ima drugačija uputstva za upotrebu od tradicionalnog sokovnika.

- Pažljivo spuštajte hranu niz otvor za hranu. Priloženi gurač sokovnika koristi se samo ukoliko neka hrana ometa unutrašnjost otvora za hranu. Ne stavljajte velike količine hrane, ne gurajte i ne pritiskajte silom.
- Za najbolje rezultate cijedenja, isijecite hranu na komade, ne veće od 7,5 cm.
- Za najbolje rezultate dodajte hranu polako kako biste omogućili cijedenje pulpe, ne preterujte sa dodavanjem hrane i ne požurujte proces cijedenja.
- Ne stavljajte u uređaj zamrznuto voće, povrće ili led.
- Za najbolje rezultate kombinujte lisnato povrće sa različitim voćem.
- Za razne kreativne ideje pročitajte recepte priložene uz vaš spori sokovnik.

NAPOMENA

Ispod posude se nalazi silikonska podloga (Slika 7) koja sprječava izlazak soka kroz izbacivač pulpe. Kada koristite spori sokovnik, vodite računa da je silikonska podloga dobro postavljena. Prilikom čišćenja posude, obavezno izvucite podlogu i pustite vodu kroz izbacivač pulpe kako biste uklonili ostatke hrane.

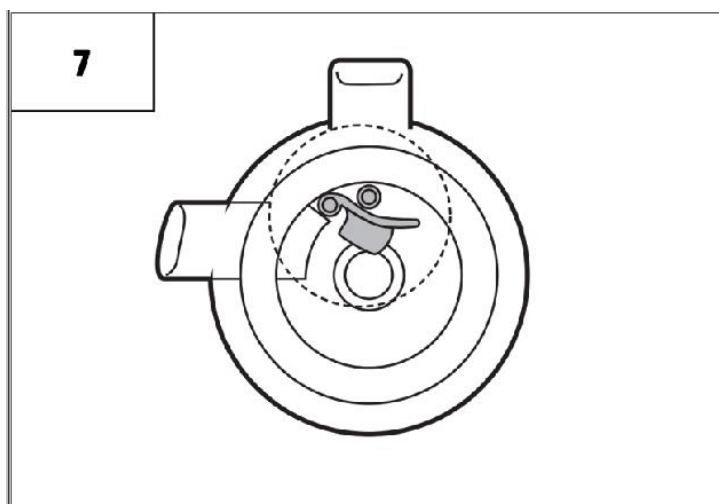

Čišćenje

1. Isključite uređaj i izvucite kabl uređaja iz utičnice.
2. Okrenite otvor za hranu u smjeru suprotnom od kazaljke na satu kako biste ga otključali.
3. Okrećite posudu u smjeru suprotnom od kazaljke na satu do otključanog položaja i izvadite je podizanjem.
4. Rasklopite gornji dio uređaja sljedećim redoslijedom:
 - a. Otvor za hranu
 - b. Svrđlo
 - c. Rešetka (Filter)
 - d. Posuda
5. Pomoću priložene četke za čišćenje sporog sokovnika temeljno očistite svaki od rastavljenih dijelova sapunjavom toplom vodom. Ne zaboravite da pomerite silikonsku podlogu ispod posude kako biste očistili preostale ostatke iz izbacivača pulpe. Napomena:
 - a. Ne koristite abrazivnu krpu ili abrazivne tečnosti.
 - b. Ne ispirite kućište sporog sokovnika vodom i ne potapajte ga u vodu.
 - c. Osušite sve dijelove sporog sokovnika prije ponovne upotrebe.
6. Preporučuje se ručno pranje svih dijelova uređaja. Nemojte prati dijelove sporog sokovnika u mašini za pranje posuđa.

Jake mrlje

Kako u mnogim vrstama voća i povrća postoje različiti karotenoidi, naročito u šargarepi, preporučujemo JEDAN od sljedećih postupaka čišćenja:

1. Potopite u blagu sapunjavu vodu.
2. Potopite u tečnost mješavine jednakih količina tople vode i sirćeta.
3. Potopite u tečnost mješavine jedne polovine kesice sode bikarbone i vode.
4. Potopite u sudoperu punu tople vode u koju ste dodali ½ čaše izbjeljivača.

Ostali savjeti za čišćenje

- Za čišćenje sporog sokovnika nikada ne koristite jaka sredstva za čišćenje, amonijak ili abrazivna sredstva za čišćenje.
- Čišćenje sporog sokovnika nakon svake upotrebe pomaže smanjenju mrlja na posudi i gornjim dijelovima uređaja.

Rješavanje problema

PROBLEM	RJEŠENJE
Uređaj ne radi	<ul style="list-style-type: none">• Provjerite kabl za napajanje i izvor napajanja.• Provjerite da li su svi dijelovi pravilno sastavljeni.
Uređaj se zaglavljuje/ začepљуje ili prestaje sa radom	<ul style="list-style-type: none">• Provjerite je li otvor za hranu čist i je li blokiran.• Prije cijedenja provjerite da li je tvrdo sjeme uklonjeno i da li je zaglavljeno u uređaju.• Isključite uređaj i vratite na 3 sekunde u suprotan smjer.• Rastavite gornji dio i očistite preostalu pulpu.
Zvuk škripanja pri cijedenju	<ul style="list-style-type: none">• Zvuk škrife je normalna pojava. Ne puštajte uređaj u rad bez hrane u njemu.
Curenje ispod posude	<ul style="list-style-type: none">• Provjerite da li je silikonska podloga postavljena čvrsto na svoje mjesto nakon čišćenja.
Oštećenje rešetke (filtera)	<ul style="list-style-type: none">• Pogledajte uputstvo za pravilnu upotrebu i savjete za cijedenje. Ne pretrpavajte spori sokovnik hranom i ne gurajte silom hranu.
Izlazi previše pulpe	<ul style="list-style-type: none">• Sijecite hranu na manje dijelove, naročito vlaknastu hranu, kako se vlakna ne bi namotavala oko svrdla. Ubacujte hranu laganim tempom i sačekajte da sva pulpa izađe prije dodavanja nove hrane.
Posuda je zaglavljena i ne može se odvojiti od kućišta	<ul style="list-style-type: none">• Ovo je obično uzrokovano viškom hrane u posudi. Pritisnite dugme za povratak unazad na 3 do 5 sekundi. Ponovite postupak 2 do 3 puta, a zatim gurnite posudu nagore dok je okrećete.
Otvor za hranu/ poklopac je zaglavljen	<ul style="list-style-type: none">• Pritisnite dugme za povratak unazad 3 do 5 sekundi. Ponovite postupak 2 do 3 puta, a zatim pritisnite nadolje vrh poklopca dok okrećete.

СОКОВНИК ЗА БАВНО ЦЕДЕЊЕ

SJ-368

SJ-479

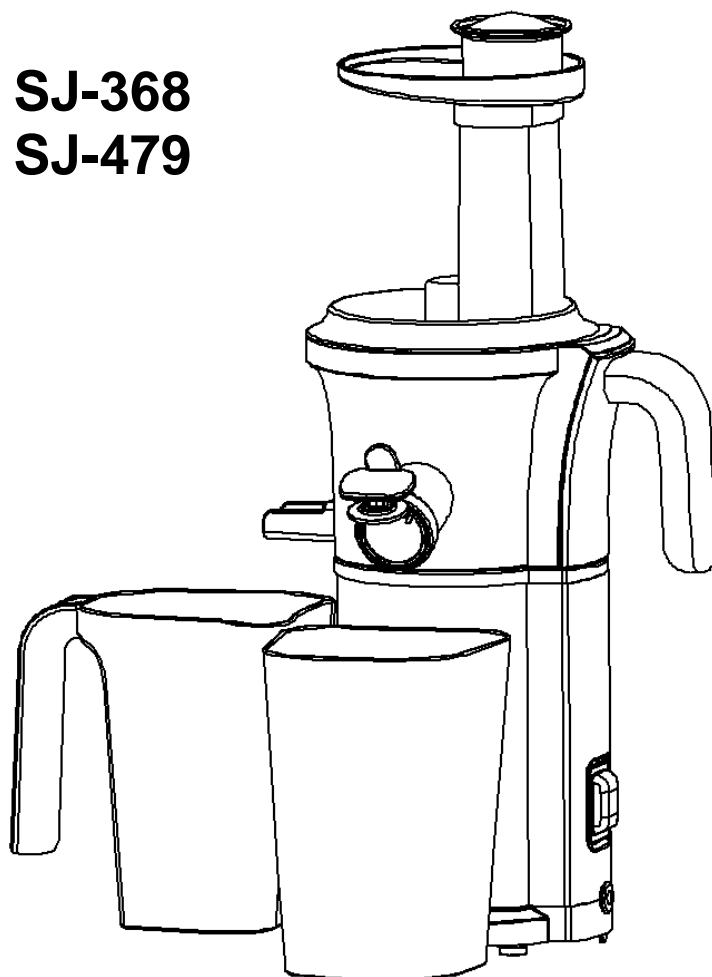

**Внимателно прочитајте го и зачувајте го
овој прирачник**

Содржина

Разликата во бавното цедење	2
Важни безбедносни упатства	3
Технички карактеристики	4
Делови од бавниот соковник	5
Ракување со уредот	6
Составување	6
Користење на бавен соковник	8
Совети за бавно цедење сок	9
Чистење	10
Силни дамки	11
Други совети за чистење	11
Решавање проблеми	12

Разликата во бавно цедење

Бавното цедење ви овозможува да конзумирате повеќе овошје и зеленчук во една чаша отколку што би можеле да јадете. Бавното цедење не води до оксидација или раздвојување, со што се зачувуваат повеќе органски хранливи материи од храната и е слична на нејзината природна состојба. Свеж сок од бавен соковник се апсорбира директно во телото, овозможувајќи внесување на важни витамини и хранливи материи од храната - вашето тело добива се што е потребно за оптимално здравје. Исто така, широк избор на рецепти за правење сокови ќе ве натера да уживате во вашето овошје и зеленчук, дури и во оние што можеби не ги јадете редовно.

Бавниот соковник работи на принцип од два чекора, односно, пред да се влее во чашата, сокот од овошјето и зеленчукот се цеди двапати. Сврдел, главниот дел на уредот, стиска храна без сечкање или мелење, што помага да се добие поголема количина сок.

Бавниот соковник произведува свеж и здрав сок полн со витамини и хранливи материи потребни за секојдневниот живот. Покрај тоа, бавниот соковник троши помалку енергија, заштедува пари и помага да се намалат емисиите на јаглерод диоксид. Дури и со првата чаша на пијалок, ќе ја почувствувате разликата помеѓу купениот сок и овој свежо исцеден, полн со хранливи материи.



ВАЖНИ БЕЗБЕДНОСНИ УПАТСТВА



Кога користите електричен апарат, секогаш мора да се придржувате до основните мерки на претпазливост, вклучително и следново:

- Внимателно прочитајте ги овие упатства пред употреба и погледнете ги деловите на уредот.
- Проверете дали напонот на уредот одговара на напонот во вашиот дом пред да го вклучите кабелот за напојување за да избегнете оштетување на уредот.
- За заштита од електричен удар, не потопувајте го кабелот, приклучокот или куќиштето во вода или други течности. Не дозволувајте кабелот да виси над работ на маса или пулт, ниту да допира жешки површини.
- Апаратот е наменет само за домашна употреба.
- Проверете ја решетката секој пат кога го користите уредот. Ако забележите каква било штета или пукнатини, контактирајте со овластена услуга за поправка.
- Апаратот е наменет само за домашна употреба.
- Проверете ја решетката секој пат кога го користите уредот. Ако забележите каква било штета или пукнатини, контактирајте со овластена сервис за поправка.
- Исклучете го апаратот од струја кога не го користите уредот.
- Овој уред не е наменет за употреба од лица (вклучително и деца) со намалени физички, сензорни или ментални способности, или недостаток на искуство и знаење, освен ако тие не се надгледувани или се добиле инструкции за сигурно користење од лице одговорно за нивната безбедност.
- Секогаш цврсто прицврстувајте ги сите делови пред да го стартувате мотор на уредот. Не расклопувајте делови додека уредот работи.
- Избегнувајте допирање на подвижни делови на уредот. Пред расклопување на уредот, проверете дали моторот е целосно запрен.
- Не ставајте го уредот на или во близина на топол гас, во загреана рерна или во машина за миење садови.
- За да го исклучите уредот од штекер, извлечете го приклучокот за апарат од штекерот. Не користете го штекерот на уред. Не користете го уредот за други цели освен за оние за кои е наменет.
- Не се оддалечувајте од уредот додека работи.
- Не расклопувајте го куќиште на уредот.
- Не ставајте туѓи предмети во уредот.
- Уредот не треба да се работи повеќе од 10 минути истовремено. Оставете го моторот на уред за да се излади.
- Ако кабелот за струја е оштетен, тој мора да се замени од производителот, неговиот сервисер или слично квалификувани лица за да избегнете опасност.
- Децата не смеат да го чистат или одржуваат апаратот без надзор.
- Секогаш исклучете го уредот од струја доколку остане без надзор и пред да го составите, расклопите или исчистите.
- Децата не смеат да го користат овој уред. Чувајте го уредот и кабелот подалеку од дофат на деца.
- Уредот може да го користат лица со намалени физички, сензорни или ментални способности или недостаток на искуство и знаење доколку се надгледувани или им е наложено да го користат уредот на безбеден начин за да избегнат опасност.

ЗАЧУВАЈТЕ ГИ ОВИЕ УПАТСТВА

Технички карактеристики

Напон	120V AC
Моќност	200W
Фреквенција	60Hz
Брзина	53RPM

Делови на бавен соковник



Ракување

Бавниот соковник е составен во самата кутија. Ви предлагаме да ги расклопите деловите што можат да се расклопат пред првата употреба и да ги измиете во топла вода со течен детергент кој не е абразивен. Исплакнете темелно со топла вода и оставете да се исуши на воздух. Ова ги отстранува сите траги од прашина или наслаги формирани за време на производството и транспорт на уредот. Никогаш не потопувајте го куќиштето на бавниот соковник во вода или во која било друга течност.

Составување

1. Составете го садот и куќиштето. (Слика 1)

а) Проверете дали садот цврсто се вклопува во куќиштето.

б) Порамнете ја стрелката на садот со стрелката на куќиштето, свртете ја малку во насока на стрелките на часовникот за да се заклучи.

(Забелешка: Ако садот не е целосно прикачен на куќиштето, уредот нема да се вклучи.)

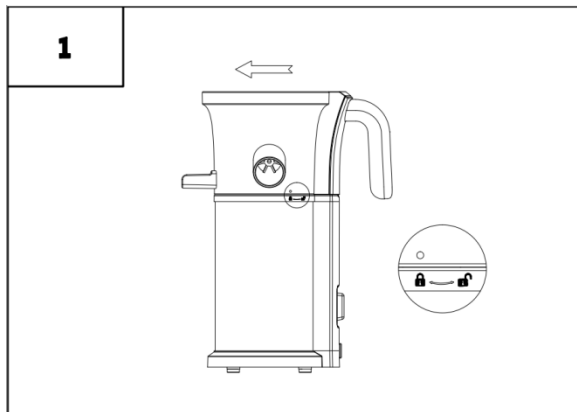

2. Составете го филтерот и садот. (Слика 2)

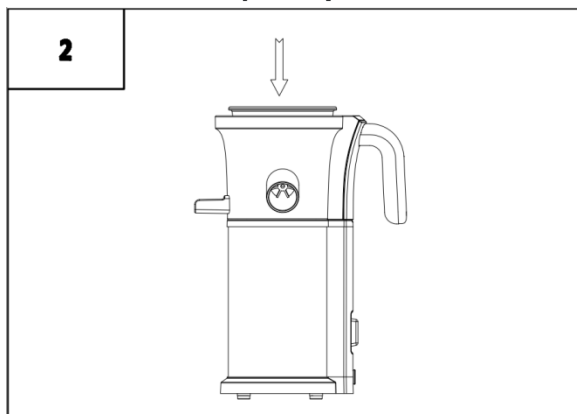

3. Ставете го сврдел во центар на тавата. (Слика 3) а.Вртете го во насока на стрелките на часовникот додека не се прицврсти на своето место.

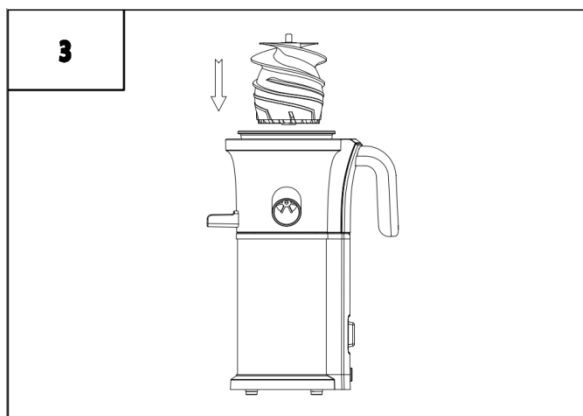

4. Ставете го капакот со отворот за храна на садот.

5. а) Проверете дали триаголникот на капак со отворот за храна е порамнет со знакот за отклучување на садот. (Слика 4)

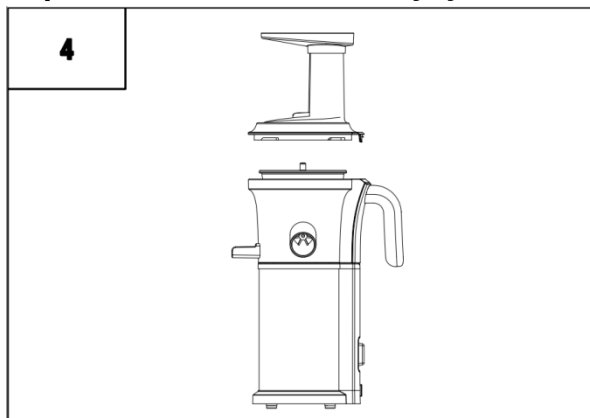

б) Свртете го отворот за храна во насока на стрелките на часовникот додека капакот не звучи како клик на заклучена положба. (Стрелката на слотот за храна и зборот ЗАТВОРЕН на куќиштето се подредени). (Слика 5)

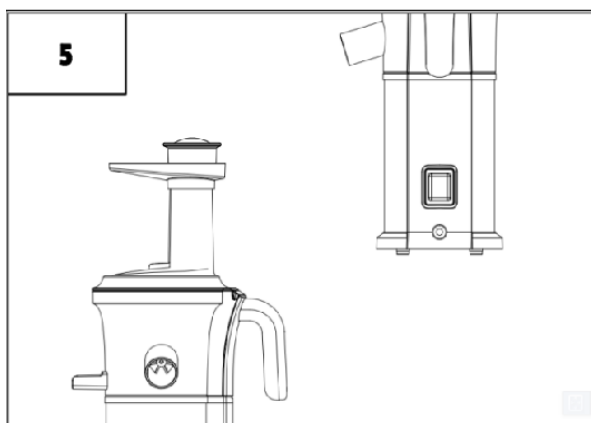

КОРИСТЕЊЕ НА БАВЕН СОКОВНИК

1. Кога сите делови се безбедно поврзани, поврзете го кабелот за напојување со соодветниот извор на енергија.
2. Ставете еден од садовите под исфрлачот на пулпа и чаша или друг сад под клунот на соковникот.
3. Бавниот соковник има 3 подесувања. (Слика 6)
 - a. ON- стартување на моторот од уред.
 - b. OFF- исклучување на уредот.
 - c. REV- вратете го сврдел во спротивна насока.

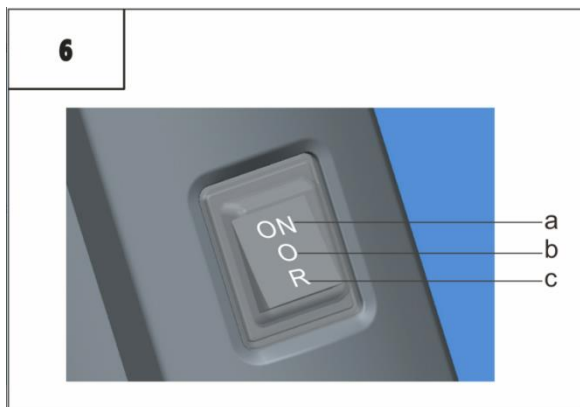

4. Пред да ја ставите храната во бавен соковник, проверете дали целата храна е темелно измиена. Ако храната треба да се излупи, нема потреба да се мие. Исто така, исечете ја храната на парчиња со соодветна големина, не препорачуваме поголеми од 7,5 см, за да можат лесно да влезат во отворот за храна. * Отстранете ги тврдите семиња или јами, како што се јами од цреши или сливи, бидејќи тие нема да се притиснат и може да го оштетат сврдел.
5. Кога ставате било каква храна во бавниот соковник, сврдел автоматски ја влече храната и веднаш започнува да стиска. НЕ притискајте, стискајте или ставајте премногу храна во апаратот. Туркачот што доаѓа со бавниот соковник треба да се користи само ако храна се меша со внатрешноста на отворот за храна.
6. Најдобро е лесно да додадете храна, така да пулпата целосно се исцеди од овошјето и зеленчукот.
7. Забелешка: исклучете го бавниот соковник кога цедењето е завршено. Не пуштајте го бавниот соковник без храна во него, бидејќи тоа ќе го прегрее моторот на апаратот.
8. Бавниот соковник има уникатен процес на чистење при промена на различни видови сокови. За чистење, едноставно ставете еден од садовите за собирање сокови под клунот на соковникот и истурете вода во отворот за храна додека апаратот е вклучен. На овој начин ги исплакнете остатоците од последното цедење. Кога почнува да тече чиста вода од бавниот соковник, тоа значи дека уредот е чист и подготвен да направи нов сок.

ЗАБЕЛЕШКА: Овој процес на чистење не е замена за целосно чистење на сите расклопиви делови.

СОВЕТИ ЗА БАВНО ЦЕДЕЊЕ НА СОК

Ве молиме внимателно прочитајте ги упатствата за употреба и следете ги препораките подолу за најдобри резултати, бидејќи бавниот соковник има различни упатства за употреба од традиционалниот соковник.

- Внимателно спуштете ја храната надолу по отворот за храна. Испорачаниот туркач за соковник се користи само ако храна се меша со внатрешноста на отворот за храна. Не ставајте голема количина храна, не притискајте или присилувајте.
- За најдобри резултати при цедење, исечете ја храната на парчиња не поголеми од 7,5 см.
- За најдобри резултати, додавајте храна полека за да се стисне пулпата, не претерувајте со додавањето храна и не брзајте со процесот на цедење.
- Не ставајте замрзнато овошје, зеленчук или мраз во уредот.
- За најдобри резултати, комбинирајте лиснат зеленчук со различно овошје.
- За разновидни креативни идеи, прочитајте ги рецептите што доаѓаат со вашиот бавен соковник.

ЗАБЕЛЕШКА

Под садот се наоѓа силиконска подлога (слика 7) која спречува сокот да излезе низ исфрлачот на каша. Кога користите бавен соковник, проверете дали силиконската подлога е добро поставена. Кога го чистите садот, не заборавајте да ја отстраните подлогата и да пропуштите вода преку исфрлачот на каша за да ги отстраните остатоците од храната.

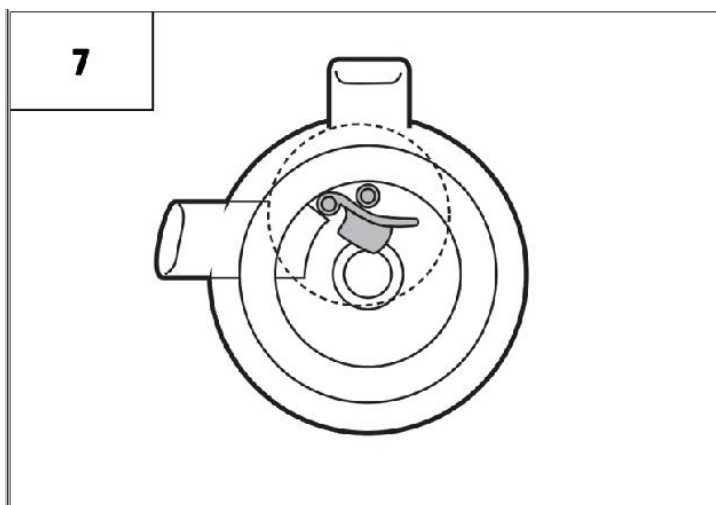

Чистење

1. Исклучете го уредот и извлечете го кабелот од струја.
2. Свртете го отворот за храна спротивно од стрелките на часовникот за да го отклучите.
3. Свртете го садот спротивно од стрелките на часовникот во отклучена положба и отстранете го со подигање.
4. Расклопите го горниот дел од уредот по следниот редослед:
 - а. Отвор за храна
 - б. Сврдел
 - в. Филтер
 - г. Сад
5. Користејќи ја испорачаната четка за чистење на бавен соковник, темелно исчистете ги сите расклопувачки делови со топла вода со сапуница. Не заборавајте да ја поместите силиконската подлога под садот за да го исчистите преостанатиот остаток од исфрлачот на каша.

Забелешка:

- а) Не користете абразивна ткаенина или абразивни течности.
- б) Не го исплакнувајте куќиштето на бавниот соковник со вода и не потопувајте го во вода.
- в Исушете ги сите делови на бавниот соковник пред повторно користење.
- б. Се препорачува рачно да ги измиете сите делови од уредот. Не мијте ги делови од бавниот соковник во машина за миење садови.

Силни дамки

Бидејќи постојат различни каротеноиди во многу видови овошје и зеленчук, особено во моркови, ви препорачуваме ЕДНА од следниве постапки за чистење:

1. Потопете во блага вода со сапуница.
2. Потопете во мешавина од еднакви количини топла вода и оцет.
3. Натопете половина од кесичката сода бикарбона и вода во течноста.
4. Потопете во мијалник полн со топла вода во која сте додале $\frac{1}{2}$ чаша белило.

Други совети за чистење

- Никогаш не користете силни средства за чистење, амонијак или абразивни средства за чистење за да го исчистите бавниот соковник.
- Чистењето на бавниот соковник по секоја употреба помага да се намалат дамките на садот и горните делови на уредот.

Решавање проблеми

ПРОБЛЕМ	РЕШЕНИЕ
Уредот не работи	<ul style="list-style-type: none">• Проверете го кабелот за напојување и изворот на енергија.• Проверете дали сите делови се правилно составени.
Уредот се заглавува / затнува или престанува да работи	<ul style="list-style-type: none">• Проверете дали отворот за храна е чист и блокиран.• Пред да цедете, проверете дали се отстранети тврдите семиња и дека не се заглавени во машината.• Исклучете го апаратот и вклучете го назад 3 секунди.• Расклопите го горниот дел и исчистете ја преостанатата каша.
Звук на крцкање при цедење	<ul style="list-style-type: none">• Звукот на крцкање е нормален. Не ракувајте со апаратот без храна во него.
Протекнување под садот	<ul style="list-style-type: none">• Осигурајте се дека силиконската подлога е цврсто поставена по чистењето.
Оштетување на филтер	<ul style="list-style-type: none">• Погледнете ги упатствата за правилна употреба и совети за цедење. Не преоптоварувајте го бавниот соковник со храна и не форсирајте ја храната.
Излегува премногу пулпа	<ul style="list-style-type: none">• Исечете ја храната на помали парчиња, особено влакнеста храна, така што влакната не се обвиткуваат околу сврдел. Додадете храна со бавно темпо и почекајте да излезе целата пулпа пред да додадете нова храна.
Контејнерот е заглавен и не може да се оддели од куќиште	<ul style="list-style-type: none">• Ова обично е предизвикано од вишок храна во садот. Притиснете го копчето назад 3 до 5 секунди. Повторете го процесот 2 до 3 пати, потоа турнете го садот нагоре додека го вртите.
Отворот / капакот за храна е заглавен	<ul style="list-style-type: none">• Притиснете го копчето за назад 3 до 5 секунди. Повторете го процесот 2 до 3 пати, а потоа притиснете надолу на горниот дел од капакот додека ротирате.



VOX
ELECTRONICS

ALB

SHTRYDHËSE E NGADALSHME LËNGJESH

SJ-368
SJ-479

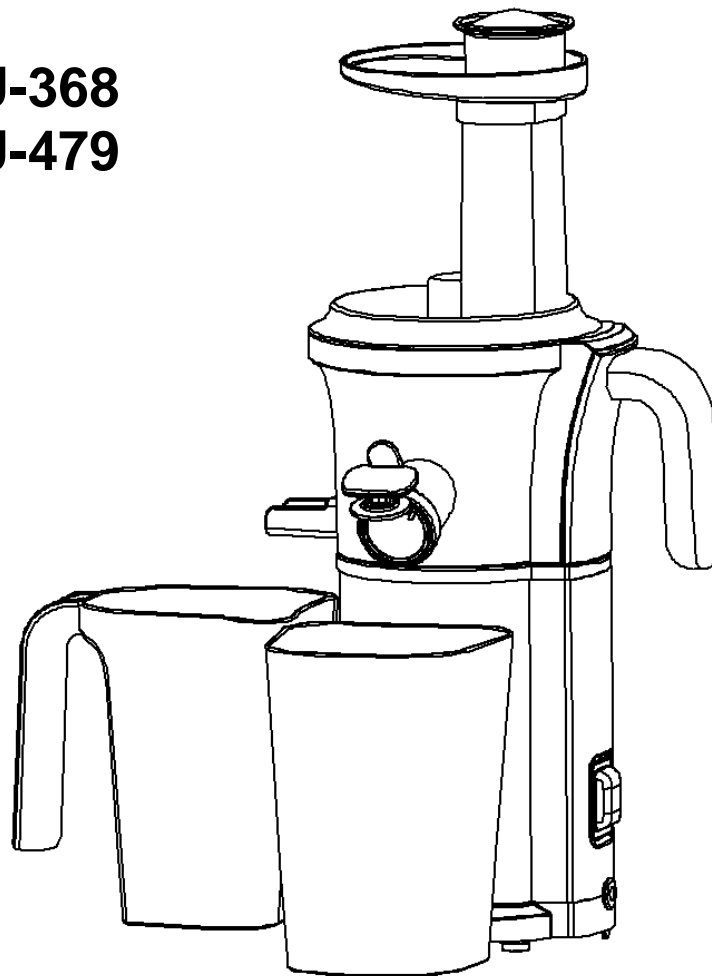

Lexojeni me kujdes këtë udhëzim dhe ruajeni

Përmbajtja

Dallimi tek shtrydhja e ngadalshme	2
Udhëzime të rëndësishme të sigurisë.....	3
Karakteristikat teknike	4
Pjesët e shtrydhëses së ngadalshme.....	5
Përdorimi i pajisjes.....	6
Montimi.....	6
Përdorimi i shtrydhëses së ngadalshme.....	8
Këshilla për shtrydhje të ngadalshme.....	9
Pastrimi.....	10
Njollat e forta.....	11
Këshilla të tjera për mirëmbajtje.....	11
Zgjidhja e problemit.....	12

Dallimi tek shtrydhja e ngadalshme

Shtrydhja e ngadalshme ju mundëson që në një gotë të konsumoni më shumë fruta dhe perime se sa që mund të hani. Tek shtrydhja e ngadalshme nuk vjen deri te oksidimi ose ndarja dhe në këtë mënyrë ruhen më shumë materie ushqyese organike nga ushqimi dhe ushqimi mbetet siç ka qenë në gjendjen natyrale. Lëngu i freskët nga shtrydhësja e ngadalësuar asorbobet drejtpërdrejt në trup, duke mundësuar konsumin e vitaminave të rëndësishme dhe materieve ushqyese nga ushqimi- trupi juaj pranon të gjitha ato që iu nevojiten për shëndet optimal. Gjithashtu spektri i gjerë i recetave për përgatitjen e lëngjeve do të bëjë që të kënaqeni me frutat dhe perimet tuaja, qoftë edhe me ato që ndoshta nuk i hani rregullisht.

Shtrydhësja e ngadalësuar punon me një parim të dyfishtë, respektivisht para se të rrjedhë në gotë, lëngu nga frutat dhe perimet shtrydhet dy herë. Rrotulluesja, pjesa kryesore e pajisjes e shtrydh ushqimin pa e imtësuar ose pa e bluar, që ndikon në marrjen e sasisë më të madhe të lëngut.

Shtrydhësja e ngadalësuar prodhon lëng të freskët dhe të shëndetshëm përplot me vitamina dhe materie ushqyese të nevojshme për jetën e përditshme. Përveç kësaj, shtrydhësja e ngadalësuar shpenzon më pak energji, kursen para dhe ndihmon në zvogëlimin e emisionit të dioksid karbonit. Me pirjen e gotës së parë do të ndjeni dallimin në mes të lëngut të blerë dhe këtij lëngut të shtrydhur, përplot me materie ushqyese.



UDHËZIME TË RËNDËSISHME SIGURIE



Kur përdorni pajisje elektrike, gjithmonë duhet t'iu përmbaheni masave themelore të sigurisë, duke përfshirë masat në vazhdim:

- Para përdorimit lexoni me kujdes këtë udhëzim dhe shikoni pjesët e pajisjes.
- Kontrolloni nëse shenja e tensionit në pajisje i përgjigjet tensionit në shtëpinë tuaj para se ta ngjitni kabllin e furnizimit për të parandaluar dëmtimin e pajisjes.
- Për t'iu mbrojtur nga goditja elektrike, mos e futni kabllin, prizën ose shtëpizën e pajisjes në ujë ose në lëngje të tjera. Mos lejoni që kabli të lëvaret në skajin e tavolinës ose pultit dhe të mos vijë në kontakt me sipërfaqet e nxehta.
- Pajisja duhet të përdoret në kushte shtëpie.
- Kontrolloni grilën gjatë çdo përdorimi. Nëse vini re çfarëdo dëmtimi dhe plasaritje, kontaktoni servisën e autorizuar për ta riparuar.
- Nxirreni kabllin e pajisjes nga priza nëse nuk jeni duke e përdorur pajisjen.
- Këtë pajisje nuk duhet ta përdorin personat (duke përfshirë fëmijët) me aftësi të zvogëluara fizike, senzore ose mendore ose me mungesë të përvojës dhe njohurive, përveç nëse janë nën mbikëqyrje ose nëse iu janë dhënë udhëzime nga personat që janë përgjegjëse për sigurinë e tyre.
- Gjithmonë përforconi të gjitha pjesët para se të shkyqet motori i pajisjes. Mos i çmontoni pjesët e pajisjes derisa është duke punuar pajisja.
- Parandaloni prekjen e pjesëve të lëvizshme të pajisjes. Para çmontimit të pajisjes, kontrolloni nëse motori është ndalur tërësisht.
- Mos e lini pajisjen në ose afër gazit të ngrohtë, në furrë të ngrohur ose në makinën për larjen e enëve.
- Për ta shkyqur pajisjen nga priza, hiqeni kabllin nga priza elektrike. Mos e përdorni pajisjen për qëllime të tjera përveç destinimit të vet.
- Mos u largoni nga pajisja derisa është duke punuar.
- Mos e çmontoni shtëpizën e pajisjes.
- Mos lini objekte të tjera në pajisje.
- Pajisja nuk duhet të punojë më shumë se 10 minuta përnjëherë. Lejoni që motori i pajisjes të ftohet.
- Nëse kabli është i dëmtuar, duhet ta ndërrojë prodhuesi, servisën e autorizuar ose personat e kualifikuar për të parandaluar rrezikun.
- Fëmijët nuk guxojnë ta pastrojnë dhe ta mirëmbajnë pajisjen pa mbikëqyrje.
- Gjithmonë shkyqeni pajisjen nga priza nëse e lini pa mbikëqyrje dhe para montimit, çmontimit ose pastrimit.
- Fëmijët nuk guxojnë ta përdorin këtë pajisje. Pajisjen dhe kabllin mbajeni largë nga fëmijët.
- Pajisjen mund ta përdorin personat me aftësi të zvogëluara fizike, shqisore ose mendore ose me mungesë të përvojës dhe njohurive nëse janë nën mbikëqyrje ose nëse iu janë dhënë udhëzime lidhur me përdorimin e pajisjes në mënyrë të sigurt për të parandaluar rreziqet.

RUAJENI KËTË UDHËZIM

Karakteristikat teknike

Tensioni	120V AC
Fuqia	200W
Frekuenca	60Hz
Shpejtësia	53RPM

Pjesët e shtrydhëses së ngadalshme

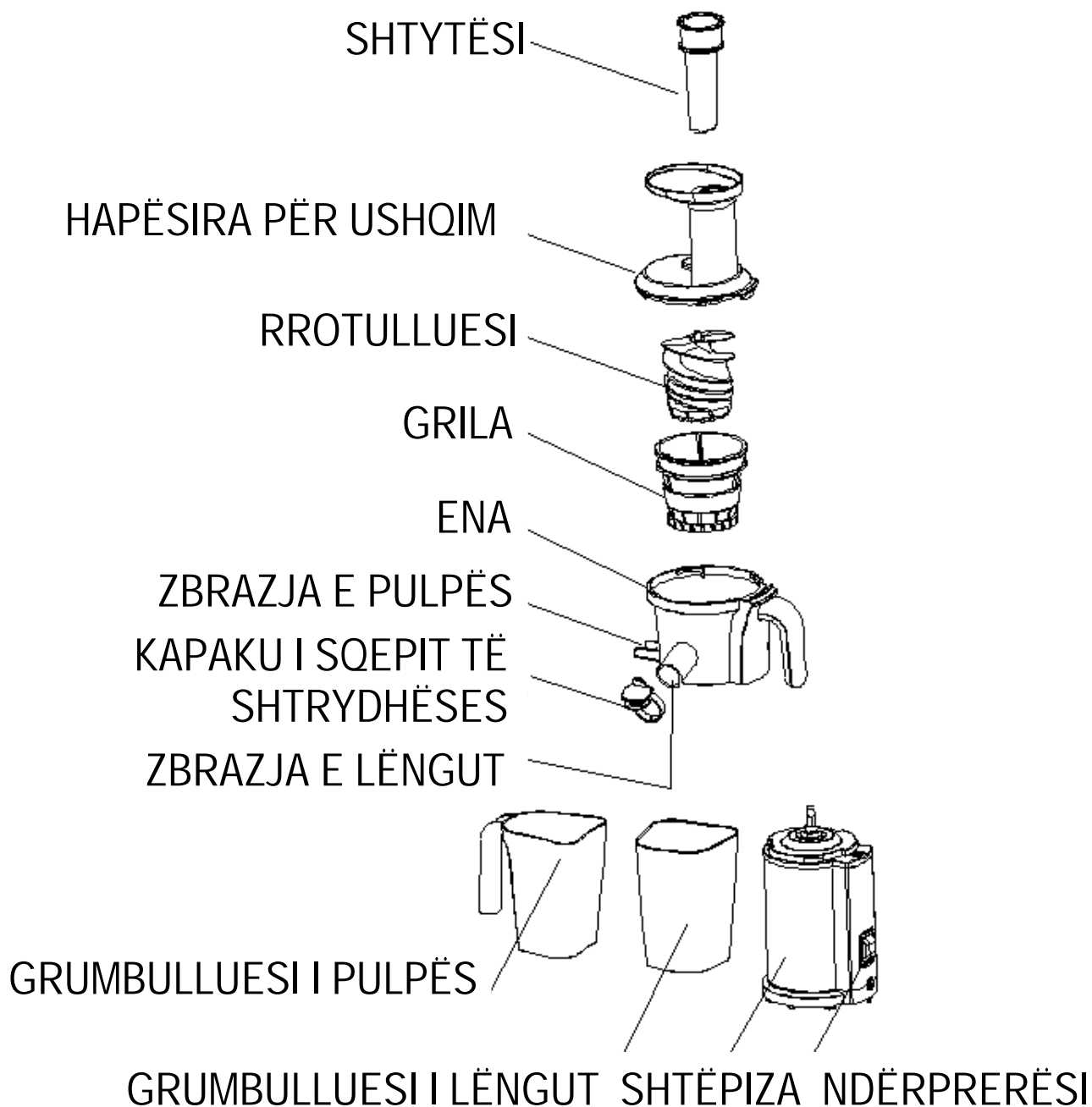

Mirëmbajtja

Shtrydhësja e ngadalshme gjendet e montuar në kuti. Ju rekomandojmë që para përdorimit të parë të çmontoni pjesët e ndashme të cilat mund të ndahen dhe të lahen në ujë të ngrohtë me detergjent joabraziv para përdorimit të parë. Lajeni tërësisht me ujë dhe lëreni të thahet në ajër. Në këtë mënyrë do të hiqen të gjitha gjurmët e pluhurit ose shtresat e krijuara gjatë prodhimit dhe transportit të pajisjes. Asnjëherë mos e futni shtëpizën e motorit të shtrydhëses në ujë ose ndonjë lëng tjetër.

Montimi

1. Bashkojeni enën dhe shtëpizën. (Foto1)

- a. Bëni kujdes që ena të përputhet tërësisht me shtëpizën.
- b. Rrafshojeni shigjetën në enë me shigjetën e shtëpizës, silleni lehtësisht në drejtim të akrepave të orës për ta shkyqur. (Vërejtje: Nëse ena nuk është e përforcuar tërësisht për shtëpizën, pajisja nuk do të fillojë punën).

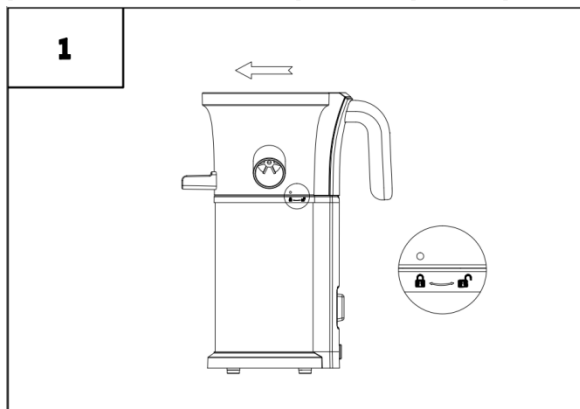

2. Bashkojeni filtrin dhe enën. (Foto 2)

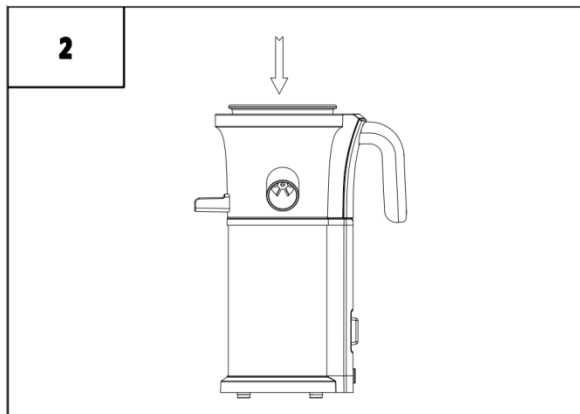

3. Vendoseni rrotulluesin në mes të enës (foto 3)

a. Silleni rrotulluesin në drejtim të akrepave të orës derisa të flejë në vendin e vet.

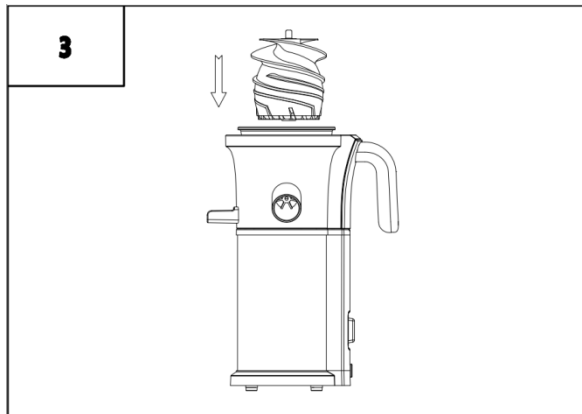

4. Vendoseni kapakun me hapësirën për ushqim në enë. a. Përkujdesuni që trekëndëshi në kapakun me hapësirën për ushqim të jetë i rrafshuar me shenjën për hapje në enë. (Foto 4)

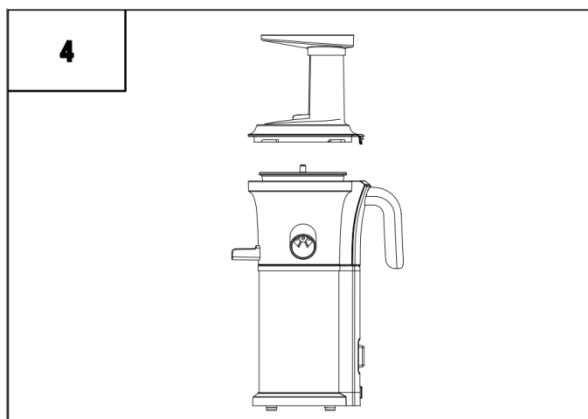

b. Silleni hapësirën për ushqim në drejtim të akrepave të orës derisa të dëgjohet tingulli i klikimit të pozicionit të mbyllur. (Shigjeta në Hapësirën për ushqim dhe fjala CLOSED /e mbyllur/ në shtëpizë janë të rrafshuara). (Foto 5)

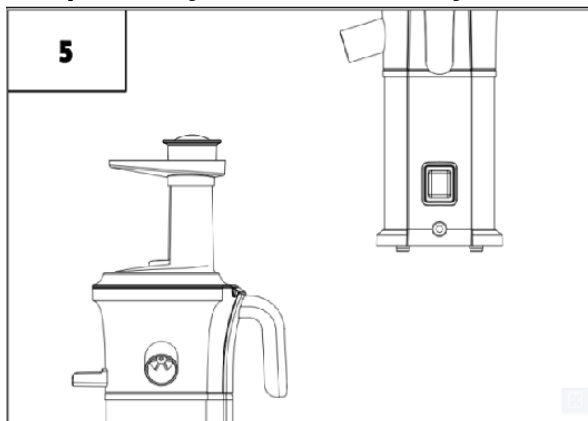

PËRDORIMI I SHTRYDHËSES SË

NGADALSHME

1. Pasi të vendosen të gjitha pjesët mirë, lidhni kabllin e furnizimit me burimin e përshtatshëm të rrymës.
2. Vendoseni njërën nga enët nën derdhjen e pulpës, kurse gotën ose ndonjë enë tjetër vendoseni nën shtrydhëse.
3. Shtrydhësja e ngadalshme ka 3 rregullime. (Foto 6)
 - a. ON- vënia në funksion e motorit të pajisjes për shtrydhje.
 - b. OFF- ndërprerja e punës së pajisjes.
 - c. REV- kthimi i rrotulluesit në drejtim të kundërt.
4. Para se të vendosni ushqimin në shtrydhësen e ngadalshme, kontrolloni nëse është larë i tërë ushqimi. Nëse ushqimi duhet të qërohet, nuk ka nevojë të lahet. Gjithashtu, copëtojeni ushqimin në copa me madhësi të përshtatshme, jo më të mëdha se 7,5 cm, në mënyrë që më lehtë të hyjnë në hapësirën për ushqim. *Farat e forta si ato të qershive ose kumbullave, sepse nuk do të shtrydhen kurse mund të dëmtojnë rrotulluesin.
5. Pas vendosjes së çfarëdo ushqimi në shtrydhësen e ngadalshme, rrotulluesi automatikisht e tërheq ushqimin dhe menjëherë fillon shtrydhjen. MOS e shtyeni ushqimin me dorë, mos e shtypni dhe mos vendosni tepër ushqim në pajisje. Shtyesi i cili vjen i bashkangjitur me shtrydhësen e ngadalshme përdoret vetëm nëse ndonjë ushqim e pengon brendinë e hapësirës për ushqim.
6. Më së miri është që ushqimin ta futni me ngadalë, në mënyrë që pulpa të shtrydhet tërësisht nga frutat dhe perimet.
7. Vërejtje: fikenë shtrydhësen e ngadalësuar pasi të përfundojë shtrydhja. Mos e vini shtrydhësen në punë pa ushqim në të, sepse kështu tejngrohet motori i pajisjes.
8. Për pastrim thjesht vendoseni njërën nga enët për grumbullimin e lëngut nën sqepin e shtrydhëses dhe hidhni ujë në hapësirën për ushqim derisa pajisja është e ndezur. Në këtë mënyrë do të lani mbeturinat nga shtrydhja e fundit. Kur nga shtrydhësja e ngadalësuar fillon të rrjedhë uji i kthjellët, do të thotë që pajisja është e pastërt dhe e gatshme për përgatitjen e sërishme të lëngut.

VËRJETJE : Ky proces i pastrimit nuk rekomandohet për pastrimin e plotë të të gjitha pjesëve të çmontueshme.

KËSHILLA PËR SHTRYDHJEN E NGADALSHME TË LËNGUT

Ju lutemi që të lexoni me kujdes udhëzimin për përdorim dhe ndiqni rekomandimet e dhëna më poshtë për të arritur rezultate sa më të mira, sepse shtrydhësja e ngadalësuar ka udhëzime të tjera për përdorim nga shtrydhësja tradicionale.

- Futeni ushqimin me kujdes nëpër hapësirën e ushqimit. Shtyesi i bashkangjitur i shtrydhëses përdoret vetëm nëse ndonjë ushqim e pengon brendinë e hapësirës për ushqim. Mos lini sasi të mëdha të ushqimit, mos e shtyeni ushqimin dhe mos e shtypni me dhunë.
- Për të arritur rezultate sa më të mira të shtrydhjes, copëtojeni ushqimin në copa, jo më të mëdha se 7,5 cm.
- Për të arritur rezultate sa më të mira, shtojeni ushqimin ngadalë për të mundësuar shtrydhjen e pulpës, mos e teproni duke shtuar ushqim dhe mos e ngutni procesin e shtrydhjes.
- Mos vendosni në pajisje fruta të ngrira, perime ose akull.
- Për të arritur rezultate më të mira, kombinoni perime të fletëzuara me fruta të ndryshme.
- Për ide kreative të ndryshme, lexoni recetat e bashkangjitura me shtrydhësen tuaj të ngadalësuar.

VËREJTJE

Nën enë gjendet një shtresë silikoni (Foto7) e cila e ndalon rrjedhjen e lëngut nëpër derdhjen e pulpës. Kur e përdorni shtrydhësen e ngadalësuar, bëni kujdes që shtresa e silikonit të jetë e vendosur mirë. Gjatë pastrimit të enës, patjetër tërhiqeni shtresën dhe lëreni ujin të rrjedhë nëpër derdhësin e pulpës për të hequr mbeturinat e ushqimit.

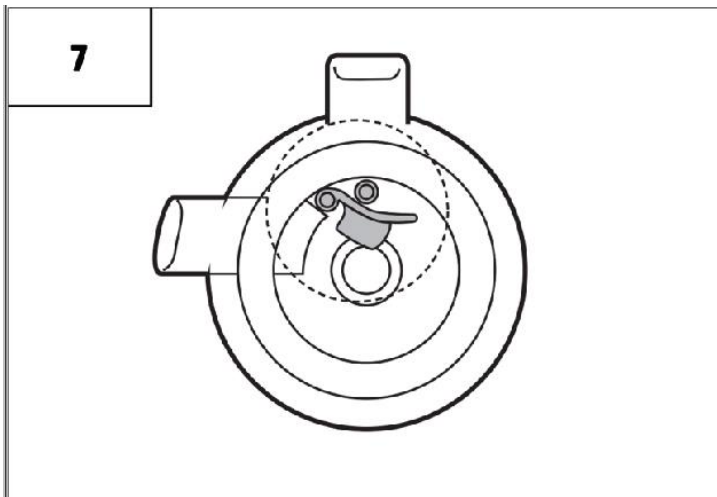

Pastrimi

1. Shkëputeni pajisjen nga rryma dhe tërhiqeni kabllin e pajisjes nga priza.
2. Silleni hapësirën për ushqim në drejtim të kundërt të akrepave të orës për ta shkyqur.
3. Silleni enën në drejtim të kundërt të akrepave të orës deri në pozitën e shkyqur dhe nxirreni duke e ngritur lartë.
4. Çmontojeni pjesën e epërme të pajisjes me këtë radhitje:
 - a. Hapësira për ushqim
 - b. Rrotulluesi
 - c. Grila (Filtri)
 - d. Ena
5. Me anë të furçës për pastrimin e shtrydhëses së ngadalshme, pastrojeni tërësisht çdo pjesë të çmontuar me ujë të ngrohtë me sapun. Mos harroni që të lëvizni shtresën e silikonit nën enë për të pastruar mbeturinat nga zbrazësi i pulpës.

Vërejtje:

 - a. Mos përdorni leckë abrazive ose lëngje abrazive.
 - b. Mos e lani shtëpizën e shtrydhëses së ngadalshme me ujë dhe mos e futni në ujë.
 - c. Thajini të gjitha pjesët e shtrydhëses së ngadalshme para përdorimit të sërishëm.
6. Rekomandohet larja me dorë e të gjitha pjesëve të pajisjes. Mos i lani pjesët e shtrydhëses së ngadalësuar në enëlarëse.

Njollat e forta

Duke qenë se në shumicën e frutave dhe perimeve ekzistojnë karotenoide të ndryshme, posaçërisht në karrota, rekomandojmë NJë nga veprimet në vazhdim për pastrim:

1. Futeni në ujë me sapun.
 2. Lëreni të qëndrojnë në përzierje uji me sasi të njëjtë të uthullës dhe ujit.
 3. Lëreni të qëndrojnë në sasi të njëjtë të përzierjes së gjysmë qeske sodë bikarbonate dhe uji.
1. Lëreni në lavaman kuzhine të mbushur me ujë në të cilën keni shtuar ½ gotë zbardhues.

Këshilla të tjera për pastrim

- Për pastrimin e shtrydhëses së ngadalësuar asnjëherë mos përdorni mjete të forta për pastrim, amonika ose mjete abrazive për pastrim.
- Pastrimi i shtrydhëses së ngadalësuar pas çdo përdorimi ndihmon në zvogëlimin e njollave në enë dhe në pjesët e epërme të pajisjes.

Zgjidhja e problemeve

PROBLEMI	ZGJIDHJA
Pajisja nuk punon	<ul style="list-style-type: none"> • Kontrollojeni kabllin për furnizim dhe burimin e furnizimit me rrymë. • Kontrolloni nëse të gjitha pjesët janë vënë me rregull.
Pajisja ngecet/mbyllet ose pushon së punuari	<ul style="list-style-type: none"> • Kontrolloni nëse hapësira pur ushqim është e pastër dhe nëse është e bllokuar. • Para shtrydhjes kontrolloni nëse janë hequr farat e forta dhe nëse kanë ngecur në pajisje. • Shkyqeni pajisjen nga rryma dhe kthejeni për 3 sekonda në drejtim të kundërt. • Hiqeni pjesën e epërme dhe pastrojeni pulpën e mbetur.
Zhurma gjatë shtrydhjes	<ul style="list-style-type: none"> • Zhurma e pajisjes është një paraqitje normale. Mos e lini pajisjen të punojë pa patur ushqim në të.
Rrjedhja nën enë	<ul style="list-style-type: none"> • Kontrolloni nëse shtresa e silikonit është e vendosur fortë në vendin e vet pas pastrimit.
Dëmtimi i grilës (filtrit)	<ul style="list-style-type: none"> • Shikoni udhëzimin për përdorim të drejtë dhe këshillat për shtrydhje. Mos e stërngarkoni shtrydhësen me ushqim dhe mos e shtyeni ushqimin me dhunë.
Rrjedh shumë pulpë	<ul style="list-style-type: none"> • Copëtojuni ushqimin në copa më të vogla, posaçërisht ushqimet me fibra, që të mos lidhen rreth rrotulluesit. Futeni ushqimin me një tempo të ngadalësuar dhe pritni që e tërë pulpa të dale para se të shtoni ushqimin tjetër.
Ena ka ngecur dhe nuk mund të hiqet nga shtëpiza	<ul style="list-style-type: none"> • Kjo zakonisht shkaktohet nga ushqimi i tepërt në enë. Shtypeni butonin për kthim mbrapa në 3 deri në 5 sekonda. Përsëriteni veprimin 2 deri në 3 herë, pastaj shtyjeni enën nga lartë derisa jeni duke e sillur.
Hapësira për ushqim/kapaku ka ngecur	<ul style="list-style-type: none"> • Shtypeni butonin për kthim mbrapa 3 deri në 5 sekonda. Përsëriteni veprimin 2 deri 3 herë, pastaj shtypni te poshtë majën e kapakut derisa e sillni.

